

QUADRO D'UNIONE

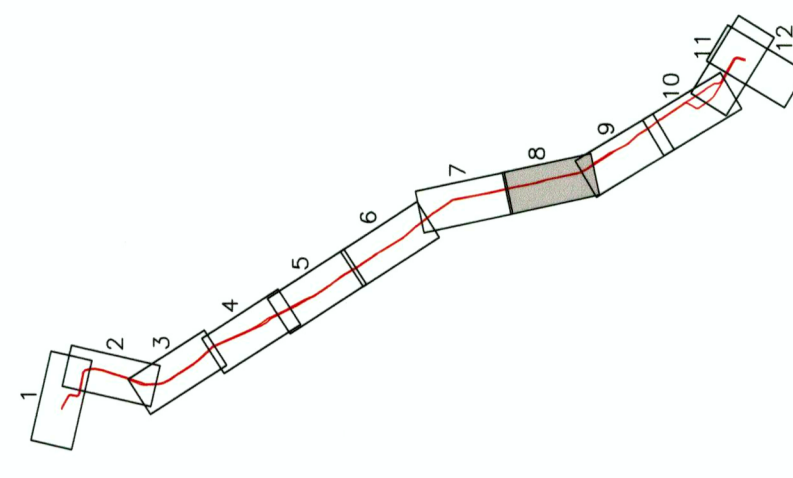

LEGGENDA

- +— ASSE DI TRACCIAMENTO
- TRACCIATO LINEA SIRI
- DELIMITAZIONE SEDE RISERVATA/PROIETTA
- SAGOMA DINAMICA
- LIMITE CARREGGIATA DA 3.50m
- Tracc. Prog. TRACCIA SEZIONI CARATTERISTICHE
- SEDE PROIETTA
- SEDE RISERVATA
- PISTA CICLABILE
- Lr LUNGHEZZA RETTIFILLO [m]
- R RAGGIO CURVA CIRCOLARE [m]
- Sv SVILUPPO DEL TRATTO CIRCOLARE A RAGGIO COSTANTE [m]
- Lt LUNGHEZZA DELLA CLOTOIDE [m]
- A PARAMETRO DELLA CLOTOIDE [m]
- FERMATE

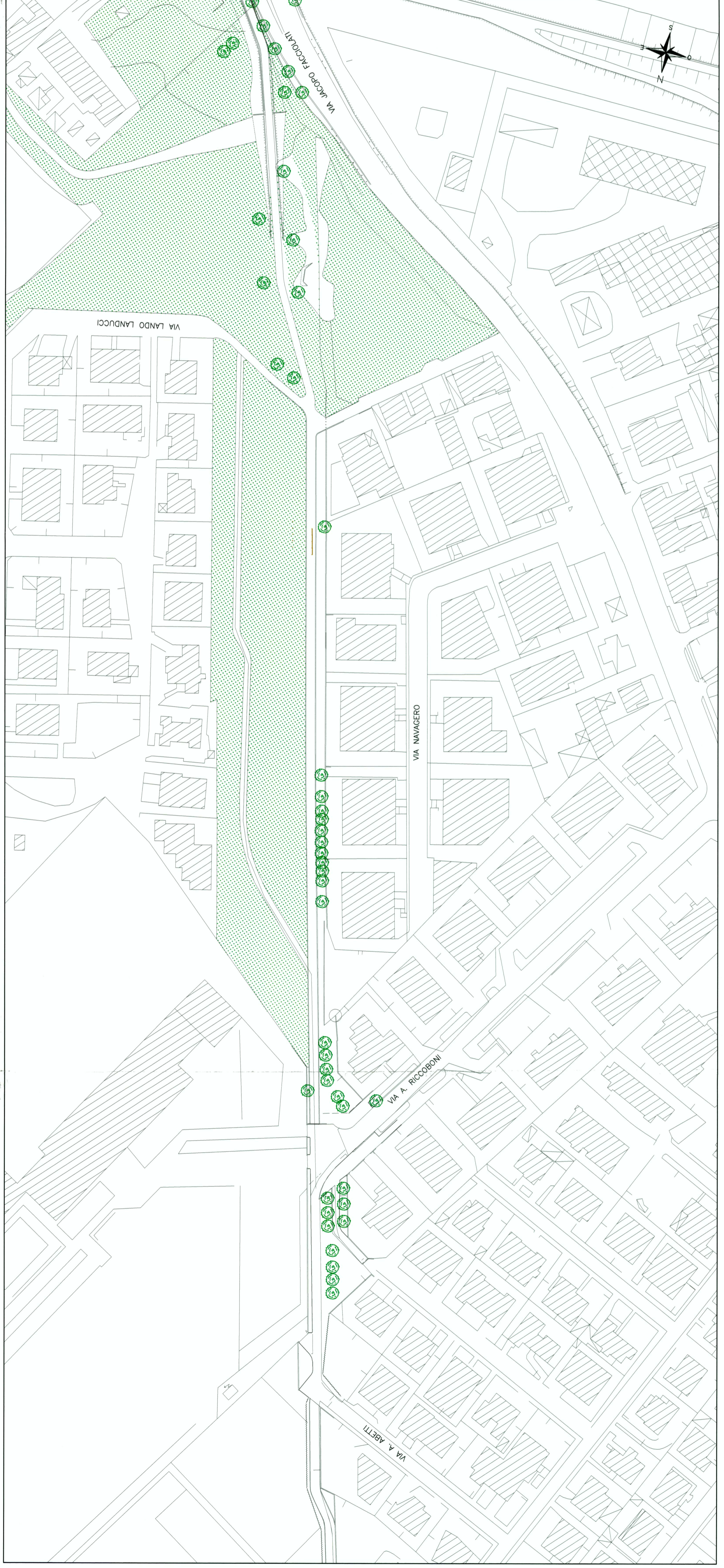

PLANIMETRIA STATO DI FATTO

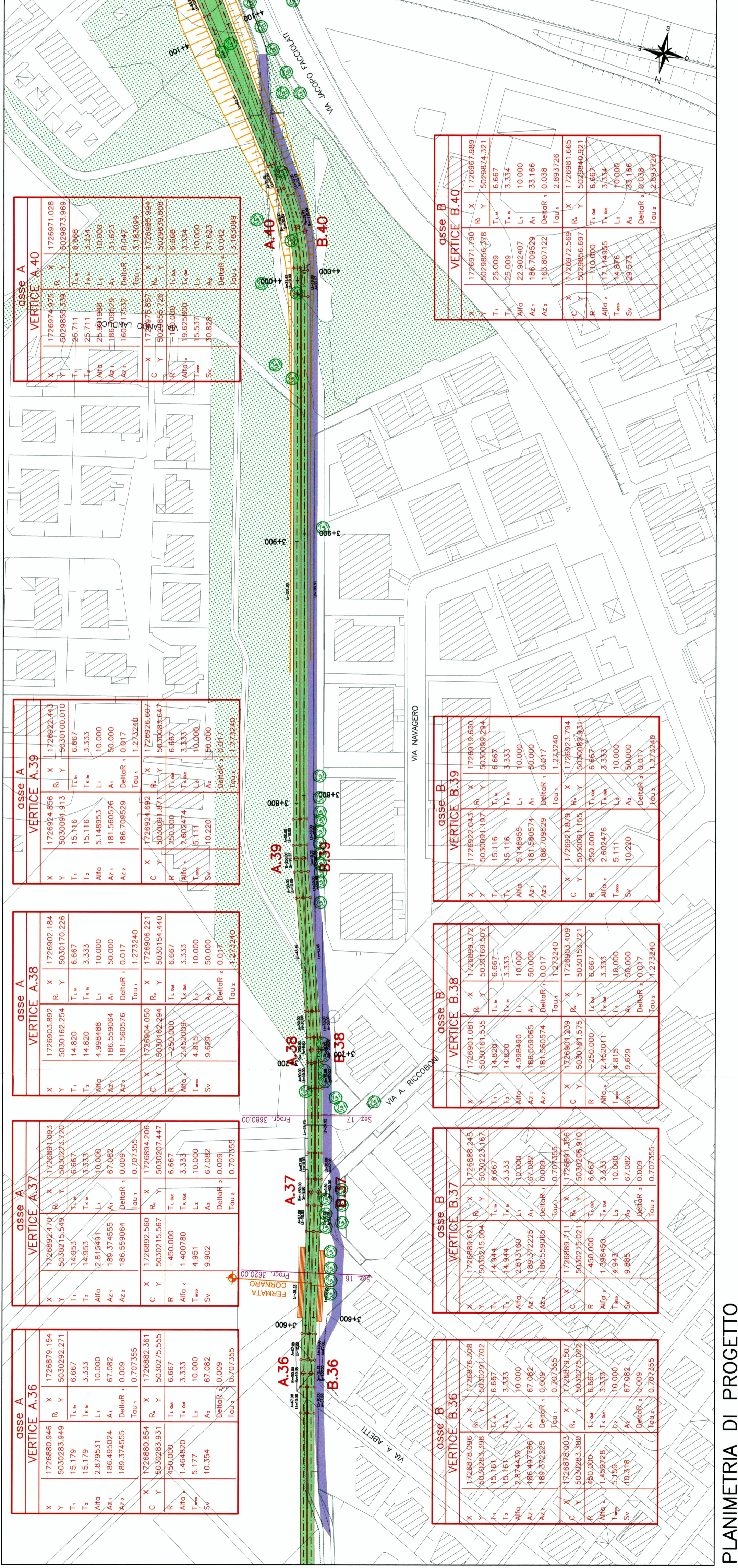

PLANIMETRIA DI PROGETTO

COMUNE DI PADOVA
AZIENDA PADOVA SERVIZI

Consorzio Mantegna

SISTEMA DI TRASPORTO INTERMEDIO
A GUIDA VINCOLATA

PROGETTO PRELIMINARE

TRACCIATO

Planimetria stato di fatto e di progetto
da km 3+510 a km 4+110

FORMATO A1
SCALA 1:1000

N. ELABORATO

2.2.8

Rev.	Norma file	Data	Redatto	Controllato	Approvato	Visto
0-	TR00108_0	20/11/03	MAG	RCZ	GC	RLT

COMMESSA

PT 0376

OPERA

TTVSIIR3

DOCUMENTO

TPL 001

TAVOLA

08112

REVISIONI

01

Il Proprietario

ing. G. FURLAN

CLAURO ROCCA

N. 1933

Il Progettista

ing. G. FURLAN

CLAURO ROCCA

N. 1933

Il Direttore Tecnico

ing. Claudio

CLAURO ROCCA

N. 1933

Il Progettista

ing. G. FURLAN

CLAURO ROCCA

N. 1933

Il presente documento, elaborato per il committente da NET engineering, non può essere riprodotto o comunicato a terzi senza permesso, autorizzazione scritta.