

PIANTA PIANO PRIMO

LEGENDA PRESE:

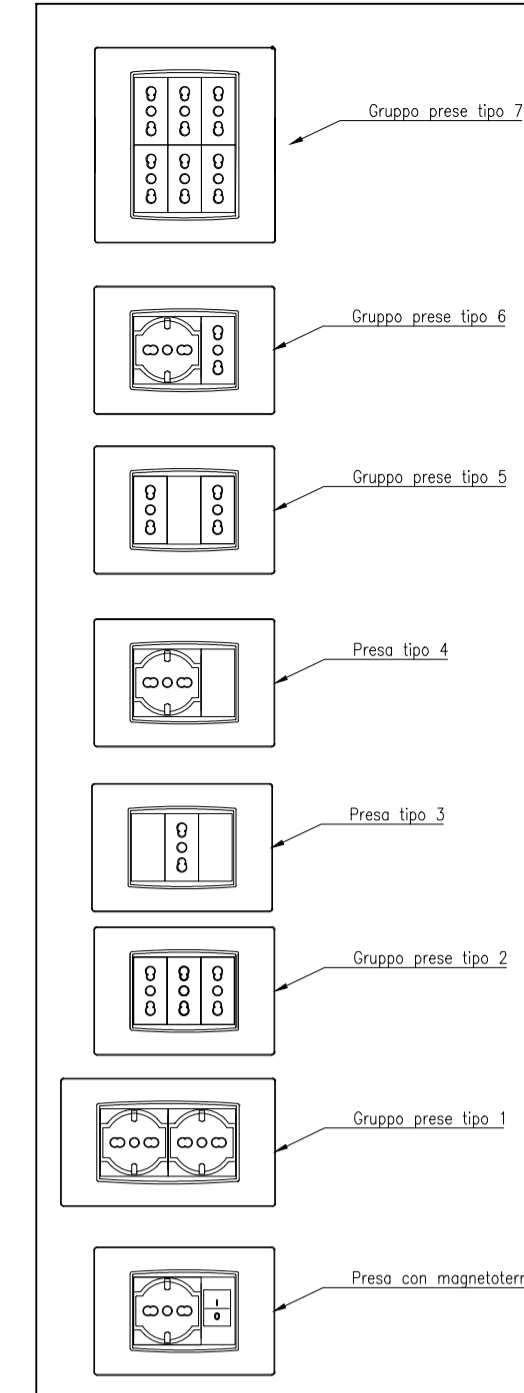

LEGENDA:

	QUADRO ELETTRICO APPARTAMENTO DA INCASSO
	INTERRUTTORE AUTOMATICO BIPOLARE PER PRESE ELETTRODOMESTICI DA INCASSO
	PRESA 2x10/16A+T UNEL DA INCASSO CON INTERRUTTORE AUTOMATICO
	GRUPPO PRESA
	PULSANTE LUMINOSO CON PORTATARGA DA INCASSO
	SUONERIA DA INCASSO
	RONZATORE DA INCASSO
	PANNELLO TOUCH SCREEN 7" IMPIANTO DOMOTICO CON FUNZIONE VIDEOCITOFONO
	CASSETTE DI ATTESTAZIONE IMPIANTO TELEFONICO, TV
	PUNTO PRESA TV INCASSATA
	PREDISPOSIZIONE PER PRESA TELEFONICA DA INCASSO
	PREDISPOSIZIONE PUNTO ALIMENTAZIONE UTENZA MECCANICA
	PREDISPOSIZIONE PUNTO ALIMENTAZIONE CAPPÀ
	PUNTO DI ALIMENTAZIONE SERRATURA ELETTRICA
	PUNTO ALIMENTAZIONE UNITÀ DI CONTABILIZZAZIONE
	POSTAZIONE CITOFOINICA ESTERNA
	PUNTO ALIMENTAZIONE UNITÀ ESTERNA MECCANICA CON SEZIONATORE
	PULSANTE APRI CANCELLO - PULSANTE APRI PORTA
	CASSETTA CENTRALINA CONDOMINIALE ANTENNA TV

NOTE GENERALI:

- Disegno valido solo per gli impianti.
- La posizione delle apparecchiature è indicativa e deve essere verificata in sede esecutiva.
- L'altezza dell'asse dei punti presa dal pavimento dovrà essere standardizzata come segue:  
 Prese 2 poli 10/16A per usi generali h=25cm circa  
 Prese Unel 2x10/16A per elettrodomestici h=25cm circa  
 Prese TV e telefoniche h=25cm circa
- Interruttori di comando e/o protezione per prese elettrodomestici h=110cm
- La sezione della linea dorsale e derivata dell'impianto prese per elettrodomestici non dovrà essere inferiore a 4mmq.
- La sezione della linea dorsale e derivata dell'impianto prese per usi generali non dovrà essere inferiore a 2,5mmq.
- Tutte le connessioni saranno realizzate con mazzette a vite.
- L'ubicazione ed il grado di protezione dei punti di comando e dei punti presa all'interno dei bagni dovrà essere conforme a quanto riportato nelle prescrizioni della sezione 7 delle norme CEI 64-8



COMUNE DI PADOVA  
SETTORE LAVORI PUBBLICI

PROGETTO ESECUTIVO

RECUPERO DI UN FABBRICATO DI  
10 ALLOGGI, IN VIA ROVERETO CIV.19  
AL FINE DI REALIZZARE UN INTERVENTO  
DI COHOUSING A PADOVA

IMPORTO COMPLESSIVO: € 1.350.000,00

N° Progetto Nome file Prog. Rovereto Co-housing .dwg Data Novembre 2018	CUP  LLPP EDP 2019/034	Elaborato  IMPIANTI ELETTRICI E SPECIALI IMPIANTO FORZA MOTRICE PIANO PRIMO scale: 1:50	E02
Progettisti  Ing. Arch. Fabiana Gavasso Arch. Fabiola Rigon Arch. Agostini Fabio Ing. Anna Jovine	Rup  Arch. Stefano Benvegnu'	Capo Settore  Ing. Massimo Benvenuti	