

committente COMUNE DI PADOVA		progettazione generale arch. Andrea Dondi Pinton			
oggetto NUOVO PLESSO SCOLASTICO 'GIROTONDO' E DEMOLIZIONE DELL'ESISTENTE		Via Settima Strada, 7 - 35129 - Padova 04.9.8766132 - andrea.dondi@9hstudio.it			
luogo dei lavori PADOVA Via Alfredo Melli, 11		progettazione specialistica ing. Giovanni Curculacos			
RUP geom. Renato Gallo		PROGETTO ESECUTIVO			
CUP H93H19000910004	CODICE OPERA LLPP EDP 2020/073				
progettisti RTP: arch. Andrea Dondi Pinton (capogruppo)		titolo IMPIANTI ELETTRICI E SPECIALI CAPITOLATO SPECIALE D'APPALTO		CSA-E	
 STUDIO 5 INGEGNERIA ING. A. GASPARINI <small>ingegneria s.r.l.</small> <small>dalla canevari andrea dondi pinton architetti</small> <small>via settima strada 7 - 35129 padova - tel 049.8766132 fax 049.8776994</small> <small>e-mail dalla.canevari@9hstudio.it andrea.dondi@9hstudio.it</small>		REV 00	DATA 09/2021	MOTIVO Prima emissione	scala data prog. 08/2021 tipo elaborato 03E cod. prog. 2018 cod. elab. 201803E00CSA-E disegnato MS + DF revisionato GC data stampa
		collaboratori LM - GG - DZ - FB		note A termini di legge il presente elaborato non è riproducibile senza il consenso scritto del Progettista in epigrafe.	

Comune di Padova (PD)

NUOVO PLESSO SCOLASTICO “GIROTONDO”
E DEMOLIZIONE DELL’ESISTENTE

PROGETTO ESECUTIVO

**CAPITOLATO SPECIALE D’APPALTO IMPIANTI
ELETTRICI E SPECIALI**

PROGETTISTA:

ing. Giovanni Curculacos



TFE ingegneria s.r.l. - via Friuli Venezia Giulia n. 8 - 30030 Pianiga (VE)
tel. 041 510.15.42 - telefax 041.4196907 - info@tfeingegneria.it

E00	Settembre 2021	Prima emissione	D.F. redatto	M.S. controllato

1	OGGETTO DELL'APPALTO E NORME GENERALI	5
1.1	OGGETTO DELL'APPALTO	5
1.2	DEFINIZIONI E ABBREVIAZIONI	6
1.3	CONOSCENZA DELLE CONDIZIONI DI APPALTO ED ONERI VARI.....	8
1.4	FORMA E CORRISPETTIVO DELL'APPALTO	12
1.5	DESCRIZIONE DELLE OPERE	12
1.6	DOCUMENTAZIONE DI GARA E DI CONTRATTO	12
1.7	ONERI ED OBBLIGHI DELLE DITTE - ASSISTENZE MURARIE.....	12
1.8	SPECIFICA DELLE OPERE MURARIE.....	15
1.9	NORMATIVA DI RIFERIMENTO	16
1.9.1	Corpo Legislativo relativo agli impianti elettrici	16
1.9.2	Corpo Normativo relativo agli impianti elettrici	17
1.1	NORME UNI (ENTE NAZIONALE ITALIANO DI UNIFICAZIONE):	30
1.2	ALTRI RIFERIMENTI	33
1.9.3	Termini e definizioni	34
1.10	CRITERI AMBIENTALI MINIMI.....	34
1.10.1	Generalità.....	34
1.10.2	CAM applicabili.....	35
1.10.3	Prescrizioni di cui ai CAM del DM 11 ottobre 2017.....	35
1.11	NORME DI MISURAZIONE E VALUTAZIONE DEGLI IMPIANTI ELETTRICI.....	38
1.12	LIVELLO DI QUALITÀ DEI MATERIALI	41
1.13	SCELTA ED APPROVAZIONE DEI MATERIALI DA PARTE DELLA DL.....	41
1.14	CAMPIONATURA APPARECCHIATURE ELETTRICHE	41
1.15	DISEGNI DI CANTIERE E DI MONTAGGIO	42
1.16	VERIFICHE E PROVE PRELIMINARI - COLLAUDO APPARECCHIATURE E IMPIANTI.....	43
1.17	DISEGNI DEFINITIVI IMPIANTI - MATERIALE ILLUSTRATIVO - MANUALE ED ISTRUZIONI.....	47
1.17.1	Certificato di verifica del sistema di misura	48
1.17.2	Scheda apparecchiature sensibili e disturbanti	49
2	CARATTERISTICHE PRINCIPALI DEGLI IMPIANTI.....	50
3	CARATTERISTICHE DEI COMPONENTI E NORME DI ESECUZIONE DEGLI IMPIANTI.....	51
3.1	QUADRI DI BASSA TENSIONE.....	51
3.2	APPARECCHIATURE DI BASSA TENSIONE	56
3.2.1	Interruttori scatolati da 100 a 630 A	56
3.2.2	Relé differenziali a toroide separato da 0,03 a 250 A	58
3.2.3	Interruttori di manovra-sezionatori da 40 a 160 A.....	59
3.2.4	Interruttori automatici magnetot. diff. modulari da 0,5 a 63 A (uso domestico e similare)	61
3.2.5	Interruttori automatici magnetotermici e diff. modulari da 0,5 a 100 A (uso industriale).....	62
3.3	CONDUTTORI, CAVI E ACCESSORI	65
3.4	CANALI POSACAVI.....	66
3.5	CAVIDOTTI, CASSETTE E SCATOLE DI DERIVAZIONE.....	67
3.6	MANUFATTI, PLINTI DI FONDAZIONE PER I SOSTEGNI DEI PUNTI LUCE.....	70
3.7	CHIUSINI O SIGILLI IN GHISA DA UTILIZZARSI PER LAVORI STRADALI.....	72
3.8	IMPIANTI DI DISTRIBUZIONE LUCE E FM	72
3.9	MODALITÀ DI REALIZZAZIONE DEGLI IMPIANTI LUCE E FM	76
3.10	ILLUMINAZIONE ESTERNA.....	77
3.11	APPARECCHI ILLUMINANTI PER INTERNO.....	78
3.12	APPARECCHI ILLUMINANTI DI SICUREZZA AUTONOMI.....	79
3.13	IMPIANTO A SERVIZIO DEI GRUPPI ANTINCENDIO	79
3.14	IMPIANTO DI FORZA MOTRICE	80
3.14.1	Forza motrice depositi e magazzini	80
3.14.2	Forza motrice locale tecnico.....	80
3.14.3	Forza motrice cucina.....	80
3.14.4	Forza motrice aule.....	81
3.14.5	Forza motrice uffici	81
3.14.6	Forza motrice spogliatoi.....	81
3.15	IMPIANTI DI CLIMATIZZAZIONE.....	82

3.15.1	<i>Climatizzazione uffici</i>	82
3.15.2	<i>Climatizzazione locale tecnico</i>	82
3.15.3	<i>Climatizzazione cucina</i>	83
3.15.4	<i>Impianto a servizio dei lucernari e finestre motorizzate</i>	83
3.16	IMPIANTO ANTINTRUSIONE	84
3.16.1	<i>Premessa</i>	84
3.16.2	<i>Scopo</i>	84
3.16.3	<i>Definizioni</i>	84
3.16.4	<i>Normative di riferimento</i>	85
3.16.5	<i>Classificazione in gruppi di materiali per l'isolamento</i>	85
3.16.6	<i>Modalità di funzionamento</i>	85
3.16.7	<i>Estensione della sorveglianza</i>	86
3.16.8	<i>Criteri di scelta dei rivelatori</i>	86
3.16.9	<i>Criteri di installazione dei rivelatori</i>	86
3.16.10	<i>Centrale di controllo e segnalazione</i>	86
3.16.11	<i>Avvisatori acustici e luminosi di allarme</i>	87
3.16.12	<i>Alimentazioni</i>	87
3.16.13	<i>Interconnessioni</i>	87
3.16.14	<i>Azionamento dell'allarme da parte dell'impianto di rivelazione</i>	88
3.17	IMPIANTO TELEFONICO E DI TRASMISSIONE DATI.....	88
3.17.1	<i>Rete passiva</i>	88
3.17.2	<i>Collegamenti verso l'esterno</i>	89
3.17.3	<i>Apparati attivi per la trasmissione dati</i>	89
3.17.4	<i>Protezione dalle scariche atmosferiche per linee di segnale entranti</i>	89
3.18	IMPIANTO VIDEOCITOFONICO.....	89
3.19	RESISTENZA AL FUOCO DEI VARI ELEMENTI COSTRUTTIVI	90
3.20	IMPIANTO RIVELAZIONE INCENDI - ELEMENTI IN CAMPO.....	90
3.21	RIVELAZIONE E SEGNALAZIONE INCENDI.....	97
3.21.1	<i>Premessa</i>	97
3.21.2	<i>Finalità</i>	98
3.21.3	<i>Termini e definizioni</i>	98
3.21.4	<i>Normative di riferimento</i>	99
3.21.5	<i>Componenti del sistema</i>	100
3.21.6	<i>Estensione della sorveglianza</i>	100
3.21.7	<i>Suddivisione dell'area in zone</i>	101
3.21.8	<i>Criteri di scelta dei rivelatori</i>	102
3.21.9	<i>Generalità sui criteri di installazione dei rivelatori</i>	102
3.21.10	<i>Criteri di installazione dei rivelatori puntiformi di calore</i>	103
3.21.11	<i>Criteri di installazione dei rivelatori puntiformi di fumo</i>	105
3.21.12	<i>Ubicazione della centrale di controllo e segnalazione</i>	106
3.21.13	<i>Caratteristiche della centrale di controllo e segnalazione</i>	106
3.21.14	<i>Dispositivi di allarme acustici e luminosi</i>	107
3.21.15	<i>Alimentazioni</i>	107
3.21.16	<i>Sistema fisso manuale di segnalazione d'incendio</i>	108
3.21.17	<i>Elementi di connessione via cavo</i>	108
3.21.18	<i>Operazioni di verifica del sistema e documentazione</i>	109
3.22	IMPIANTO DI TERRA E PROTEZIONE DALLE SCARICHE ATMOSFERICHE	110
3.23	IMPIANTO FOTOVOLTAICO	110
3.23.1	<i>Inquadramento normativo - misure di prevenzione incendi</i>	111
3.23.2	<i>Modalità di esecuzione</i>	112
3.23.3	<i>Sgancio di emergenza</i>	112
3.23.4	<i>2.40.4 Segnaletica</i>	113
3.23.5	<i>Normativa e legislazione di riferimento</i>	113
3.23.6	<i>Certificazione dei moduli fotovoltaici</i>	115
3.23.7	<i>Inverter</i>	116
3.23.8	<i>Gruppo di conversione</i>	116
3.23.9	<i>Strutture di SOSTEGNO dei moduli</i>	116
3.23.10	<i>Quadri elettrici</i>	116
3.23.11	<i>Quadro di parallelo lato corrente alternata</i>	117
3.23.12	<i>Cavi elettrici e di cablaggio</i>	117

3.23.13	Sistema di controllo e monitoraggio (SCM)	117
3.23.14	Protezione contro i contatti indiretti mediante interruzione automatica della alimentazione	120
3.23.15	Protezione contro le correnti di sovraccarico sul lato c.c.	120
3.23.16	Protezione contro le correnti di cortocircuito	120
3.23.17	Scelta ed installazione dei componenti elettrici	121
3.23.18	Condizioni di funzionamento ed influenze esterne	121
3.23.19	Accessibilità	121
3.23.20	Condutture elettriche	121
3.23.21	Sezionamento	122
3.23.22	Prescrizioni aggiuntive per gli impianti in cui i gruppi generatori possono funzionare in parallelo con il sistema di alimentazione pubblica	122
3.23.23	Dispositivi di sezionamento	122
3.23.24	Messa a terra e conduttori di protezione	122
3.23.25	Cartellonistica	123
3.23.26	Documentazione.....	123
3.23.27	Verifiche.....	124
3.24	IMPIANTO DI AUTOMAZIONE VARCHI	125

4 SPECIFICHE TECNICHE E PRESCRIZIONI PER LA PROTEZIONE ANTISISMICA DEGLI IMPIANTI **127**

4.1	FINALITÀ – GENERALITÀ	127
4.2	ACCORGIMENTI ANTISISMICI	127
4.2.1	Criteri generali	128
4.2.2	Installazione di apparecchiature	128
4.2.3	Installazione di tubazioni.....	130
4.2.4	Installazione di canalizzazioni.....	133
4.2.5	Varie	134

1 OGGETTO DELL'APPALTO E NORME GENERALI

1.1 Oggetto dell'appalto

Il presente Capitolato Speciale d'Appalto, unitamente agli altri atti o documenti complementari di progetto e/o citati nel Contratto d'Appalto, fa parte integrante del Contratto d'Appalto e definisce le regole "tecniche" per la realizzazione degli impianti; unitamente al Capitolato Speciale di Appalto – parte I (o allo schema di contratto) regola i rapporti tra la Committente e l'Appaltatore e tra i diversi Appaltatori.

L'Appalto ha per oggetto la fornitura, l'esecuzione, la messa a punto, la messa a norma ed il collaudo di tutte le opere e provviste di materiali occorrenti per gli impianti meccanici ed impianti elettrici a servizio degli impianti meccanici descritti nel presente documento, che fanno parte integrante del Progetto Esecutivo e che saranno realizzati alla Ditta Appaltatrice.

I nuovi impianti e le relative apparecchiature dovranno essere forniti completamente ultimati, eseguiti secondo la buona regola dell'arte, la normativa tecnica e le prescrizioni del presente documento, nonché perfettamente funzionanti.

Il presente documento riguarda quindi le opere necessarie per la realizzazione degli impianti idrotermosanitari, antincendio, elettrici e speciali previsti nell'ambito dell'intervento di costruzione della nuova Scuola "Girotondo" da erigersi nel comune di Padova (PD).

Gli impianti elettrici, speciali ed affini rientranti nell'intervento si possono così elencare:

- nuovo quadro fornitura scuola Q.01,
- Condotture elettriche di alimentazione dal nuovo quadro fornitura Q.01 al quadro generale materna Q.02;
- nuovo quadro generale nido Q.03;
- nuovo quadro centrale termica Q.04;
- nuovo quadro fotovoltaico Q.FV;
- Impianto di illuminazione ordinaria interna;
- Impianto di illuminazione esterna;
- Impianto illuminazione di sicurezza;
- Impianto di forza motrice;
- Sistema di sgancio di emergenza;
- Impianto di messa a terra;
- Impianto di rivelazione automatica e di segnalazione manuale di incendio;
- Predisposizione impianto allarme antintrusione;
- Impianto telefonico/dati;
- Predisposizione impianto wi-fi;

- Impianto videocitofono;
- Impianto di chiamata dai servizi disabili;

L'appalto comprende tutto quanto necessario, anche in via accessoria e complementare, nulla escluso o eccettuato, per la completa realizzazione a perfetta regola d'arte, secondo le specifiche di progetto, le istruzioni della D.L., usando comunque materiali di prima scelta, nel tempo totale complessivo e nei tempi parziali previsti dal Capitolato Speciale, di quanto indicato nel progetto, nella Relazione Tecnica e/o Illustrativa e negli altri allegati, ivi compresi i documenti per la sicurezza.

L'Appaltatore per il solo fatto di sottoscrivere il Contratto d'Appalto, riconosce di aver ricevuto gli elementi necessari per la piena identificazione dell'oggetto dell'appalto.

Qualora, durante la progettazione di cantiere o di officina, o durante le fasi preliminari di predisposizione dei lavori, l'Appaltatore si rendesse conto della mancanza nel progetto di alcuni dettagli essenziali o si rendesse conto che alcuni dettami progettuali non sono compatibili con l'esecuzione a perfetta regola d'arte, egli dovrà tempestivamente informare la D.L. con la quale verranno concordate, se necessarie, le opportune varianti o messe a punto progettuali. Se ciò non avverrà prima della fine della progettazione di cantiere (di cui si tratterà successivamente) si intende che l'Appaltatore non ha obiezione alcuna.

In ogni caso l'Appaltatore non avrà diritto ad alcun indennizzo per dette varianti o messe a punto progettuali, in quanto il medesimo si è impegnato a fornire l'opera commissionata, completa ed eseguita a regola d'arte.

L'Appaltatore non avrà diritto ad alcun indennizzo qualora il Committente, a suo insindacabile giudizio, decida di stralciare delle opere o parti di opera dal presente progetto.

1.2 Definizioni e abbreviazioni

Ai fini di una corretta interpretazione di quanto esposto nel presente Capitolato, si riporta il significato delle denominazioni ed abbreviazioni usate nel testo:

Comune di Padova – Nuovo plesso scolastico "Girotondo" Via Alfredo Melli Padova (PD) che appalta i lavori: - con la parola Committente si indicheranno anche i rappresentanti della Committente stessa, a ciò espressamente incaricati, che terranno i rapporti con l'Appaltatore sia direttamente che tramite la Direzione Lavori.

Appaltatore: Società od Organizzazione che ha in appalto dalla Committente l'esecuzione di lavori o prestazioni, nell'ambito del cantiere a cui si riferisce il contratto; sono Appaltatori sia l'Impresa Generale che le Ditte, ciascuna per quanto di sua competenza. Non sono Appaltatori (nei confronti della Committente), ai sensi del presente Capitolato Speciale, i Subappaltatori (più avanti definiti), in quanto non hanno rapporto diretto con la Committente ed eseguono per l'Appaltatore parte dell'appalto assunto dall'Appaltatore medesimo, nel quadro di un rapporto fra l'Appaltatore e Subappaltatore cui, salvo quanto di seguito fosse espressamente previsto, la Committente è estranea.

Impresa Generale: (nel seguito indicata con il termine Impresa): Particolare Appaltatore, aggiudicatario dell'appalto principale, al quale è assegnato il compito di fornire i servizi generali di cantiere ed il coordinamento delle risorse comuni del cantiere medesimo. Normalmente, salvo diversa indicazione, l'Impresa Generale è l'Appaltatore delle principali opere edili.

Ditta: Appaltatore, aggiudicatario di un appalto specialistico, che dovrà adeguare e coordinare il proprio lavoro a quello dell'Impresa Generale. La Ditta potrà coincidere o no con l'Impresa Generale.

Fornitori: si intendono coloro ai quali la Committente abbia richiesto direttamente la fornitura di determinati materiali, che potranno anche comportare, in misura non rilevante rispetto al costo del materiale stesso, l'esecuzione di determinati lavori. I Fornitori dovranno adeguare e coordinare l'esecuzione delle forniture con l'Impresa Generale.

Subappaltatore: Società o Organizzazione che ha avuto in appalto da un Appaltatore l'esecuzione e/o la fornitura di opere specialistiche, nell'ambito dell'appalto assegnato dalla Committente all'Appaltatore medesimo.

Responsabili di Cantiere: Ogni Appaltatore deve avere un rappresentante in cantiere che sarà il responsabile dei dipendenti e dei Subappaltatori dell'Appaltatore anche sotto il profilo della sicurezza per quanto compete i relativi lavori.

Il Responsabile nominato dall'Impresa Generale sarà il Direttore dell'intero cantiere con responsabilità della prevenzione infortuni per quanto attiene ai Servizi Generali.

I compiti dei Responsabili di cantiere sono descritti più dettagliatamente in seguito.

Direzione Lavori per conto della Committente: Persona fisica o Organizzazione professionale o Società i cui compiti sono descritti di seguito.

La Direzione Lavori (di seguito chiamata anche D.L.) potrà essere effettuata o da un singolo professionista, il Direttore dei Lavori, o da detto professionista e dai suoi collaboratori di studio / d'ufficio o da una Società di Ingegneria, ma in ogni caso il responsabile della D.L. sarà il Direttore dei Lavori, singola persona fisica che, avendone le caratteristiche professionali necessarie, ha formalmente assunto tale ruolo e le relative responsabilità previste dalle leggi vigenti ed il cui nominativo sarà notificato alle Autorità competenti.

Nel seguito potranno essere comunque indicati indifferentemente Direzione Lavori o Direttore dei Lavori o D.L. volendosi identificare in ogni caso sempre la funzione qui prevista.

Per una più rapida lettura degli elaborati progettuali vengono adottate le seguenti denominazioni convenzionali abbreviate (in ordine alfabetico):

BT	Simbolo generico di "Sistema di bassa tensione in c.a." nel caso specifico sta per 400/230V
CCIAA	Camera di Commercio, Industria, Artigianato e Agricoltura
CEI	Comitato Elettrotecnico Italiano
CSA	Capitolato Speciale di Appalto
DL	Direzione dei lavori, generale o specifica
ENEL	Ente Nazionale per l'Energia Elettrica

GSE	Gestore dei Servizi Elettrici
IMQ	Istituto Italiano per il Marchio di Qualità
MT	Simbolo generico di "Sistema di media tensione in c.a." nel caso specifico sta per 20 kV
SA	Stazione Appaltante
TELECOM	Società Italiana per le Telecomunicazioni
UNEL	Unificazione Elettrotecnica Italiana
UNI	Ente Italiano di Unificazione
VVF	Vigili del Fuoco.

1.3 *Conoscenza delle condizioni di appalto ed oneri vari*

Per il solo fatto di sottoscrivere il Contratto d'Appalto, l'Appaltatore implicitamente ammette e dichiara:

- di aver esaminato tutta la relativa documentazione e di aver verificato le condizioni del suolo o comunque dei luoghi in cui dovrà eseguire la costruzione e della sua natura, delle condizioni di viabilità e d'accesso;
- di aver attentamente vagliato tutte le circostanze generali e particolari di tempo, di luogo e contrattuali, relative all'appalto stesso, ed ogni e qualsiasi evento contingente in grado di influire sui prezzi dell'offerta e sull'esecuzione dell'opera;
- di avere l'idoneità giuridica e le risorse tecniche, umane e finanziarie necessarie per procedere all'esecuzione dei lavori secondo i migliori sistemi e le regole dell'arte e di essersi assicurato o di potersi assicurare la fornitura tempestiva dei materiali e della mano d'opera occorrenti per l'esecuzione delle opere;
- di aver esaminato, controllato e riveduto il progetto delle opere, riscontrandolo pienamente rispondente, nei riguardi costruttivi, alle esigenze tecniche e di assumerne piena responsabilità circa l'esattezza e la possibilità di pratica esecuzione;
- di considerare esplicitamente nulla ogni eventuale condizione che fosse riportata nell'offerta o nella modulistica a stampa normalmente adoperata dall'Appaltatore stesso nella presentazione dell'offerta. Qualora l'Appaltatore ritenesse assolutamente impossibile considerare inoperanti alcuni articoli delle condizioni generali riportate nella propria offerta, dovrà, prima della firma del Contratto d'Appalto, chiederne l'accettazione da parte della Committente e la trascrizione nel Capitolato Speciale d'Appalto, in mancanza di che, quanto contenuto nelle condizioni generali dell'Appaltatore non avrà alcun valore.

Qualora tra i diversi documenti contrattuali fossero possibili divergenze di interpretazioni o vi apparissero contrasti, i documenti speciali prevarranno su quelli generali e l'Appaltatore non potrà quindi mai eccepire la mancata conoscenza di condizioni o la presenza di elementi non valutati e non considerati, a meno che tali

elementi non appartengano alla categoria delle cause di forza maggiore contemplate dal Codice Civile, in quanto non espressamente escluse per patto contrattuale.

In caso di divergenza tra i vari elaborati facenti parte del progetto, si stabilisce sin d'ora la seguente graduatoria di priorità:

- 1 - Lettera di invito
- 2 - Schema di contratto
- 3 - Tavole grafiche
- 4 - Relazione tecnica
- 5 - Elenco descrittivo delle voci
- 6 - Computo metrico per offerta
- 7 - Disciplinare descrittivo prestazionale
- 9 - Capitolato speciale di appalto – Schema di contratto

Sono a carico dell'impresa gli oneri di seguito specificati, in ogni caso compresi nei prezzi unitari esposti o nel prezzo a corpo dell'opera, e comunque ogni altro onere per dare gli impianti perfettamente funzionanti ed a regola d'arte:

- il controllo di tutti gli elaborati progettuali, ed in caso di contraddizione tra essi, la Ditta installatrice eseguirà, dopo approvazione scritta della DL, quello che risulta più favorevole per il miglior funzionamento, la gestione e la manutenzione degli impianti e che permette all'impianto di dare le prestazioni migliori; in ogni caso, quindi, varrà sempre l'interpretazione più favorevole alla Committente.
- la nomina del Responsabile di Cantiere i cui compiti, funzioni e responsabilità sono definiti successivamente;
- i ponteggi ed i mezzi d'opera relativi agli impianti ed ogni altra opera provvisoria;
- l'imballaggio, il trasporto fino al luogo d'impiego, lo scarico, la custodia e gli spostamenti delle macchine e dei materiali di qualunque genere pertinenti alle opere oggetto dell'appalto, ivi comprese prestazioni di manovalanza, noleggio dei mezzi di sollevamento, trasporto, etc.;
- la preparazione ed il montaggio degli impianti ivi compresa qualunque opera o fornitura da stagnaro, idraulico, meccanico, saldatore, fabbro, elettricista, nonché la manovalanza in loro aiuto;
- la fornitura delle grappe, staffe, telai, supporti ed accessori di ogni genere, nonché di tutti i materiali di consumo occorrenti;
- la verniciatura, con due mani di prodotto idoneo antiruggine, di tutte le tubazioni in acciaio, incassate ed in vista, e di tutti gli accessori di montaggio in ferro (grappe, staffe, telai, supporti, etc.);
- l'onere dello smontaggio e rimontaggio dei radiatori, degli induttori, dei ventilconvettori o di altre apparecchiature, anche ripetuto più volte, onde permettere la ripresa o l'esecuzione degli intonaci,

dei pavimenti, dei rivestimenti e delle tinteggiature dopo l'ultimazione della schermatura degli impianti;

- la fornitura di una serie completa di attrezzi necessari alla conduzione o alla ordinaria manutenzione degli impianti;
- la fornitura e posa in opera ovunque necessario di apposite targhette tipo e dimensioni da stabilirsi dalla Direzione Lavori con le indicazioni occorrenti per rendere facile l'esercizio, la manutenzione e l'ispezione anche a chi non ne abbia seguita la costruzione;
- l'onere della pulizia quotidiana del cantiere con l'allontanamento dei materiali di risulta;
- lo sgombero, subito dopo l'ultimazione degli impianti, del locale assegnato dalla Direzione e del quale la Ditta installatrice si è servita durante l'esecuzione dei lavori come cantiere di deposito dei materiali e attrezzi. Per esigenze di lavoro o per altre necessità, la Direzione può fare sgomberare a cura e spese della Ditta Installatrice detto locale anche prima dell'ultimazione dell'impianto assegnandogliene altro, che pure dovrà essere sgomberato sempre a cura e spese della Ditta. Se detti locali fossero eventualmente danneggiati dovranno essere ripristinati a spese della Ditta Installatrice;
- la sorveglianza e l'assistenza tecnica dei lavori;
- le spese e gli oneri relativi alle prove che la Direzione Lavori, in caso di contestazioni, ordini far eseguire, presso istituti da essa incaricati, dei materiali impiegati o da impiegarsi nell'impianto, circa l'accettazione dei materiali stessi. Dei campioni può essere ordinata la conservazione nell'Ufficio dirigente, munendoli di suggelli a firma del Direttore dei Lavori e della Ditta Installatrice nei modi più adatti a garantirne l'autenticità;
- l'adatta mano d'opera, gli apparecchi e strumenti di controllo e di misura preventivamente tarati e quanto occorrente per seguire le verifiche e le prove preliminari dell'impianto e quelle di collaudo, eccettuato solo il consumo di combustibile, energia elettrica ed acqua;
- la campionatura di materiali e di apparecchiature, a richiesta della Direzione Lavori;
- la garanzia di tutti i materiali, del montaggio e del regolare funzionamento degli impianti;
- l'espletamento di tutte le pratiche e il pagamento degli oneri inerenti alla concessione di licenze e permessi comunali relativi all'esecuzione dei lavori impiantistici;
- l'istruzione di almeno due dipendenti della Committente o da essa designati, in modo da renderli capaci di provvedere alla conduzione ed alla ordinaria manutenzione degli impianti;
- le dichiarazioni di conformità di cui alla legislazione e alla normativa vigenti con gli allegati obbligatori;
- l'elaborazione della progettazione di cantiere o di officina, con lo sviluppo dei relativi calcoli o la loro verifica se già effettuati dai progettisti della Committente, la realizzazione di eventuali modelli, le campionature di materiali e manufatti che potessero venire richieste dalla DL; l'esecuzione presso gli istituti specializzati, di tutte le prove e di tutti gli assaggi ordinati in ogni

tempo dalla DL stessa su materiali e/o apparecchiature impiegate o da impiegarsi, in relazione a quanto prescritto per l'accettazione dei materiali;

- la buona conservazione delle proprie opere e la custodia fino a collaudo ultimato, compresa la realizzazione a propria cura e spese delle opere provvisorie di protezione dei manufatti già eseguiti e particolarmente delicati od esposti, nonché i materiali, i mezzi, la manodopera, i materiali di consumo, gli oneri vari e spese occorrenti per le prove di collaudo, con l'esclusione soltanto dell'onorario spettante ai collaudatori, che verranno nominati dalla Committente e da questa direttamente compensati;
- il rispetto delle opere già eseguite o in corso di esecuzione da parte degli altri Appaltatori. In particolare ogni Appaltatore è tenuto a spiegare e concordare nel dettaglio con gli altri Appaltatori le modalità con le quali andrà ad inserire proprie opere su opere già realizzate o da realizzare, ovvero i vincoli e le limitazioni che le proprie opere potrebbero imporre all'esecuzione o al funzionamento delle opere altrui;
- il colloquio tra diversi Appaltatori potrà essere sollecitato dalla DL, ma dovrà avvenire anche senza tale sollecito, sia in via diretta che durante le riunioni periodiche successivamente descritte. Gli Appaltatori dovranno comunque tenere sempre al corrente di ogni dettaglio sia l'Impresa Generale, cui è affidato il coordinamento degli interventi delle diverse Ditte, sia la Direzione Lavori, che avrà comunque l'obbligo ed il pieno diritto di approvare o respingere le proposte esecutive dei diversi Appaltatori e che giudicherà e deciderà in caso di discordanza tra gli Appaltatori medesimi. Ferma restando l'eventuale responsabilità professionale del Direttore dei Lavori, ogni Appaltatore assume comunque a suo carico la regolazione dei rapporti con gli altri Appaltatori, in modo che non ne risultino richieste di danni od oneri per la Committente;
- la custodia in cantiere, a disposizione del Direttore dei Lavori, dei disegni, tavole e casellari di ordinazione ecc., per gli opportuni raffronti e controlli, con divieto di darne visione ad estranei e con formale impegno di astenersi dal riprodurre o contraffare i disegni ed i modelli avuti in consegna dal Direttore dei Lavori;
- il tempestivo ordinativo o la tempestiva negoziazione di tutti i materiali necessari per l'esecuzione ed il completamento dei lavori, non intendendosi derogare alla clausola di invariabilità dei prezzi, qualunque siano le variazioni verificatesi nei prezzi dei materiali.
- il controllo degli ordinativi e le ispezioni di officina: l'Appaltatore si obbliga ad esibire, a richiesta alla DL, gli ordinativi dei materiali e tutti i contratti di subappalto, per consentire alla DL medesima di verificare il rispetto dei programmi concordati.

Gli appaltatori assumono, oltre alla responsabilità di legge, tutte quelle dipendenti o comunque in relazione ad infortuni, guasti o danni di qualsiasi specie o natura che si verificassero sia in cantiere che fuori, connessi

con l'esecuzione dei lavori appaltati e dipendenti sia da eventi accaduti come da pericoli e danni temuti, tenendo al tempo stesso esonerata la Committente e la Direzione Lavori.

L'Appaltatore sarà responsabile in pieno dei danni causati non solo dal proprio personale, ma anche da quello dei propri Subappaltatori.

1.4 Forma e corrispettivo dell'appalto

Le opere appaltate verranno liquidate a misura sulla base del progetto comprendente la Relazione Tecnica e/o Illustrativa delle opere, gli elaborati di progetto ed ogni altro documento utile a definire nei dettagli le caratteristiche dell'opera appaltata.

Ove vi sia discordanza tra i documenti progettuali, l'Appaltatore deve informarne la Committente prima della firma dei documenti di appalto. In caso non lo faccia, si intende che ritiene, ai fini del prezzo totale a corpo, irrilevante la predetta discordanza.

1.5 Descrizione delle opere

Al fine di meglio precisare la tipologia degli impianti ed i requisiti richiesti dalla Committente, le opere che formano oggetto dell'appalto risultano descritte nella Relazione Tecnica Illustrativa allegata al presente Capitolato di cui è parte integrante.

Per quanto concerne le modalità di esecuzione e le specifiche tecniche delle varie apparecchiature si farà riferimento rispettivamente agli articoli successivi del presente Capitolato ed all'Elenco Prezzi Unitari o Elenco Descrittivo Voci ad esso allegato.

1.6 Documentazione di gara e di contratto

Si rimanda alla relazione tecnica specialistica.

1.7 Oneri ed obblighi delle Ditte - assistenze murarie

Si premette che, quanto di seguito indicato come onere ed obbligo per le Ditte è anche onere ed obbligo per l'Impresa Generale.

Oltre a tutto quanto previsto, sono a carico delle diverse Ditte e s'intendono remunerati dal prezzo d'appalto (o dai prezzi unitari se si tratta di un appalto a misura) anche i seguenti oneri e/o obblighi, prestazioni e spese relative:

La programmazione: la Ditta nello svolgimento dei propri lavori è tenuta ad adattare i propri tempi di lavoro e/o fornitura a quanto previsto dal programma generale e dal programma di dettaglio predisposto dall'Impresa Generale.

La Ditta, per il solo fatto di sottoscrivere il Contratto d'Appalto, dichiara di conoscere gli anzidetti programmi e di poter ad essi adeguare i propri tempi di lavoro e/o fornitura.

Immediatamente dopo l'assegnazione dell'appalto la Ditta elaborerà, nel rispetto dei programmi anzidetti, il proprio programma di dettaglio dei lavori, che metterà a punto con l'Impresa Generale con la collaborazione e l'accordo della DL, tenendo conto delle esigenze di tutti gli altri Appaltatori coinvolti.

Ogni deficienza od inerzia o esigenza non realistica della Ditta o delle altre parti potrà essere superata da determinazioni della DL, che ne comunicherà il contenuto alle medesime; ove queste avessero obiezioni dovranno muoverle per iscritto entro 5 giorni naturali, in mancanza di che le determinazioni della DL si intenderanno accettate; ove venissero mosse obiezioni che risultassero non superabili nè compatibili con l'avanzamento dei lavori, la Committente si riserva il diritto di risolvere il contratto. Il programma dovrà essere aggiornato ogni qual volta sia necessario e comunque ad ogni richiesta dell'Impresa Generale o della Direzione Lavori.

Anche per l'aggiornamento varrà quanto stabilito per l'elaborazione del programma così come detto al terzo e quarto capoverso del presente paragrafo.

La Direzione Lavori, inoltre, potrà rifiutarsi di inoltrare lo stato d'avanzamento in mancanza dell'aggiornamento del programma.

La Ditta prende atto ed esplicitamente accetta che, in relazione alla complessità delle opere, i suoi interventi possano subire degli spostamenti nel tempo e delle variazioni di durata, rispetto a quanto previsto nei programmi iniziali accettati ed elaborati.

La Ditta si impegna comunque ad adeguare sempre le proprie attività in cantiere alle effettive esigenze ed al reale sviluppo dei lavori senza richiedere compensi extra o danni di sorta, salvo la possibilità di ricorrere alla decisione della DL nel caso sia danneggiata da altri ritardi particolarmente gravi.

Per le stesse ragioni la Ditta riconosce che, in caso di proprio ritardo grave, essa potrà trovarsi obbligata a corrispondere non solo le penali previste dal Capitolato Speciale, ma anche i danni arrecati alla Committente ed agli altri Appaltatori e ciò secondo le decisioni della DL salvo facoltà di adire ad arbitrato.

La programmazione minuta quotidiana delle assistenze: la Ditta riconosce la necessità ed il diritto dell'Impresa Generale di programmare e coordinare con un ragionevole anticipo l'impiego dei mezzi di cantiere e la fornitura delle assistenze edili alle diverse Ditte. Di conseguenza la Ditta riconosce ed accetta di partecipare obbligatoriamente e fattivamente alle riunioni periodiche di cantiere.

La pulizia: quotidianamente la Ditta raccoglierà i propri materiali residui e rifiuti e li depositerà nel punto che sarà stato indicato dall'Impresa Generale; da tale punto in poi l'onere e la responsabilità dello sgombero di rifiuti non faranno più carico alla Ditta.

Alla fine del lavoro la Ditta consegnerà i propri manufatti perfettamente puliti e rimuoverà dalle zone circostanti ogni residuo di propri materiali o di detriti da lei stessa prodotti.

Sia per le pulizie quotidiane che per la pulizia finale, la DL avrà la facoltà, dopo preavviso di 24 ore, di chiedere l'intervento dell'Impresa o di imprese specializzate addebitando il relativo costo all'Appaltatore inadempiente.

Le pratiche: ove necessarie, sono a carico della Ditta l'espletamento di tutte le pratiche di competenza ed il pagamento degli oneri per richiedere all'INAIL (ex IspeSl), all'USL (ex ENPI) ed eventuali altri Enti aventi giurisdizione, l'approvazione del progetto e al termine dei lavori i relativi certificati di collaudo. Tutte le pratiche dovranno essere inoltrate ed avviate tempestivamente, prima dell'ultimazione dei lavori.

E' a carico anche la compilazione del libretto di centrale o di caldaia con tutte le indicazioni relative alla messa in funzione dell'impianto. Tutte le eventuali modifiche o aggiunte che dovessero essere fatte agli impianti per ottemperare alle prescrizioni degli enti preposti, o comunque per rendere gli impianti assolutamente conformi alla normativa vigente, saranno completamente a carico della Ditta che, al riguardo, non potrà avanzare alcuna pretesa di indennizzo o di maggior compenso, ma anzi dovrà provvedere ad eseguirle con la massima sollecitudine, anche se nel frattempo fosse già stato emesso il certificato di ultimazione dei lavori.

Le assistenze murarie accessorie agli impianti: nonchè le opere di fissaggio a mezzo di tasselli o di bulloni ad espansione di staffe, mensole, tubazioni, passerelle, canaline e cavidotti elettrici e di quant'altro pertinente agli impianti stessi sono remunerate con il prezzo degli impianti stessi. Restano escluse e quindi a carico della Committente le eventuali opere murarie interessanti le strutture portanti dell'edificio come meglio specificato dall'articolo successivo.

La Ditta dovrà peraltro fornire alla Committente i disegni esecutivi delle stesse con un congruo anticipo rispetto ai termini previsti per i lavori. La Ditta inoltre dovrà dare tutta la necessaria assistenza tecnica sul posto in quanto sarà pienamente responsabile dell'idoneità delle opere di cui al presente punto, alla corretta installazione degli impianti ed al loro funzionamento.

In particolare, per quanto riguarda la formazione dei basamenti, la Ditta dovrà dare tutte le opportune disposizioni su provvedimenti da adottare contro la trasmissione di rumorosità e vibrazioni dovute alle apparecchiature da installare.

Verifiche preliminari: la Ditta installatrice dovrà sempre e comunque verificare, misurare ed acquisire i dati relativi alle caratteristiche idrauliche ed aerauliche degli apparecchi utilizzatori installati o da installare in campo; sulla scorta dei dati effettivi saranno scelti e/o confermati i sistemi di pompaggio, di regolazione e di protezione. In linea generale, prima dello svolgimento dei lavori l'impresa dovrà concordare con la DL, sulla base delle caratteristiche tecniche e dimensionali delle specifiche apparecchiature adottate nell'esecuzione dei lavori, gli eventuali aggiornamenti di dettaglio agli elaborati di progetto, provvedendo, se del caso, alle verifiche ed integrazioni necessarie (cfr. art.15 punto 3 - DPR. 554/99), nonché alla rideterminazione costruttiva delle caratteristiche dei sistemi di pompaggio e di ventilazione. La Ditta dovrà inoltre verificare e

coordinare l'eventuale interferenza con altre tipologie di impianti, quali ad esempio: canalizzazioni elettriche, apparecchi illuminanti, tubazioni in genere, rivelatori di incendio, diffusori di suono.

Interventi: in ore straordinarie e/o festive che sono necessari per l'esecuzione di lavori inderogabili o dipendenti da fattori contingenti, quali ad esempio: interruzioni di servizi per allacciamenti idrici, del gas ed elettrici, necessità di assicurare la continuità di altre opere, la necessità di non interrompere le attività lavorative svolte nei luoghi, ecc.)

Resta inteso, inoltre, che sono compresi e compensati con i prezzi dell'appalto tutte le lavorazioni necessarie per lo spostamento di eventuali sottoservizi rinvenuti durante le operazioni di scavo. Restano a totale carico della ditta, quindi, i lavori e le forniture per il riporto alla luce di detti sottoservizi, i rapporti eventuali con le società erogatrici di servizi quali acqua, energia elettrica, gas, ecc, il concordamento delle modalità di spostamento di detti sottoservizi e le lavorazioni per risolvere interferenze con le lavorazioni rientranti nell'appalto.

1.8 Specifica delle opere murarie

Per opere murarie interessanti le strutture portanti dell'edificio ed escluse dagli oneri dell'appalto si intendono ad esempio:

scavi in terreno fondazionale;

getti di fondazioni o di basamenti in cemento armato;

esecuzione di solai portanti o rinforzo di quelli esistenti;

apertura di passaggi in solai e/o murature portanti che richiedano rinforzi, architravi od altre opere di consolidamento delle strutture stesse;

aperture in solai di copertura, tetti o terrazze che interessino i manti di protezione e di isolamento termo-acustico.

Per opere di assistenza muraria incluse negli oneri dell'appalto si intendono tutte indistintamente le altre opere che esulano da quelle di cui al precedente punto 1) quali ad esempio:

immurazione di mensole, tiranti, staffe, ecc. e fori nelle murature e nei solai per l'attraversamento con tubazioni, canalizzazioni, e/o cavi elettrici, protezioni di tubazioni a pavimento con adatta malta;

fissaggio di bulloni ad espansione o tasselli;

apertura e chiusura di tracce, di cunicoli a pavimento e riquadrature di asole o fori passanti a pavimento al finito delle parti manomesse (rasature, piastrellature e pitturazioni escluse);

lievo di controsoffitti o di pavimenti mobili per il passaggio di tubazioni, canalette, cavi, ecc. e loro ripristino;

lievo/riposizionamento, adattamento e foratura di controsoffitti, anche a doghe metalliche, con adeguata attrezzatura, per l'installazione apparecchiature varie;

immurazione di spezzoni di tubi negli attraversamenti o controtubi per l'infilaggio di tubazioni, cavi, funi, ecc.

Sono altresì comprese tutte quelle opere che trovano specifica elencazione ed indicazione nel Computo Metrico

1.9 Normativa di riferimento

Gli impianti oggetto dell'appalto, nel loro complesso e nei singoli componenti, dovranno risultare conformi alla legislazione ed alla normativa vigente al momento della esecuzione dei lavori stessi; si riporta nel seguito un elenco di leggi, decreti, norme di legge e norme tecniche cui i componenti, i materiali, i sistemi e gli impianti devono rispondere fin dalla fase di accettazione in cantiere.

I collaudi in corso d'opera e finali dovranno essere condotti applicando la normativa qui citata ed i risultati delle prove effettuate, nonché gli impianti realizzati ed i componenti impiegati, dovranno rispondere alle prescrizioni di detta normativa, oltre che alle prescrizioni ed alle finalità progettuali.

1.9.1 Corpo Legislativo relativo agli impianti elettrici

I riferimenti per la progettazione e la realizzazione delle opere sono le seguenti disposizioni di Legge vigenti:

- Legge 01/03/1968 n. 186: Disposizioni concernenti la produzione di materiali, apparecchiature, macchinari, installazioni e impianti elettrici ed elettronici
- DPR n. 577 del 29.07.1982: Approvazione del regolamento concernente l'espletamento dei servizi di prevenzione e di vigilanza antincendi;
- DM del 30.11.1983 e ss.mm.ii.: Termini, definizioni generali e simboli grafici di prevenzione incendi;
- Legge n. 818 del 07.12.1984 e ss.mm.ii.: Nulla osta provvisorio per le attività soggette ai controlli di prevenzione incendi, modifica degli articoli 2 e 3 della legge 4 marzo 1982, n. 66, e norme integrative dell'ordinamento del Corpo nazionale dei vigili del fuoco, come modificato anche dal D.Lgs. 8 marzo 2006, n. 139 "Riassetto delle disposizioni relative alle funzioni ed ai compiti del Corpo nazionale dei vigili del fuoco, a norma dell'articolo 11 della legge 29 luglio 2003, n. 229";
- DPR n. 503 del 24.07.1996: Regolamento recante norme per l'eliminazione delle barriere architettoniche negli edifici, spazi e servizi pubblici;
- DM del 10.03.1998: Criteri generali di sicurezza antincendio e per la gestione dell'emergenza nei luoghi di lavoro;
- D.P.R. 380/01 del 06.06.2001, Testo unico delle disposizioni legislative e regolamentari in materia edilizia;
- D.Lgs.259/03: Codice delle comunicazioni elettroniche

- D.L. del 19/11/2007 n. 257: attuazione della direttiva 2004/40/CE sulle prescrizioni minime di sicurezza e di salute relative all'esposizione dei lavoratori ai rischi derivanti dagli agenti fisici – campi elettromagnetici;
- quaterdecies, comma 13, lettera a) della legge n. 248 del 2 dicembre 2005, recante riordino delle disposizioni in materia di attività di installazione degli impianti all'interno degli edifici
- D.Lgs. 81/2008: Attuazione dell'articolo 1 della legge 3 agosto 2007, n. 123, in materia di tutela della salute e della sicurezza nei luoghi di lavoro
- DECRETO LEGISLATIVO 26 ottobre 2010, n. 198 - Attuazione della direttiva 2008/63/CE relativa alla concorrenza sui mercati delle apparecchiature terminali di telecomunicazioni. (10G0219) (GU n. 280 del 30-11-2010) - Entrata in vigore del provvedimento: 15/12/2010
- Decreto del Presidente della Repubblica 1 agosto 2011, n. 151 - Regolamento recante semplificazione della disciplina dei procedimenti relativi alla prevenzione degli incendi, a norma dell'articolo 49, comma 4-quater, del decreto-legge 31 maggio 2010, n. 78, convertito, con modificazioni, dalla legge 30 luglio 2010, n. 122
- Decreto 23 dicembre 2013 MATTM Criteri ambientali minimi per l'acquisto di lampade a scarica ad alta intensità e moduli led per illuminazione
- D.Lgs. 19 maggio 2016, n. 86: Attuazione della direttiva 2014/35/UE concernente l'armonizzazione delle legislazioni degli Stati membri relative alla messa a disposizione sul mercato del materiale elettrico destinato ad essere adoperato entro taluni limiti di tensione. (16G00096) (GU Serie Generale n.121 del 25-05-2016 - Suppl. Ordinario n. 16).

1.9.2 Corpo Normativo relativo agli impianti elettrici

I riferimenti per la progettazione e la realizzazione delle opere sono anche le seguenti norme tecniche vigenti:

Norme del Comitato Elettrotecnico Italiano:

Norma	Titolo	Anno
CEI CT-0	Applicazione delle Norme e testi di carattere generale	
CEI 0-2	Guida per la definizione della documentazione di progetto degli impianti elettrici	2002
CEI 0-6	Qualificazione delle imprese di installazione di impianti elettrici	2008
CEI 0-10	Guida alla manutenzione degli impianti elettrici	2002
CEI 0-11	Guida alla gestione in qualità delle misure per la verifica degli impianti elettrici ai fini della sicurezza	2002
CEI 0-13	Protezione contro i contatti elettrici - Aspetti comuni per gli impianti e le apparecchiature	2004
CEI 0-13;V1	Protezione contro i contatti elettrici - Aspetti comuni per gli impianti e le apparecchiature	2007
CEI 0-14	DPR 22 ottobre 2001, n.462 – Guida all'applicazione del DPR 462/01 relativo alla semplificazione del procedimento per la denuncia di installazioni e dispositivi di protezione contro le scariche atmosferiche, di	2005

Norma	Titolo	Anno
	dispositivi di messa a terra degli impianti elettrici e di impianti elettrici pericolosi	
CEI CT 3	Documentazione e segni grafici	
CEI 3-36 CEI EN 61082-1	Preparazione di documenti utilizzati in elettrotecnica Parte 1: Regole	2016
CEI 3-45	Classificazione e designazione dei documenti per impianti, sistemi ed apparecchiature. Parte 1: Regole e schemi di classificazione	2009
CEI CT 11	Linee elettriche aeree e materiali conduttori (ex CT 7, SC 11B)	
CEI 99-2	Impianti elettrici con tensione superiore a 1 kV in c.a. Parte 1: Prescrizioni comuni	2014
CEI 11-17	Impianti di produzione, trasmissione e distribuzione di energia elettrica – linee in cavo	2006
CEI 11-17;V1	Impianti di produzione, trasmissione e distribuzione di energia elettrica – linee in cavo	2011
CEI 11-25	Correnti di cortocircuito nei sistemi trifase in corrente alternata Parte 0: Calcolo delle correnti	2016
CEI 11-26	Correnti di cortocircuito - Calcolo degli effetti - Parte 1: Definizioni e metodi di calcolo	2013
CEI 11-27	Lavori su impianti elettrici	2014
CEI 11-28	Guida d'applicazione per il calcolo delle correnti di cortocircuito nelle reti radiali a bassa tensione	1998
CEI 11-47	Impianti tecnologici sotterranei Criteri generali di posa	1998
CEI 11-48	Esercizio degli impianti elettrici	2014
CEI 11-49	Esercizio degli impianti elettrici Parte 2: Allegati nazionali	2011
CEI 11-81	Rapporto tecnico: Guida alle novità dei contenuti della Norma CEI 11-27, IV edizione, rispetto alla III edizione	2014
CEI CT 17+CT 121	Grossa apparecchiatura + Apparecch. e quadri protetti per bassa t.	
CEI 17-5	Apparecchiature a bassa tensione – Interruttori automatici	2007
CEI 17-5;V1	Apparecchiature a bassa tensione – Interruttori automatici	2010
CEI 17-5;V2	Apparecchiature a bassa tensione – Interruttori automatici	2014
CEI 17-11	Apparecchiatura a bassa tensione Parte 3: Interruttori di manovra, sezionatori, interruttori di manovra-sezionatori e unità combinate con fusibili	2010
CEI 17-11; V1	Apparecchiatura a bassa tensione – Parte 3: Interruttori di manovra, sezionatori, interruttori di manovra-sezionatori e unità combinate con fusibili	2012
CEI 17-11; V2	Apparecchiatura a bassa tensione – Parte 3: Interruttori di manovra, sezionatori, interruttori di manovra-sezionatori e unità combinate con fusibili	2016
CEI 17-41	Contattori elettromeccanici per usi domestici e similari	2010
CEI 17-43 CEI IEC/TR 60890	Modalità di verifica tramite calcolo della sovratemperatura per le apparecchiature assiemate di protezione e di manovra per bassa tensione (quadri BT) - ENG	2017
CEI 17-113	Apparecchiature assiemate di protezione e di manovra per bassa tensione	2012

Norma	Titolo	Anno
CEI EN 61439-1	(quadri BT) Parte 1: Regole generali	
CEI 17-113- Ec1 CEI EN 61439-1/EC	Apparecchiature assiemate di protezione e di manovra per bassa tensione (quadri BT). Parte 1: Regole generali	2015
CEI 17-114 CEI EN 61439-2	Apparecchiature assiemate di protezione e di manovra per bassa tensione (quadri BT). Parte 2: Quadri di potenza	2012
CEI 17-116 CEI EN 61439-3	Apparecchiature assiemate di protezione e di manovra per bassa tensione (quadri BT). Parte 3: Quadri di distribuzione destinati ad essere utilizzati da persone comuni (DBO)	2012
CEI 17- 116;Ec1 CEI EN 61439-3/EC	Apparecchiature assiemate di protezione e di manovra per bassa tensione (quadri BT). Parte 3: Quadri di distribuzione destinati ad essere utilizzati da persone comuni (DBO)	2014
CEI 17-117 CEI EN 61439-4	Apparecchiature assiemate di protezione e di manovra per bassa tensione (quadri BT). Parte 4: Prescrizioni particolari per quadri per cantiere (ASC)	2013
CEI 17- 117;V1 CEI EN 61439-4/EC	Apparecchiature assiemate di protezione e di manovra per bassa tensione (quadri BT). Parte 4: Prescrizioni particolari per quadri per cantiere (ASC)	2014
CEI 17-118 CEI EN 61439-6	Apparecchiature assiemate di protezione e di manovra per bassa tensione (quadri BT). Parte 6: Condotti sbarre	2013
CEI 121-5	Guida alla normativa applicabile ai quadri elettrici di bassa tensione e riferimenti legislativi	2015
CEI 121-5- Ec1	Guida alla normativa applicabile ai quadri elettrici di bassa tensione e riferimenti legislativi	2016
CEI CT 20	Cavi per energia	
CEI 20-11- 0;V1	Allegato nazionale alla Norma CEI EN 50363-0 Materiali isolanti, di guaina e di rivestimento per cavi di energia di bassa tensione - Parte 0: Generalità	2017
CEI 20-21/1- 1	Cavi elettrici – Calcolo della portata di corrente. Parte 1-1: Equazioni per il calcolo della portata di corrente (fattore di carico 100%) e calcolo delle perdite – Generalità	2007
CEI 20-21/1- 3	Cavi elettrici - Calcolo della portata di corrente Parte 1-3: Portate di corrente (fattore di carico 100%) e calcolo delle perdite - Ripartizione delle correnti tra cavi unipolari in parallelo e calcolo delle perdite per correnti di circolazione	2007
CEI 20-21/2- 2	Cavi elettrici - Calcolo della portata di corrente Parte 2-2: Resistenza termica - Metodo per il calcolo del fattore di riduzione per gruppi di cavi in aria libera, protetti da radiazioni	2007
CEI 20-21/3- 1	Cavi elettrici – Calcolo della portata di corrente. Parte 3-1: Condizioni di servizio – Condizioni operative di riferimento e scelta del tipo di cavo	2007
CEI 20-21/3- 2	Cavi elettrici – Calcolo della portata di corrente. Parte 3-2: Condizioni di servizio – Ottimizzazione economica delle sezioni dei cavi	2007
CEI 20-21/3- 3	Cavi elettrici – Calcolo della portata di corrente. Parte 3-3: Condizioni di servizio – Incrocio tra cavi e sorgenti di calore esterne ad essi	2007
CEI 20-22/0	Prove d'incendio su cavi elettrici. Parte 0: Prova di non propagazione	2006

Norma	Titolo	Anno
	dell'incendio – Generalità	
CEI 20-22/2	Prove di incendio su cavi elettrici. Parte 2: Prova di non propagazione dell'incendio	2006
CEI 20-22/3-0	Metodi di prova comuni per cavi in condizioni di incendio – Prova di propagazione della fiamma verticale di fili o cavi montati verticalmente a fascio. Parte 1: Apparecchiatura	2010
CEI 20-22/3-1	Metodi di prova comuni per cavi in condizioni di incendio – Prova di propagazione della fiamma verticale di fili o cavi montati verticalmente a fascio. Parte 2-1: Procedure: Categoria A F/R	2010
CEI 20-22/3-2	Metodi di prova comuni per cavi in condizioni di incendio – Prova di propagazione della fiamma verticale di fili o cavi montati verticalmente a fascio. Parte 2-2: Procedure: Categoria A	2010
CEI 20-22/3-3	Metodi di prova comuni per cavi in condizioni di incendio – Prova di propagazione della fiamma verticale di fili o cavi montati verticalmente a fascio. Parte 2-3: Procedure: Categoria B	2010
CEI 20-22/3-4	Metodi di prova comuni per cavi in condizioni di incendio – Prova di propagazione della fiamma verticale di fili o cavi montati verticalmente a fascio. Parte 2-4: Procedure: Categoria C	2010
CEI 20-22/3-5	Metodi di prova comuni per cavi in condizioni di incendio – Prova di propagazione della fiamma verticale di fili o cavi montati verticalmente a fascio. Parte 2-5: Procedure: Cavi di piccole dimensioni – Categoria D	2010
CEI 20-22/4	Prove d'incendio su cavi elettrici. Parte 4: Metodo per la misura dell'indice di ossigeno per i componenti non metallici	1997
CEI 20-22/5	Prove d'incendio su cavi elettrici. Parte 5: Metodo per la misura dell'indice di temperatura per i componenti non metallici	1997
CEI 20-27	Cavi per energia e per segnalamento – Sistema di designazione	2000
CEI 20-27;V1	Cavi per energia e per segnalamento – Sistema di designazione	2001
CEI 20-27;V2	Cavi per energia e per segnalamento – Sistema di designazione	2007
Serie di norme CEI 20-35	Prove su cavi elettrici e ottici in condizioni di incendio	2006
CEI 20-36/4-0	Metodo di prova per la resistenza al fuoco di piccoli cavi non protetti per l'uso in circuiti di emergenza	2016
CEI 20-36/6-0	Cavi elettrici - Prove di resistenza al fuoco per cavi non protetti (Classificazione P)	2016
Serie di norme CEI 20-37	Metodi di prova comuni per cavi in condizione di incendio	vari
CEI 20-38	Cavi senza alogeni isolati in gomma, non propaganti l'incendio, per tensioni nominali U0/U non superiori a 0,6/1 kV	2009
CEI 20-38;V1	Cavi senza alogeni isolati in gomma, non propaganti l'incendio, per tensioni nominali U0/U non superiori a 0,6/1 kV	2017
CEI 20-39/3	Cavi per energia ad isolamento minerale e loro terminazioni con tensione nominale non superiore a 750 V - Parte 3: Guida all'uso	2017
CEI 20-40/1-1	Cavi elettrici - Guida all'uso dei cavi con tensione nominale non superiore a 450/750 V (U0/U) Parte 1: Criteri generali	2016
CEI 20-40/2-1	Cavi elettrici - Guida all'uso dei cavi con tensione nominale non superiore a 450/750 V (U0/U) Parte 2: Criteri specifici relativi ai tipi di cavo specificati nella Norma EN	2016

Norma	Titolo	Anno
	50525	
CEI 20-45	Cavi isolati con mescola elastomerica, resistenti al fuoco, non propaganti l'incendio, senza alogeni (LSOH) con tensione nominale U _o /U di 0,6/1 kV	2003
CEI 20-45;V1	Cavi isolati con mescola elastomerica, resistenti al fuoco, non propaganti l'incendio, senza alogeni (LSOH) con tensione nominale U _o /U di 0,6/1 kV	2005
CEI 20-65	Cavi elettrici isolati con materiale elastomerico, termoplastico e isolante minerale per tensioni nominali non superiori a 1000 V in corrente alternata e 1500 V in corrente continua. Metodi di verifica termica (portata) per cavi raggruppati in fascio contenente conduttori di sezione differente	2000
CEI 20-67	Guida per l'uso dei cavi 0,6/1 kV	2001
CEI 20-67;V1	Guida per l'uso dei cavi 0,6/1 kV	2009
CEI 20-67;V2	Guida per l'uso dei cavi 0,6/1 kV	2013
CEI 20-67;V3	Guida per l'uso dei cavi 0,6/1 kV	2018
CEI 20-115	Cavi per energia, controllo e comunicazioni - Cavi per applicazioni generali nei lavori di costruzione soggetti a prescrizioni di resistenza all'incendio	2015
CEI 20-115-V1	Cavi per energia, controllo e comunicazioni - Cavi per applicazioni generali nei lavori di costruzione soggetti a prescrizioni di resistenza all'incendio	2016
CEI 20-115-Ec1	Cavi per energia, controllo e comunicazioni - Cavi per applicazioni generali nei lavori di costruzione soggetti a prescrizioni di resistenza all'incendio	2016
CEI 20-116 CEI CLC-TS 50576	Cavi elettrici - Applicazioni estese dei risultati di prova per la reazione al fuoco	2017
CEI UNEL 00721	Colori di guaina dei cavi elettrici	2013
CEI UNEL 00722	Identificazione delle anime dei cavi	2002
CEI UNEL 35011	Cavi per energia e segnalamento – Sigle di designazione	2000
CEI UNEL 35011;V1	Cavi per energia e segnalamento – Sigle di designazione	2002
CEI UNEL 35011;V2	Cavi per energia e segnalamento – Sigle di designazione	2017
CEI UNEL 35012	Contrassegni e classificazione dei cavi in relazione al fuoco	2010
CEI UNEL 35016	Classe di Reazione al fuoco dei cavi in relazione al Regolamento EU "Prodotti da Costruzione" (305/2011)	2016
CEI UNEL 35023	Cavi di energia per tensione nominale U uguale ad 1 kV - Cadute di tensione	2012
CEI UNEL 35024/1	Cavi elettrici isolati con materiale elastomerico o termoplastico per tensioni nominali non superiori a 1000 V in corrente alternata e a 1500 V in corrente continua – Portate di corrente in regime permanente per posa in aria	1997

Norma	Titolo	Anno
CEI UNEL 35024/1 Ec	Cavi elettrici isolati con materiale elastomerico o termoplastico per tensioni nominali non superiori a 1000 V in corrente alternata e a 1500 V in corrente continua – Portate di corrente in regime permanente per posa in aria	1998
CEI UNEL 35024/2	Cavi elettrici ad isolamento minerale per tensioni nominali non superiori a 1000 V in corrente alternata e a 1500 V in corrente continua – Portate di corrente in regime permanente per posa in aria	1997
CEI UNEL 35026	Cavi elettrici isolati con materiale elastomerico o termoplastico per tensioni nominali non superiori a 1000 V in corrente alternata e a 1500 V in corrente continua – Portate di corrente in regime permanente per posa interrata	2000
CEI UNEL 35027	Cavi di energia per tensione nominale U da 1 kV a 30 kV. Portate di corrente in regime permanente – Posa in aria ed interrata	2009
CEI UNEL 35387	Cavi per energia isolati in gomma etilenpropilenica ad alto modulo di qualità G7, sotto guaina di PVC, non propaganti l'incendio e a ridotta emissione di alogeni. Cavi tripolari e quadripolari riuniti ad elica visibile con conduttori flessibili per posa fissa Tensione nominale U0/U di 0,6/1 kV	2005
CEI UNEL 35387;V1	Cavi per energia isolati in gomma etilenpropilenica ad alto modulo di qualità G7, sotto guaina di PVC, non propaganti l'incendio e a ridotta emissione di alogeni. Cavi tripolari e quadripolari riuniti ad elica visibile con conduttori flessibili per posa fissa Tensione nominale U0/U di 0,6/1 kV	2009
CEI UNEL 35388	Cavi per energia isolati in gomma etilenpropilenica ad alto modulo di qualità G7, sotto guaina termoplastica di qualità M1, non propaganti l'incendio senza alogeni. Cavi tripolari e quadripolari riuniti ad elica visibile con conduttori flessibili per posa fissa Tensione nominale U0/U di 0,6/1 kV	2005
CEI UNEL 35388;V1	Cavi per energia isolati in gomma etilenpropilenica ad alto modulo di qualità G7, sotto guaina termoplastica di qualità M1, non propaganti l'incendio senza alogeni. Cavi tripolari e quadripolari riuniti ad elica visibile con conduttori flessibili per posa fissa Tensione nominale U0/U di 0,6/1 kV	2009
CEI UNEL 35389	Cavi per energia isolati in gomma etilenpropilenica ad alto modulo di qualità G7, sotto guaina di PVC, non propaganti l'incendio e a ridotta emissione di alogeni. Cavi tripolari e quadripolari riuniti ad elica visibile con conduttori rigidi per posa fissa Tensione nominale U0/U: 0,6/1 kV	2005
CEI UNEL 35389;V1	Cavi per energia isolati in gomma etilenpropilenica ad alto modulo di qualità G7, sotto guaina di PVC, non propaganti l'incendio e a ridotta emissione di alogeni. Cavi tripolari e quadripolari riuniti ad elica visibile con conduttori rigidi per posa fissa Tensione nominale U0/U: 0,6/1 kV	2009
CEI UNEL 35752	Cavi per energia isolati con polivinilcloruro non propaganti l'incendio e a ridotta emissione di alogeni. Cavi unipolari senza guaina con conduttori flessibili. Tensione nominale 450/750 V	2004
CEI UNEL 35753	Cavi per energia isolati con polivinilcloruro non propaganti l'incendio e a ridotta emissione di alogeni - Cavi unipolari senza guaina con conduttori rigidi. Tensione nominale 450/750 V	2004
CEI CT 23	Apparecchiatura a bassa tensione	
CEI 23-3/1	Interruttori automatici per la protezione dalle sovracorrenti per impianti domestici e simili – Parte 1: Interruttori automatici per funzionamento in corrente alternata	2004

Norma	Titolo	Anno
CEI 23-3/1;V1	Interruttori automatici per la protezione dalle sovracorrenti per impianti domestici e similari – Parte 1: Interruttori automatici per funzionamento in corrente alternata	2006
CEI 23-3/1;V2	Interruttori automatici per la protezione dalle sovracorrenti per impianti domestici e similari – Parte 1: Interruttori automatici per funzionamento in corrente alternata	2008
CEI 23-3/1;V3	Interruttori automatici per la protezione dalle sovracorrenti per impianti domestici e similari – Parte 1: Interruttori automatici per funzionamento in corrente alternata	2009
CEI 23-3/1;V4	Interruttori automatici per la protezione dalle sovracorrenti per impianti domestici e similari – Parte 1: Interruttori automatici per funzionamento in corrente alternata	2013
CEI 23-3/2	Interruttori automatici per la protezione dalle sovracorrenti per impianti domestici e similari – Parte 2: Interruttori automatici per funzionamento in corrente alternata e in corrente continua	2007
CEI 23-9	Apparecchi di comando non automatici installazione elettrica fissa per uso domestico e similare – Parte 1: Prescrizioni generali	2000
CEI 23-9;V1	Apparecchi di comando non automatici installazione elettrica fissa per uso domestico e similare – Parte 1: Prescrizioni generali	2003
CEI 23-9;V2	Apparecchi di comando non automatici installazione elettrica fissa per uso domestico e similare – Parte 1: Prescrizioni generali	2009
Serie di norme CEI 23-12	Spine e prese per uso industriale	vari
CEI 23-42	Interruttori differenziali senza sganciatori di sovracorrente incorporati per installazioni domestiche e similari – Parte 1: Prescrizioni generali	2005
CEI 23-42;V1	Interruttori differenziali senza sganciatori di sovracorrente incorporati per installazioni domestiche e similari – Parte 1: Prescrizioni generali	2008
CEI 23-42;V2	Interruttori differenziali senza sganciatori di sovracorrente incorporati per installazioni domestiche e similari – Parte 1: Prescrizioni generali	2010
CEI 23-42;V3	Interruttori differenziali senza sganciatori di sovracorrente incorporati per installazioni domestiche e similari – Parte 1: Prescrizioni generali	2012
CEI 23-44	Interruttori differenziali con sganciatori di sovracorrente incorporati per installazioni domestiche e similari – Parte 1: Prescrizioni generali	2006
CEI 23-44;V1	Interruttori differenziali con sganciatori di sovracorrente incorporati per installazioni domestiche e similari – Parte 1: Prescrizioni generali	2008
CEI 23-44;V2	Interruttori differenziali con sganciatori di sovracorrente incorporati per installazioni domestiche e similari – Parte 1: Prescrizioni generali	2010
CEI 23-44;V3	Interruttori differenziali con sganciatori di sovracorrente incorporati per installazioni domestiche e similari – Parte 1: Prescrizioni generali	2012
CEI 23-50	Prese a spina per usi domestici e similari – Parte 1: Prescrizioni generali	2007
CEI 23-50;V1	Prese a spina per usi domestici e similari – Parte 1: Prescrizioni generali	2008
CEI 23-50;V2	Prese a spina per usi domestici e similari – Parte 1: Prescrizioni generali	2011
CEI 23-51	Prescrizioni per la realizzazione, le verifiche e le prove dei quadri di distribuzione per installazioni fisse per uso domestico e similare	2016
CEI 23-58	Sistemi di canali e di condotti per installazioni elettriche – Parte 1: Prescrizioni generali	2006
CEI 23-76	Sistemi di canalizzazioni e accessori per cavi – Sistemi di passerelle porta cavi a fondo continuo e a traversini	2007

Norma	Titolo	Anno
CEI 23-77	Sistemi di alimentazione a binario elettrificato – Parte 1: Prescrizioni generali	2012
CEI 23-77-V1	Sistemi di alimentazione a binario elettrificato – Parte 1: Prescrizioni generali	2015
CEI 23-80	Sistemi di tubi e accessori per installazioni elettriche – Parte 1: Prescrizioni generali	2009
CEI 23-81	Sistemi di tubi e accessori per installazioni elettriche – Parte 21: Prescrizioni particolari per sistemi di tubi rigidi e accessori	2005
CEI 23-81;V1	Sistemi di tubi e accessori per installazioni elettriche – Parte 21: Prescrizioni particolari per sistemi di tubi rigidi e accessori	2011
CEI 23-82	Sistemi di tubi e accessori per installazioni elettriche – Parte 22: Prescrizioni particolari per sistemi di tubi pieghevoli e accessori	2005
CEI 23-82;V1	Sistemi di tubi e accessori per installazioni elettriche – Parte 22: Prescrizioni particolari per sistemi di tubi pieghevoli e accessori	2011
CEI 23-83	Sistemi di tubi e accessori per installazioni elettriche – Parte 23: Prescrizioni particolari per sistemi di tubi flessibili e accessori	2005
CEI 23-83;V1	Sistemi di tubi e accessori per installazioni elettriche – Parte 23: Prescrizioni particolari per sistemi di tubi flessibili e accessori	2011
CEI 23-104	Sistemi di canali e di condotti per installazioni elettriche Parte 2-2: Prescrizioni particolari per sistemi di canali e di condotti per montaggio sottopavimento, a filo pavimento o soprapavimento	2010
CEI 23-139 CEI EN 63044-1	Sistemi Elettronici per la Casa e l'Edificio (HBES) e Sistemi di Automazione e Controllo di Edifici (BACS). Parte 1: Requisiti generali	2017
CEI CT 34	Lampade e relative apparecchiature	
CEI 34-21	Apparecchi di illuminazione – Parte 1: prescrizioni generali e prove	2015
CEI 34-21-Ec1	Apparecchi di illuminazione – Parte 1: prescrizioni generali e prove	2015
CEI 34-21-Ec2	Apparecchi di illuminazione – Parte 1: prescrizioni generali e prove	2016
CEI 34-22	Apparecchi di illuminazione – Parte 2-22 prescrizioni particolari – Apparecchi di emergenza	1999
CEI 34-22;V1	Apparecchi di illuminazione – Parte 2-22 prescrizioni particolari – Apparecchi di emergenza	2004
CEI 34-22;V2	Apparecchi di illuminazione – Parte 2-22 prescrizioni particolari – Apparecchi di emergenza	2008
CEI 34-22;V3	Apparecchi di illuminazione – Parte 2-22 prescrizioni particolari – Apparecchi di emergenza	2008
CEI 34-23	Apparecchi di illuminazione – Parte II: prescrizioni particolari – Apparecchi fissi per uso generale	1997
CEI 34-30	Apparecchi di illuminazione – Parte 2: Prescrizioni particolari – Sezione 5: Proiettori	1999
CEI 34-111	Sistemi di illuminazione di emergenza	2006
CEI 34-117	Sistemi di verifica automatica per l'illuminazione di sicurezza	2013
CEI 34-132	Impianti di illuminazione di sicurezza negli edifici. Procedure per la verifica e la manutenzione periodica	2013
CEI 34-156	Guida per la protezione degli apparecchi di illuminazione con moduli LED dalle sovratensioni	2016

Norma	Titolo	Anno
CEI 24-159 CEI EN62722-2-1	Prestazioni degli apparecchi di illuminazione Parte 2-1: Prescrizioni particolari per apparecchi di illuminazione a LED	2016
CEI 34-168 CEI EN 62722-1	Prestazioni degli apparecchi di illuminazione Parte 1: Prescrizioni generali	2016
CEI 34-161	Guida per la costruzione degli apparecchi di illuminazione resistenti agli atti vandalici	2017
CEI 34-164 CEI EN 62717	Moduli LED per illuminazione generale - Prescrizioni di prestazione	2017
CEI CT 37 Scaricatori		
CEI 37-10 CEI CLC/TS 61643-22	Limitatori di sovratensioni di bassa tensione – Parte 22: Limitatori di sovratensioni connessi alle reti di telecomunicazione e di trasmissione dei segnali – Scelta e principi applicativi	2016
CEI 37-11	Limitatori di sovratensioni di bassa tensione. Parte 12: Limitatori di sovratensioni connessi a sistemi di bassa tensione - Scelta e principi di applicazione	2014
CEI CT 46 Cavi simmetrici e coassiali, cordoncini, fili, guide d'onda, connettori per radiofrequenza		
CEI 46-111	Cavi per sistemi di comunicazione - Parte 4-1: Considerazioni generali sull'uso dei cavi - Condizioni ambientali e aspetti relativi alla sicurezza	2015
CEI 46-136	Guida alle Norme per la scelta e la posa dei cavi per impianti di comunicazione	2004
CEI 46-136 V1	Guida alle Norme per la scelta e la posa dei cavi per impianti di comunicazione	2017
CEI 46-157	Cavi per sistemi di comunicazione Parte 4-2: Considerazioni generali sull'uso dei cavi - Guida all'uso	2015
CEI CT 56 Fidatezza		
CEI 56-9 CEI EN 60300-1	Gestione della fidatezza Parte 1: Guida per la gestione e le applicazioni	2018
CEI 56-10	Gestione della fidatezza - Parte 3-1: Guida applicativa - Tecniche di analisi per la fidatezza - Guida ai metodi	2015
CEI 56-13 CEI EN60300-3-3	Gestione della fidatezza Parte 3-3: Guida applicativa - Costo sul ciclo di vita	2017
CEI 56-16	Riesame del progetto e della progettazione	2006
CEI 56-41 CEI EN 61709	Componenti elettronici - Affidabilità - Condizioni di riferimento per i tassi di guasto e modelli per la loro conversione in funzione delle sollecitazioni	2017
CEI 56-42	Gestione della fidatezza - Parte 3 : Guida applicativa Sezione 9 : Analisi di rischio dei sistemi tecnologici	2000
CEI 56-45	Gestione della fidatezza - Parte 3 : Guida applicativa Sezione 9 : Analisi di rischio dei sistemi tecnologici	2017

Norma	Titolo	Anno
CEI 56-50	Terminologia sulla fidatezza e sulla qualità del servizio	1997
CEI 56-53	Gestione della fidatezza Parte 3: Guida applicativa - Sezione 10: Manutenibilità	2006
CEI 56-65	Guida sugli aspetti umani della fidatezza	2012
CEI 56-71	Gestione del rischio nei progetti - Guida applicativa	2015
CEI 56-74	Studi di pericolo e operabilità (HAZOP) - Guida applicativa	2017
CEI CT 64	Impianti elettrici utilizzatori di bassa tensione (fino a 1000 V in c.a. e a 1500 V in c.c.)	
CEI 64-2	Impianti elettrici nei luoghi con pericolo di esplosione – Prescrizioni specifiche per la presenza di polveri infiammabili e sostanze esplosive	2001
CEI 64-7	Impianti di illuminazione situati all'esterno con alimentazione serie	2010
CEI 64-8/1	Impianti elettrici utilizzatori a tensione nominale non superiore a 1 000 V in corrente alternata e a 1 500 V in corrente continua. Parte 1: Oggetto, scopo e principi fondamentali	2012
CEI 64-8/2	Impianti elettrici utilizzatori a tensione nominale non superiore a 1 000 V in corrente alternata e a 1 500 V in corrente continua. Parte 2: Definizioni	2012
CEI 64-8/3	Impianti elettrici utilizzatori a tensione nominale non superiore a 1 000 V in corrente alternata e a 1 500 V in corrente continua. Parte 3: Caratteristiche generali	2012
CEI 64-8/4	Impianti elettrici utilizzatori a tensione nominale non superiore a 1 000 V in corrente alternata e a 1 500 V in corrente continua. Parte 4: Prescrizioni per la sicurezza	2012
CEI 64-8/5	Impianti elettrici utilizzatori a tensione nominale non superiore a 1 000 V in corrente alternata e a 1 500 V in corrente continua. Parte 5: Scelta ed installazione dei componenti elettrici	2012
CEI 64-8/6	Impianti elettrici utilizzatori a tensione nominale non superiore a 1 000 V in corrente alternata e a 1 500 V in corrente continua. Parte 6: Verifiche	2012
CEI 64-8/7	Impianti elettrici utilizzatori a tensione nominale non superiore a 1 000 V in corrente alternata e a 1 500 V in corrente continua. Parte 7: Ambienti ed applicazioni particolari	2012
CEI 64-8/8-1	Impianti elettrici utilizzatori a tensione nominale non superiore a 1000 V in corrente alternata e a 1500 V in corrente continua. Parte 8-1: Efficienza energetica degli impianti elettrici	2016
CEI 64-8-V1	Impianti elettrici utilizzatori a tensione nominale non superiore a 1000 V in corrente alternata e a 1500 V in corrente continua	2013
CEI 64-8-V2	Impianti elettrici utilizzatori a tensione nominale non superiore a 1000 V in corrente alternata e a 1500 V in corrente continua	2015
CEI 64-8-V3	Impianti elettrici utilizzatori a tensione nominale non superiore a 1000 V in corrente alternata e a 1500 V in corrente continua	2017
CEI 64-8-V4	Impianti elettrici utilizzatori a tensione nominale non superiore a 1000 V in corrente alternata e a 1500 V in corrente continua	2017
CEI 64-8-V4/IS1	Impianti elettrici utilizzatori a tensione nominale non superiore a 1000 V in corrente alternata e a 1500 V in corrente continua	2017
CEI 64-11	Impianti elettrici nei mobili	1998
CEI 64-12	Guida per l'esecuzione dell'impianto di terra negli edifici per uso residenziale e terziario	2009
CEI 64-14	Guida alle verifiche degli impianti elettrici utilizzatori	2007
CEI 64-17	Guida all'esecuzione degli impianti elettrici nei cantieri	2010
CEI 64-18	Effetti della corrente elettrica attraverso il corpo umano e degli animali domestici - Parte 1: Aspetti generali	2011

Norma	Titolo	Anno
CEI 64-19	Guida agli impianti di illuminazione esterna	2014
CEI 64-19- V1	Guida agli impianti di illuminazione esterna	2016
CEI 64- 100/1; V1	Edilizia residenziale – Guida per la predisposizione delle infrastrutture per gli impianti elettrici, elettronici e per le comunicazioni – Parte 1: Montanti degli edifici	2009
CEI 64- 100/2	Edilizia residenziale – Guida per la predisposizione delle infrastrutture per gli impianti elettrici, elettronici e per le comunicazioni – Parte 2: Unità immobiliari (appartamenti)	2009
CEI CT 70 Involucri di protezione		
CEI 70-1	Gradi di protezione degli involucri (Codice IP)	1997
CEI 70-1; V1	Gradi di protezione degli involucri (Codice IP)	2000
CEI 70-1; V2	Gradi di protezione degli involucri (Codice IP)	2014
CEI 70-1; EC1	Gradi di protezione degli involucri (Codice IP)	2017
CEI 70-2	Protezione delle persone e delle apparecchiature mediante involucri. Calibri di prova	1998
CEI 70-4	Gradi di protezione degli involucri per apparecchiature elettriche contro impatti meccanici esterni (Codice IK)	2008
CEI CT 79 Sistemi di rilevamento e segnalazione per incendio, intrusione, furto, sabotaggio e aggressione		
CEI 79-3	Sistemi di allarme Prescrizioni particolari per gli impianti di allarme intrusione	2012
CEI 79-11	Centralizzazione delle informazioni di sicurezza – Requisiti di sistema	1999
CEI 79-15 CEI EN 50131-1	Sistemi di allarme – Sistemi di allarme antintrusione e anti rapina – Parte 1: Prescrizioni di sistema	2012
CEI 79-15- V3 CEI EN 50131-1/A2	Sistemi di allarme – Sistemi di allarme antintrusione e anti rapina – Parte 1: Prescrizioni di sistema	2017
CEI 79-32	Sistemi di allarme - Sistemi di allarme sociali Parte 7: Guida all'applicazione	2004
CEI 79-34	Impianti antieffrazione, antintrusione, antifurto e antiaggressione. Terminologia e segni grafici Parte prima	2002
CEI 79-36	Sistemi di allarme - Sistemi di allarme sociale Parte 1: Requisiti dei sistemi	2003
CEI 79-39	Sistemi di allarme - Sistemi di allarme combinati ed integrati - Prescrizioni generali	2013
CEI 79-43 CEI CLC/TS 50136-7	Sistemi di allarme - Sistemi ed apparati di trasmissione allarmi Parte 7: Linee guida di applicazione	2017
CEI 79-49	Sistemi di allarme - Sistemi di allarme sociale Parte 5: Interconnessioni e comunicazioni	2006
CEI 79-50 CEI EN 50131-5-3	Sistemi di allarme - Sistemi di allarme intrusione Parte 5-3: Requisiti per il collegamento di apparecchiature che utilizzano tecnologia in radio frequenza	2017
CEI 79-67	Centro di monitoraggio e ricezione allarme – Parte 1: Requisiti per il posizionamento e la costruzione	2015

Norma	Titolo	Anno
CEI 79-68	Centro di monitoraggio e ricezione allarme – Parte 2: Prescrizioni tecniche	2015
CEI 79-69	Centro di monitoraggio e ricezione allarme – Parte 3: Procedure e requisiti per il funzionamento	2015
CEI 79-75	Raccolta delle interpretazioni riguardanti le norme pubblicate sui "Sistemi di allarme"	2013
CEI 79-80	Sistemi di allarme e di sicurezza elettronica Parte 11-1: Sistemi elettronici di controllo d'accesso - Requisiti per il sistema e i componenti	2014
CEI 79-80- Ec1	Sistemi di allarme e di sicurezza elettronica Parte 11-1: Sistemi elettronici di controllo d'accesso - Requisiti per il sistema e i componenti	2015
CEI 79-89 CEI EN 62676-4	Sistemi di videosorveglianza per applicazioni di sicurezza Parte 4: Linee guida di applicazione	2018
CEI 79-90	Sistemi elettronici di allarme e sicurezza Parte 11-2: Sistemi elettronici di controllo accessi - Linee guida di applicazione	2015
CEI 79-93	Sistemi di allarme - Sistemi di allarme intrusione e rapina - Parte 9: Verifica degli allarmi - Principi e metodi	2016
CEI 79-94 CEI UNI EN 16763	Servizi per i sistemi di sicurezza antincendio e i sistemi di sicurezza	2017
CEI 79-97 CEI EN 50134-7	Sistemi di allarme - Sistemi di allarme sociale Parte 7: Linee guida di applicazione	2017
CEI 79-101 CEI CLC TS 50131-12	Sistemi di allarme - Sistemi di allarme intrusione e rapina Parte 12: Metodi e requisiti per attivare e disattivare i Sistemi di Allarme Intrusione (IAS)	2017
CEI 79-102 CEI EN 50849	Sistemi di allarme sonoro per applicazioni di emergenza	2018
CEI 79-103 CEI EN 62820-1-2	Sistemi di intercomunicazione di edificio – Parte 1-2: Requisiti di sistema - Sistemi di intercomunicazione di edificio che impiegano il protocollo IP	2018
CEI 79-104 CEI CLC TS 50661-1	Sistemi di allarme - Sistemi di sicurezza del perimetro esterno Parte 1: Requisiti di sistema	2018
CEI 79-105 CEI EN 50398-1	Sistemi di allarme - Sistemi combinati ed integrati Parte 1: Prescrizioni generali	2018
CEI CT 81	Protezione contro i fulmini	
CEI 81-2	Guida per la verifica delle misure di protezione contro i fulmini	2013
CEI 81-10/1	Protezione contro i fulmini. Parte 1: Principi generali	2013
CEI 81-10/1- Ec1	Protezione contro i fulmini. Parte 1: Principi generali	2013
CEI 81-10/2	Protezione contro i fulmini. Parte 2: Valutazione del rischio	2013
CEI 81-10/2- Ec1	Protezione contro i fulmini. Parte 2: Valutazione del rischio	2013
CEI 81-10/3	Protezione contro i fulmini. Parte 3: Danno materiale alle strutture e pericolo per le persone	2013
CEI 81-10/3- Ec1	Protezione contro i fulmini. Parte 3: Danno materiale alle strutture e pericolo per le persone	2013

Norma	Titolo	Anno
CEI 81-10/4	Protezione contro i fulmini. Parte 4: Impianti elettrici ed elettronici nelle strutture	2013
CEI 81-10/4-Ec1	Protezione contro i fulmini. Parte 4: Impianti elettrici ed elettronici nelle strutture	2013
CEI 81-10/4-Ec2	Protezione contro i fulmini. Parte 4: Impianti elettrici ed elettronici nelle strutture	2017
CEI EN 62305-4/EC		
CEI 81-11	Impianti di protezione contro i fulmini. Segni grafici	2006
CEI 81-25	Componenti dei sistemi di protezione contro i fulmini - Parte 2: Prescrizioni per i conduttori di terra e i dispersori	2013
CEI 81-27	Guida d'applicazione all'utilizzo di limitatori di sovratensioni all'arrivo della linea di alimentazione degli impianti elettrici utilizzatori di bassa tensione	2013
CEI 81-28	Guida alla protezione contro i fulmini degli impianti fotovoltaici	2013
CEI 81-29	Linee guida per l'applicazione delle Norme CEI EN 62305	2014
CEI CT 82	Sistemi di conversione fotovoltaica dell'energia solare	
CEI 82-9	Sistemi fotovoltaici (FV) Caratteristiche dell'interfaccia di raccordo alla rete	1997
CEI 82-15	Rilievo delle prestazioni dei sistemi fotovoltaici	1999
CEI EN 61724	Linee guida per la misura, lo scambio e l'analisi dei dati	
CEI 82-17	Sistemi fotovoltaici (FV) di uso terrestre per la generazione di energia elettrica. Generalità e guida	1999
CEI 82-25	Guida alla realizzazione di sistemi di generazione fotovoltaica collegati alle reti elettriche di Media e Bassa Tensione	2010
CEI 82-25;V1	Guida alla realizzazione di sistemi di generazione fotovoltaica collegati alle reti elettriche di Media e Bassa Tensione	2011
CEI 82-25;V2	Guida alla realizzazione di sistemi di generazione fotovoltaica collegati alle reti elettriche di Media e Bassa Tensione	2012
CEI 82-38	Sistemi fotovoltaici collegati alla rete elettrica – Prescrizioni minime per la documentazione del sistema, le prove di accettazione e prescrizioni per la verifica ispettiva	2013
CEI 82-39	Sistemi di conversione fotovoltaica dell'energia solare – Terminologia, definizioni e simboli	2012
CEI 82-53	Il fotovoltaico negli edifici Parte 2: Impianti fotovoltaici con integrazione architettonica (BIPV)	2016
CEI 82-54	Il fotovoltaico negli edifici Parte 1: Moduli fotovoltaici per l'integrazione architettonica (BIPV)	2016
CEI 82-56	Sistemi fotovoltaici - Prescrizioni per le prove, la documentazione e la manutenzione Parte 1: Sistemi fotovoltaici collegati alla rete elettrica - Documentazione, prove di accettazione e verifica ispettiva	2016
CEI 81-65	Prestazioni dei sistemi fotovoltaici Parte 1: Monitoraggio	2017
CEI EN 61724-1		
CEI 82-70	Attività professionali non regolamentate - Figure professionali operanti sugli impianti fotovoltaici - Requisiti di conoscenza, abilità e competenza	2017
CEI UNI TS 11696		
CEI 82-74	Metodi di calcolo delle azioni del vento e criteri di dimensionamento di strutture di supporto di moduli fotovoltaici o di collettori solari	2018

Norma	Titolo	Anno
CEI CT 205	Sistemi bus per edifici (ex CT 83)	
CEI 205-2	Guida ai sistemi bus su doppino per l'automazione nella casa e negli edifici, secondo le Norme CEI EN 50090	2005
CEI 205-5	Sistemi elettronici per la casa e l'edificio (HBES) Parte 7-1: Gestione del sistema - Procedure di gestione	2005
CEI 205-13	Sistemi Elettronici per la Casa e l'Edificio (HBES) Parte 9-2: Prescrizioni di installazione - Ispezione e prove di installazioni HBES	2009
CEI 205-14	Guida alla progettazione, installazione e collaudo degli impianti HBES	2009
CEI 205-15	Requisiti generali per i sistemi elettronici per la casa e l'edificio (HBES) e i sistemi di automazione e controllo di edifici (BACS) Parte 3: Prescrizioni relative alla sicurezza elettrica	2010
CEI 205-18	Guida per l'utilizzo della EN 15232 Classificazione dei sistemi di automazione degli impianti tecnici negli edifici, identificazione degli schemi funzionali, stima dei contributi di detti sistemi alla riduzione dei consumi energetici	2017

1.1 Norme UNI (Ente Nazionale Italiano di Unificazione):

Norma	Titolo	Anno
	RIVELAZIONE INCENDI	
UNI 9795	Sistemi fissi automatici di rivelazione, di segnalazione manuale e di allarme incendio – Sistemi dotati di rivelatori puntiformi di fumo e calore, rivelatori ottici lineari di fumo e punti di segnalazione manuali	2013
UNI EN 11224	Controllo iniziale e manutenzione dei sistemi di rivelazione incendi	2011
UNI TR 11694	Linea guida per la progettazione, l'installazione, la messa in servizio, la verifica funzionale, l'esercizio e la manutenzione dei sistemi di rivelazione fumo ad aspirazione	2017
UNI EN 54-1	Sistemi di rivelazione e di segnalazione d'incendio - Introduzione	2011
UNI EN 54-2	Sistemi di rivelazione e di segnalazione d'incendio - Parte 2: Centrale di controllo e di segnalazione	2007
UNI EN 54-3	Sistemi di rivelazione e di segnalazione d'incendio - Dispositivi sonori di allarme incendio	2014
UNI EN 54-4	Sistemi di rivelazione e di segnalazione d'incendio - Parte 4: Apparecchiatura di alimentazione	2007
UNI EN 54-5	Sistemi di rivelazione e di segnalazione d'incendio - Rivelatori di calore - Rivelatori puntiformi	2017
UNI EN 54-7	Sistemi di rivelazione e di segnalazione d'incendio - Parte 7: Rivelatori di fumo - Rivelatori puntiformi funzionanti secondo il principio della diffusione della luce, della trasmissione della luce o della ionizzazione	2007
UNI EN 54-10	Sistemi di rivelazione e di segnalazione d'incendio - Parte 10: Rivelatori di fiamma - Rivelatori puntiformi	2006
UNI EN 54-11	Sistemi di rivelazione e di segnalazione d'incendio - Parte 11: Punti di allarme manuali	2006
UNI EN 54-12	Sistemi di rivelazione e di segnalazione d'incendio - Rivelatori di fumo - Rivelatori lineari che utilizzano un raggio ottico luminoso	2015
UNI EN 54-13	Sistemi di rivelazione e di segnalazione d'incendio - Parte 13: Valutazione della compatibilità dei componenti di un sistema	2005

Norma	Titolo	Anno
UNI CEN/TS 54-14	Sistemi di rivelazione e di segnalazione d'incendio - Parte 14: Linee guida per la pianificazione, la progettazione, l'installazione, la messa in servizio, l'esercizio e la manutenzione	2004
UNI CEN/TS 54-16	Sistemi di rivelazione e di segnalazione d'incendio - Parte 16: Apparecchiatura di controllo e segnalazione per i sistemi di allarme vocale	2008
UNI CEN/TS 54-17	Sistemi di rivelazione e di segnalazione d'incendio - Parte 17: Isolatori di cortocircuito	2006
UNI CEN/TS 54-18	Sistemi di rivelazione e di segnalazione d'incendio - Parte 18: Dispositivi di ingresso/uscita	2006
UNI CEN/TS 54-20	Sistemi di rivelazione e di segnalazione d'incendio - Parte 20: Rivelatori di fumo ad aspirazione	2006
UNI CEN/TS 54-20 EC1	Sistemi di rivelazione e di segnalazione d'incendio - Parte 20: Rivelatori di fumo ad aspirazione	2009
UNI EN 54-21	Sistemi di rivelazione e di segnalazione d'incendio - Parte 21: Apparecchiature di trasmissione allarme e di segnalazione remota di guasto e avvertimento	2006
UNI EN 54-22	Sistemi di rivelazione e di segnalazione di incendio - Parte 22: Rivelatori lineari di calore ripristinabili	2015
UNI EN 54-23	Sistemi di rivelazione e di segnalazione d'incendio - Parte 23: Dispositivi visuali di allarme incendio	2010
UNI EN 54-24	Sistemi di rivelazione e di segnalazione d'incendio - Parte 24: Componenti di sistemi di allarme vocale - Altoparlanti	2008
UNI EN 54-25	Sistemi di rivelazione e di segnalazione d'incendio - Parte 25: Componenti che utilizzano collegamenti radio	2008
UNI EN 54-25-Ec1	Sistemi di rivelazione e di segnalazione d'incendio - Parte 25: Componenti che utilizzano collegamenti radio	2010
UNI EN 54-25-Ec2	Sistemi di rivelazione e di segnalazione d'incendio - Parte 25: Componenti che utilizzano collegamenti radio	2012
UNI EN 54-26	Sistemi di rivelazione e di segnalazione di incendio - Parte 26: Rivelatori per il monossido di carbonio - Rivelatori puntiformi	2015
UNI EN 54-26	Sistemi di rivelazione e di segnalazione di incendio - Parte 26: Rivelatori per il monossido di carbonio - Rivelatori puntiformi	2015
UNI EN 54-27	Sistemi di rivelazione e di segnalazione di incendio - Parte 27: Rivelatori di fumo nelle condotte	2015
UNI EN 54-28	Sistemi di rivelazione e di segnalazione di incendio - Parte 28: Rivelatori lineari di calore non ripristinabili	2016
UNI EN 54-29	Sistemi di rivelazione e di segnalazione di incendio - Parte 29: Rivelatori combinati - Rivelatori puntiformi utilizzanti la combinazione di sensori per fumo e calore	2015
UNI EN 54-30	Sistemi di rivelazione e di segnalazione di incendio - Parte 30: Rivelatori combinati - Rivelatori puntiformi utilizzanti la combinazione di sensori per monossido di carbonio e calore	2015
UNI EN 54-31	Sistemi di rivelazione e di segnalazione di incendio - Parte 31: Rivelatori combinati - Rivelatori puntiformi utilizzanti la combinazione di sensori per il fumo, monossido di carbonio e opzionalmente calore	2016

Norma	Titolo	Anno
UNI EN 54-32	Sistemi di rivelazione e di segnalazione di incendio - Parte 31: Rivelatori combinati - Rivelatori puntiformi utilizzando la combinazione di sensori per il fumo, monossido di carbonio e opzionalmente calore	2015
UNI TR 11607	Linea guida per la progettazione, l'installazione, la messa in servizio, l'esercizio e la manutenzione degli avvisatori acustici e luminosi di allarme incendio	2015
ILLUMINAZIONE DI INTERNI		
UNI EN 1838	Applicazione dell'illuminotecnica – illuminazione di emergenza	2013
UNI EN 1838-V1	Applicazione dell'illuminotecnica – illuminazione di emergenza	2015
UNI 10840	Luce e illuminazione – Locali scolastici – Criteri generali per l'illuminazione artificiale e naturale	2007
UNI 11165	Luce e illuminazione - Illuminazione di interni - Valutazione dell'abbagliamento molesto con il metodo UGR	2005
UNI 11165-Ec1	Luce e illuminazione - Illuminazione di interni - Valutazione dell'abbagliamento molesto con il metodo UGR	2012
UNI CEI 11222	Luce e illuminazione - Impianti di illuminazione di sicurezza degli edifici - Procedure per la verifica e la manutenzione periodica	2013
UNI EN 12464-1	Luce e illuminazione - Illuminazione dei posti di lavoro - Parte 1: Posti di lavoro in interni	2013
UNI 15193-1	Prestazione energetica degli edifici – Requisiti energetici per illuminazione - Parte 1: Specificazioni, Modulo M9	2017
UNI CEN TR 15193-2	Prestazione energetica degli edifici - Requisiti energetici per illuminazione - Parte 2: Spiegazione e giustificazione della EN 15193-1, modulo M9	2017
ILLUMINAZIONE DI ESTERNI		
UNI 10819	Luce e illuminazione – Impianti di illuminazione esterna – requisiti per la limitazione della dispersione del flusso luminoso	1999
UNI 11248	Illuminazione stradale - Selezione delle categorie illuminotecniche	2016
UNI 11248 Ec1	Illuminazione stradale - Selezione delle categorie illuminotecniche	2017
UNI 11431	Luce e illuminazione - Applicazione in ambito stradale dei dispositivi regolatori di flusso luminoso	2011
UNI 11431 Ec	Luce e illuminazione - Applicazione in ambito stradale dei dispositivi regolatori di flusso luminoso	2012
UNI/TS 11690	Illuminazione stradale - Definizione e valutazione del "fattore di visibilità di oggetti" (FVO) in impianti di illuminazione stradale realizzati secondo la UNI 11248	2017
UNI EN 12464-2	Luce e illuminazione - Illuminazione dei posti di lavoro - Parte 1: Posti di lavoro in esterni	2014
UNI EN 13201-2	Illuminazione stradale - Parte 2: Requisiti prestazionali	2016
UNI EN 13201-3	Illuminazione stradale - Parte 3: Calcolo delle prestazioni	2016
UNI EN 13201-4	Illuminazione stradale - Parte 4: Metodi di misurazione delle prestazioni fotometriche	2016

Norma	Titolo	Anno
UNI EN 13201-5	Illuminazione stradale - Parte 5: Indicatori delle prestazioni energetiche	2016
NORME COMUNI ALL'ILLUMINAZIONE DI INTERNI ED ESTERNI		
UNI 9810	Denominazione dei colori.	1991
UNI 11630	Luce e illuminazione - Criteri per la stesura del progetto illuminotecnico	2016
UNI 11630- EC1	Luce e illuminazione - Criteri per la stesura del progetto illuminotecnico	2016
UNI 11630- EC2	Luce e illuminazione - Criteri per la stesura del progetto illuminotecnico	2017
UNI EN 12193	Luce e illuminazione - Illuminazione di installazioni sportive	2008
UNI EN 12665	Luce e illuminazione - Termini fondamentali e criteri per i requisiti illuminotecnici	2011
UNI EN 13032-1	Luce e illuminazione - Misurazione e presentazione dei dati fotometrici di lampade e apparecchi di illuminazione - Parte 1: Misurazione e formato di file	2012
UNI EN 13032-2	Luce e illuminazione - Misurazione e presentazione dei dati fotometrici di lampade e apparecchi di illuminazione - Parte 2: Presentazione dei dati per posti di lavoro in interno e in esterno	2017
UNI EN 13032-3	Luce e illuminazione - Misurazione e presentazione dei dati fotometrici di lampade e apparecchi di illuminazione - Parte 3: Presentazione dei dati per l'illuminazione di emergenza dei luoghi di lavoro	2008
UNI EN 13032-4	Luce e illuminazione - Misurazione e presentazione dei dati fotometrici delle lampade e apparecchi di illuminazione - Parte 4: Lampade a LED, moduli e apparecchi di illuminazione	2015
UNI EN 13032-4 EC1	Luce e illuminazione - Misurazione e presentazione dei dati fotometrici delle lampade e apparecchi di illuminazione - Parte 4: Lampade a LED, moduli e apparecchi di illuminazione	2016
UNI CEI ISO 80000-7	Grandezze ed unità di misura - Parte 7: Luce	2009

1.2 Altri riferimenti

Sono altresì applicabili a tutti gli effetti eventuali altre leggi e regolamenti emanati in corso d'opera e le prescrizioni dei vari soggetti aventi titolo, come ad esempio:

- Disposizioni e prescrizioni comunali;
- Prescrizioni e disposizioni del Comando Provinciale dei Vigili del Fuoco;
- Prescrizioni e disposizioni della Soprintendenza per i BB.AA. competente per territorio;
- Prescrizioni degli Organismi di Vigilanza e di Controllo per gli ambienti di lavoro;
- Direttive e specifiche degli Organismi e le società di distribuzione del gas, di energia elettrica, di fornitura di servizi telefonici e di trasmissione dati, dell'acqua, dello smaltimento delle acque,;
- normative e raccomandazioni dell'ISPESL e ULSS
- raccomandazioni IEC, se applicabili

- prescrizioni e raccomandazioni dell'ente distributore dell'energia elettrica, in particolare:
 - Guida per le connessioni alla rete elettrica di ENEL Distribuzione (Dic. 2008)

Ogni altra prescrizione, normativa, regolamentazione e raccomandazione emanata da eventuali Enti ed applicabili agli impianti oggetto del presente documento.

1.9.3 Termini e definizioni

Per una più rapida lettura degli elaborati progettuali vengono adottate le seguenti denominazioni convenzionali abbreviate (in ordine alfabetico):

BT	Simbolo generico di "Sistema di bassa tensione in c.a.": nel caso specifico sta per 400/230V
CEI	Comitato Elettrotecnico Italiano
CTA	Centrale trattamento aria
DL	Direzione dei Lavori, generale o specifica
EN	European Norm
IMQ	Istituto Italiano per il Marchio di Qualità
ISO	International Standard Organization
MT	Simbolo generico di "Sistema di media tensione in c.a.": nel caso specifico sta per 20 kV
QE	Quadro elettrico
SA	Stazione Appaltante / Committente
SC	Sottocentrale termica
SIL	Sistema Italiano Laboratori di prova
SIT	Sistema Italiano di Taratura
UNEL	Unificazione Elettrotecnica Italiana
UNI	Ente Nazionale Italiano di Unificazione
UR	Umidità relativa
VVF	Vigili del Fuoco

1.10 Criteri Ambientali Minimi

1.10.1 Generalità

L'appaltatore, le ditte, i fornitori e tutti gli esecutori sono tenuti al rispetto dei CAM applicabili, indipendentemente dall'importo economico dei lavori e/o delle forniture.

1.10.2 CAM applicabili

I CAM applicabili sono elencati nella Relazione Tecnica, che forma parte integrante e sostanziale del presente documento.

1.10.3 Prescrizioni di cui ai CAM del DM 11 ottobre 2017

Oltre a tutto quanto specificato nella relazione tecnica, è fatto obbligo all'appaltatore, alle ditte, ai fornitori e a tutti gli esecutori di rispettare, fare rispettare e assicurare quanto segue.

1.10.3.1 Criterio 2.7.1 Varianti migliorative

Sono ammesse solo varianti migliorative rispetto al progetto oggetto dell'affidamento redatto nel rispetto dei criteri e delle specifiche tecniche di cui al capitolo 2 del DM, ossia che la variante preveda prestazioni superiori rispetto al progetto.

Le varianti devono essere preventivamente concordate e approvate dalla stazione appaltante, che ne deve verificare l'effettivo apporto migliorativo. Non saranno accettate varianti che non permettano l'effettuazione della prevista verifica da parte della SA e/o le varianti che non siano adeguatamente documentate.

Nel caso di mancata applicazione, in corso d'opera, di uno o più criteri previsti dal DM o nel caso di mancato rispetto delle previsioni di progetto, si applicherà una penale pari al 15% del valore della parte d'opera relativa al CAM a cui si contravviene oppure della parte d'opera a progetto che l'appaltatore o i suoi subappaltatori, le sue ditte e i suoi fornitori, non avranno ottemperato in perfetta conformità del DM e del progetto.

Verifica: l'appaltatore presenta, in fase di esecuzione, una relazione tecnica, con allegati degli elaborati grafici, nei quali siano evidenziate le varianti da apportare, gli interventi previsti e i conseguenti risultati raggiungibili. La stazione appaltante, tramite la DL, effettua le operazioni di verifica e controllo tecnico in opera per garantire un riscontro tra quanto dichiarato e quanto effettivamente realizzato dall'appaltatore, sulla base dei criteri contenuti nel capitolo 2 del DM.

1.10.3.2 Criterio 2.7.2 Clausola sociale

I lavoratori dovranno essere inquadrati con contratti che rispettino almeno le condizioni di lavoro e il salario minimo dell'ultimo contratto collettivo nazionale CCNL sottoscritto.

In caso di impiego di lavoratori interinali per brevi durate (meno di 60 giorni) l'appaltatore si accerta che sia stata effettuata la formazione in materia di salute e sicurezza sul lavoro (sia generica che specifica), con riduzione degli obblighi di legge, che prevede un periodo massimo pari a 60 giorni per effettuare la formazione ai dipendenti.

Verifica: l'appaltatore dovrà fornire il numero ed i nominativi dei lavoratori che intende utilizzare in cantiere. Inoltre su richiesta della DL, in sede di esecuzione contrattuale, dovrà presentare i contratti individuali dei lavoratori, che potranno essere direttamente consultati dalla DL per verificare la corretta ed effettiva applicazione del contratto. L'appaltatore potrà fornire in aggiunta anche il certificato di avvenuta certificazione SA8000:2014 (sono escluse le certificazioni SA8000 di versioni previgenti). L'appaltatore potrà presentare in aggiunta la relazione dell'organo di vigilanza di cui al decreto legislativo 231/01 laddove tale relazione contenga alternativamente i risultati degli audit sulle procedure aziendali in materia di ambiente-smaltimento dei rifiuti; salute e sicurezza sul lavoro; whistleblowing; codice etico; applicazione dello standard ISO 26000 in connessione alla PDR UNI 18:2016 o delle linee guida OCSE sulle condotte di impresa responsabile. In caso di impiego di lavoratori interinali per brevi durate (meno di 60 giorni) l'appaltatore presenta i documenti probanti (attestati) relativi alla loro formazione in materia di salute e sicurezza sul lavoro (sia «generica» effettuata presso l'agenzia interinale sia «specificata», effettuata presso il cantiere/azienda/soggetto che li impiega, diversa a seconda del livello di rischio delle lavorazioni) secondo quanto previsto dall'Accordo Stato-Regioni del 21 dicembre 2011.

Critero 2.7.3 Garanzie

L'appaltatore deve specificare, in sede di proposta di materiali e componenti rientranti nel campo di applicazione dei CAM, durata e caratteristiche delle garanzie fornite, anche in relazione alla posa in opera, in conformità ai disposti legislativi vigenti in materia in relazione al contratto in essere. La garanzia deve essere accompagnata dalle condizioni di applicabilità e da eventuali prescrizioni del produttore circa le procedure di manutenzione e posa che assicurino il rispetto delle prestazioni dichiarate del componente.

Verifica: l'appaltatore deve presentare un certificato di garanzia ed indicazioni relative alle procedure di manutenzione e posa in opera.

Critero 2.7.4 Verifiche ispettive

Deve essere svolta un'attività ispettiva condotta secondo la norma UNI CEI EN ISO/IEC 17020:2012 da un organismo di valutazione della conformità al fine di accertare, durante l'esecuzione delle opere, il rispetto delle specifiche tecniche di edificio, dei componenti edilizi e di cantiere definite nel progetto.

In merito al contenuto di materia recuperata o riciclata (criterio «Materia recuperata o riciclata»), se in fase di offerta è stato consegnato il risultato di un'attività ispettiva (in sostituzione di una certificazione) l'attività ispettiva in fase di esecuzione è obbligatoria. Il risultato dell'attività ispettiva deve essere comunicato direttamente alla stazione appaltante.

L'onere economico dell'attività ispettiva è a carico dell'appaltatore.

Critero 2.7.5 Oli lubrificanti

L'appaltatore deve utilizzare, per i veicoli ed i macchinari di cantiere, oli lubrificanti che contribuiscono alla riduzione delle emissioni di CO₂, e/o alla riduzione dei rifiuti prodotti, quali quelli biodegradabili o rigenerati, qualora le prescrizioni del costruttore non ne escludano specificatamente l'utilizzo. Si descrivono di seguito i requisiti ambientali relativi alle due categorie di lubrificanti.

2.7.5.1 Oli biodegradabili

Gli oli biodegradabili possono essere definiti tali quando sono conformi ai criteri ecologici e prestazionali previsti dalla decisione 2011/381/EU e s.m.i. oppure una certificazione riportante il livello di biodegradabilità ultima secondo uno dei metodi normalmente impiegati per tale determinazione: OCSE 310, OCSE 306 , OCSE 301 B, OCSE 301 C, OCSE 301 D, OCSE 301 F.

Olio Biodegradabile	Biodegradabilità soglia minima
Oli idraulici	60%
Oli per cinematismi e riduttori	60%
Grassi lubrificanti	50%
Oli per catene	60%
Oli motore 4 tempi	60%
Oli motore due tempi	60%
Oli per trasmissioni	60%

2.7.5.2 Oli lubrificanti a base rigenerata

Oli che contengono una quota minima del 15% di base lubrificante rigenerata. Le percentuali di base rigenerata variano a seconda delle formulazioni secondo la seguente tabella.

Olio motore	Base rigenerata soglia minima
10W40	15%
15W40	30%
20W40	40%
Olio idraulico	Base rigenerata soglia minima
ISO 32	50%
ISO 46	50%
ISO 68	50%

Verifica: la verifica del rispetto del criterio è effettuata in fase di esecuzione del contratto.

Durante l'esecuzione del contratto l'appaltatore deve fornire alla stazione appaltante una lista completa dei lubrificanti utilizzati e dovrà accertarsi della rispondenza al criterio utilizzando prodotti recanti alternativamente:

il Marchio Ecolabel UE o equivalenti;

una certificazione di prodotto rilasciata da un organismo di valutazione della conformità che attesti il contenuto di riciclato come Re-Made in Italy® o equivalente.

1.11 Norme di misurazione e valutazione degli impianti elettrici

- a) Gruppi di continuità assoluta: la valutazione sarà effettuata per "unità" ricorrendo ai prezzi unitari risultanti dall'offerta; eventuali modifiche decise in corso d'opera saranno valutate con semplici detrazioni o aggiunte di apparecchiature, utilizzando i prezzi esposti nel capitolo relativo,
- b) quadri elettrici di BT: la valutazione sarà fatta a corpo, includendo nel prezzo sia le carpenterie e sia le apparecchiature di protezione e manovra e tutti i dispositivi, accessori ed apparecchi indicati negli schemi elettrici.

Nel prezzo unitario si intendono inclusi

- sbarre di rame;
- cablaggio dei circuiti ausiliari e di potenza fino alle morsettiere ingresso/uscita;
- morsettiere e apparecchiature ausiliarie;
- lampade di segnalazione, manipolatori, apparecchiature di comando, protezione e di manovra di circuiti ausiliari,
- targhette e schemi.

Nel prezzo unitario si intende inclusa la posa in opera nel quadro elettrico, con tutte le opere indispensabili a realizzare gli schemi esposti nelle tavole grafiche ed a fornire l'opera conforme alla normativa ed alla buona tecnica costruttiva, ivi incluse le richieste di ritocchi e miglioramenti avanzati dalla DL. Sono inclusi anche tutti i documenti atti a provare la rispondenza del quadro alla regola d'arte, compresa dichiarazione di conformità ed altra documentazione atta a comprovare le prove effettuate sul quadro ed il relativo esito.

- c) Cavi e conduttori elettrici

Per tutti i cavi che non rientrano nei prezzi cosiddetti "a corpo" (punto luce, punto di alimentazione, ecc.), il metodo di valutazione e di misurazione sarà il seguente.

Nel prezzo unitario "a metro" (per ciascun tipo e sezione di cavo) si intendono inclusi e mediamente compensati tutti i seguenti oneri:

- formazione di teste di cavo;
- capicorda e/o terminazioni;
- morsetti e/o fascette di ancoraggio;
- contrassegni di origine e destinazione applicati a mezzo collari in plastica con scritte indelebili;
- numerazione di tutti i conduttori, coerente con i disegni esecutivi,
- ancoraggi a canali, scale posa cavi, cavidotti di vario genere;
- collegamenti a sbarre o morsetti di ogni genere.

La contabilizzazione dei cavi sarà effettuata facendo riferimento allo sviluppo lineare di ogni singola linea dal punto di partenza al punto di arrivo, includendo eventuali scorte previste. Salvo diversa

indicazione, il punto di arrivo coincide con l'apparecchio utilizzatore da alimentare o con il quadro elettrico di bordo macchina. Per i punti presa, per i punti luce, per i punti degli impianti speciali, il cavo viene misurato dall'origine fino alla scatola di giunzione o di derivazione più prossima, mentre a valle di questa viene considerato il "punto" relativo al servizio o sistema considerato. Per i loop di rivelazione incendi si considera tutta la lunghezza del cavo impiegato, mentre fanno parte del punto le tubazioni e le scatole dei tratti terminali, oltre a quanto necessario per l'installazione e per il collegamento finale al rivelatore/pulsante/modulo I/O, ecc..

Non saranno conteggiati gli sfridi dovuti alla posa dei cavi perché ritenuti inclusi nel prezzo "a metro".

d) Cavidotti

Per tutti quei componenti (tubi, guaine, ecc.) che non rientrano nei prezzi cosiddetti "a corpo" (punto luce, punto alimentazione, ecc.), il metodo di valutazione e di misurazione sarà il seguente.

Nel prezzo unitario "a metro" (per ciascun tipo e sezione di tubazione o canale) si intendono inclusi e mediamente compensati tutti i seguenti oneri:

- elementi di giunzione, trasposizione e curvatura.
- collari, viti, tasselli, bulloni per il fissaggio;
- supporti, mensole, tiges e qualunque altro apparecchio o sistema di fissaggio.
- morsetti per la messa a terra, possibilmente di tipo prestampato e adatti alla congiunzione tra i canali.
- pezzi speciali e prestampati
- ghiera, imbocchi, guarnizioni e raccordi per il collegamento con le scatole e le apparecchiature;
- saldature e forature dei canali, incluse eventuali guarnizioni antiabrasive per la protezione dei cavi,
- connessioni equipotenziali;
- marcatura con contrassegni in alluminio verniciato dei canali.

La contabilizzazione sarà effettuata facendo riferimento allo sviluppo lineare di ogni singolo tubo o canale dal punto di partenza al punto di arrivo.

Non saranno conteggiati gli sfridi dovuti alle lavorazioni o al tipo di posa, perché ritenuti inclusi nel prezzo "a metro".

e) Cassette e scatole

Per tutte quelle cassette e scatole che non rientrano nei prezzi cosiddetti "a corpo" (punto luce, punto alimentazione, ecc.), il metodo di valutazione e di misurazione sarà il seguente.

Nel prezzo unitario si intendono inclusi e mediamente compensati tutti i seguenti oneri:

- qualsiasi tipo di accessorio per il fissaggio del componente su qualsiasi tipo di parete o di supporto;

- foratura, ed eventuale filettatura dei fori, delle pareti delle cassette o scatole per imbocco con tubi e canali;
- setti separatori;
- eventuali piastre di fondo in lamiera zincata;
- fissaggio al fondo delle cassette o scatole delle morsettiere di derivazione;
- morsettiere a scelta della DL;
- marcatura delle morsettiere secondo codici stabiliti con la DL;
- fornitura e applicazione di contrassegni a mezzo targhette con scritte indelebili sulle cassette e sulle scatole stesse;
- eventuali schemi esplicativi delle morsettiere;
- imbocchi, raccordi, pressacavi.

f) Impianti di illuminazione e forza motrice

La valutazione sarà fatta "a punto", intendendo inclusi nel prezzo unitario medio tutti i componenti necessari per realizzare la parte d'opera, anche non espressamente precisati negli articoli relativi (conduttori, cavi, tubazioni, cassette e scatole, ecc.) con gli oneri elencati ai punti precedenti.

Salvo diversa specificazione, il punto ha origine dalla scatola di giunzione e derivazione più prossima o posizionata a ridosso della canalizzazione portatavi che serve la relativa zona d'impianto o della dorsale.

g) Impianti elettronici e speciali

La valutazione sarà fatta "a punto", intendendo inclusi nel prezzo unitario medio tutti i componenti necessari per realizzare la parte d'opera, anche non espressamente precisati negli articoli relativi (conduttori, cavi, tubazioni, cassette e scatole, ecc.) con gli oneri elencati ai punti precedenti.

Salvo diversa specificazione, il punto ha origine dalla scatola di giunzione e derivazione più prossima o posizionata a ridosso della canalizzazione portatavi che serve la relativa zona d'impianto o della dorsale.

h) Altri impianti e componenti

La valutazione sarà fatta secondo quanto indicato nei documenti contabili facenti parte del contratto d'appalto (elenchi prezzi, elenchi descrittivi, computi).

i) Per tutti gli impianti e componenti

Resta fermo ed inderogabile l'obbligo per la Ditta di fornire alla SA le opere perfettamente funzionanti; pertanto ogni parte d'opera deve essere consegnata completa di ogni accessorio utile o necessario per raggiungere le finalità dell'appalto, inclusa la piena efficienza dei sistemi e degli

impianti da realizzare. Tali accessori e le relative operazioni di installazione e messa in servizio si intendono compresi nei prezzi unitari.

1.12 Livello di qualità dei materiali

I materiali, la posa in opera e in generale tutti gli impianti elettrici dovranno uniformarsi alle prescrizioni derivanti dal presente CSA e dall'insieme degli elaborati progettuali, ferma restando l'osservanza delle norme di legge, del CEI, dell'UNI e delle tabelle UNEL.

La Ditta dovrà fornire materiali corredati di marchio CEI (laddove sia previsto) o di Marchio Italiano di Qualità (in quanto esista per la categoria di materiale considerata). I marchi riconosciuti nell'ambito CEE saranno considerati equivalenti ai corrispondenti marchi CEI e IMQ.

Qualora nel corso dei lavori la normativa tecnica fosse oggetto di revisione, la Ditta è tenuta a darne immediato avviso alla DL e a concordare quindi le modifiche per l'adeguamento degli impianti alle nuove prescrizioni.

1.13 Scelta ed approvazione dei materiali da parte della DL

ENTRO DIECI GIORNI dopo la consegna dei lavori la Ditta dovrà sottoporre ad approvazione della DL le marche ed i modelli delle apparecchiature, nonché dei componenti da impiegare.

I risultati delle scelte verranno regolarmente verbalizzati e saranno vincolanti per la Ditta.

Successivamente, prima della posa in opera, i materiali dovranno essere campionati ed accettati dalla DL, in cantiere.

L'approvazione dei materiali non esonera però la Ditta dalle responsabilità inerenti a difetti e a cattivo funzionamento che dovessero riscontrarsi durante l'esecuzione dei lavori o all'atto del collaudo.

Qualora la DL rifiuti dei materiali, ancorché messi in opera, perché essa a suo giudizio insindacabile li ritiene per qualità, lavorazione e funzionamento non adatti alla perfetta riuscita degli impianti e quindi non accettabili, la Ditta dovrà immediatamente, a sua cura e spese, allontanare dal cantiere i materiali stessi e sostituirli con altri che soddisfino alle condizioni prescritte.

1.14 Campionatura apparecchiature elettriche

Il Committente e la DL, si riservano di richiedere durante il corso dei lavori una campionatura dei materiali e delle apparecchiature elettriche da installare, prima della loro posa in opera.

Inoltre per alcune apparecchiature specifiche dovranno essere realizzati dei prototipi, in base alle indicazioni che saranno fornite in sede di DL,

In particolare si stabilisce sin d'ora che dovranno essere realizzate le seguenti campionature:

- * apparecchi illuminanti normali e di sicurezza con i relativi accessori;
- * cavidotti, tubazioni, canali metallici, ecc., completi di staffe di fissaggio;

- * cavi e cavi speciali, nelle varie tipologie utilizzate;
- * prese e quadretti di utilizzazione;
- * materiali per illuminazione esterna;
- * componenti impianto rivelazione incendio;
- * componenti impianto diffusione sonora;

1.15 Disegni di cantiere e di montaggio

ENTRO TRENTA GIORNI dopo la consegna dei lavori la Ditta dovrà presentare alla DL, per approvazione i disegni di cantiere relativi all'installazione dei vari componenti e apparecchiature, completi di particolari di montaggio, con la posizione precisa delle varie apparecchiature, gli ingombri, ecc.

Parte dei disegni, se la Ditta lo riterrà opportuno, saranno quelli di progetto, eventualmente riveduti, corretti e integrati con le modifiche concordate con la DL, o che la Ditta ritenga di adottare per una migliore riuscita del lavoro.

È a carico della Ditta la verifica della compatibilità degli impianti a proprio carico con quelli eseguiti o da eseguire a cura di altre Ditte (in particolare quelli termoidrosanitari, di riscaldamento e di condizionamento).

È fatto assoluto divieto alla Ditta di intraprendere l'esecuzione di un'opera, se non approvata esplicitamente dalla DL dopo presentazione di elaborati grafici, da cui sia possibile dedurre la consistenza e le modalità esecutive.

In particolare i disegni dovranno comprendere almeno:

- piante con la disposizione delle apparecchiature relative ai vari impianti (scala 1:100 e 1:50);
- percorsi dei cavidotti con sezione tipo e particolari di ancoraggio e sospensione delle canalizzazioni (scala 1:100 e 1:10);
- particolari tipo dell'esecuzione degli impianti (scala 1:20);
- tabelle e/o diagrammi coordinamento protezioni dei circuiti elettrici, contenenti i dati dei dispositivi di protezione, dei relativi dati di taratura e i valori selezionati, i valori delle correnti di cortocircuito, le curve di intervento e le funzioni di soccorso (back-up);
- tabelle di confronto da cui si evince la protezione delle condutture contro i cortocircuiti e i sovraccarichi;
- documenti di disposizione funzionale impianti speciali;
- schemi delle apparecchiature assiemate di protezione e misura (quadri) contenenti indicazioni relative a:
 - tensione nominale d'isolamento e di utilizzazione;
 - frequenza nominale;
 - livello di tenuta al cortocircuito;
 - portata nominale delle sbarre;

tipi di interruttori e/o fusibili;
corrente nominale degli interruttori e/o fusibili;
potere di interruzione degli interruttori;
caratteristiche dei TA;
sigla dei componenti;
disposizione apparecchiature;
sigla e tipo delle utenze alimentate;
sigla dei cavi;
specifiche di cablaggio (vedi norma CEI 3-33);
dimensioni e prospetti delle carpenterie.

1.16 Verifiche e prove preliminari - collaudo apparecchiature e impianti

Durante l'esecuzione dei lavori la DL, effettuerà alcune prove e visite in officina e in cantiere (ed eventualmente presso Enti o Istituti riconosciuti) al fine di verificare che la fornitura dei materiali corrisponda alle prescrizioni contrattuali, alle marche approvate dopo la consegna dei lavori e alle modalità esecutive approvate con i disegni preliminari.

a - Prove di officina per i quadri elettrici principali e secondari.

Si prevedono più visite in officina, rientranti in due tipologie:

- la prima per verificare i certificati relativi alle prove di tipo (per tutte le apparecchiature per cui sono previsti) e per verificare l'impostazione della carpenteria, la tipologia delle apparecchiature e la rispondenza ai disegni approvati;
- la seconda per l'esecuzione del collaudo di officina con tutte le prove di accettazione previste dalla normativa tecnica, oltre a quelle specificate negli articoli seguenti, prove funzionali, ecc.

b- Prove presso Istituti o Enti riconosciuti (a discrezione della DL), anche su apparecchiature già munite di certificato o marchio CEI o IMQ. In particolare:

- canalizzazioni e cavi,
- interruttori di BT;
- apparecchiature frutto;
- morsettiere;
- apparecchi illuminanti con i relativi accessori;
- rivelatori di fumo;
- componenti impianto diffusione sonora;
- telecamere a circuito chiuso;
- componenti impianto di telecontrollo;
- altre apparecchiature a discrezione della DL.

c - Prove in cantiere sugli impianti eseguiti:

- verifica della continuità metallica di tutte le strutture direttamente interessate agli impianti elettrici,
- prove funzionali di sistemi di continuità assoluta;
- misure di resistenza di isolamento dei vari circuiti in partenza dai quadri di BT;
- verifica di selettività di intervento delle protezioni- verifica di soglia intervento dei relè termici e dei relè differenziali;
- verifica di soglia intervento dei relè termici e dei relè differenziali;
- verifiche funzionali di tutti gli impianti speciali;
- verifiche interblocchi elettrici e meccanici;
- verifica dei collegamenti dei conduttori e della idoneità delle connessioni;
- verifica della fornitura degli schemi e della presenza dei cartelli monitori;
- rilievo dei reticoli di illuminamento in alcuni ambienti tipo;
- verifica della corretta marcatura delle morsettiere, cassette, terminali dei cavi, ecc.;
- verifica della corretta targhettatura delle apparecchiature interne ed esterne ai quadri elettrici, ecc.;
- verifiche illuminotecniche degli interni e delle aree esterne;
- verifiche e prove ulteriori a discrezione della DL.

Per quanto applicabili, e preferibilmente nell'ordine indicato, devono essere eseguite le prove e le misure indicate nel seguito. Nel caso che qualche prova indichi la presenza di un difetto, tale prova ed ogni altra prova precedente che possa essere stata influenzata dal difetto segnalato devono essere ripetute dopo l'eliminazione del difetto stesso. I metodi di prova descritti nel seguito costituiscono metodi di riferimento; sono ammessi altri metodi di prova purchè essi forniscano risultati ugualmente validi.

a) Verifica del tipo e dimensionamento dei componenti:

Dovrà essere verificato il tipo e il dimensionamento dei componenti dell'impianto e della apposizione dei contrassegni di identificazione.

Si deve verificare che tutti i componenti dei circuiti messi in opera nell'impianto utilizzatore siano del tipo adatto alle condizioni di posa e alle caratteristiche dell'ambiente, nonché correttamente dimensionati in relazione ai carichi reali in funzionamento contemporaneo, o, in mancanza di questi, in relazione a quelli convenzionali.

Per cavi e conduttori si deve controllare che il dimensionamento sia fatto in base alle portate indicate nelle tabelle CEI-UNEL; inoltre si deve verificare che i componenti siano dotati dei debiti contrassegni di identificazione, ove prescritti.

b) Verifica della sfilabilità dei cavi:

Si deve estrarre uno o più cavi dal tratto di tubo condotto compreso tra due cassette o scatole successive e controllare che questa operazione non abbia provocato danneggiamenti agli stessi. La verifica va eseguita su tratti di tubo o condotto per una lunghezza pari complessivamente ad una percentuale tra l'1% ed il 5% della lunghezza totale.

A questa verifica si aggiungono anche quelle relative al rapporto tra il diametro interno del tubo o condotto e quello del cerchio circoscritto al fascio di cavi in questi contenuto, ed al dimensionamento dei tubi o condotti.

c) Misura della resistenza di isolamento:

Si devono eseguire le misure in corrente continua e l'apparecchio di misura deve essere in grado di fornire la tensione di prova sottoindicata con un carico di 1 mA. Quando l'impianto comprende dispositivi elettronici si deve eseguire solo la misura della resistenza di isolamento tra i conduttori attivi collegati assieme e la terra, per evitare che i dispositivi elettronici stessi possano subire danni.

La misura si deve effettuare fra l'impianto (collegando insieme tutti i conduttori attivi) ed il circuito di terra, e fra ogni coppia di conduttori tra loro. Durante la misura gli apparecchi utilizzatori devono essere disinseriti; la misura è relativa ad ogni circuito intendendosi per tale la parte di impianto elettrico protetto dallo stesso dispositivo di protezione.

I valori minimi ammessi sono:

* 250.000 ohm per sistemi a bassissima tensione di sicurezza o funzionale, con tensione di prova di 250 V;

* 500.000 ohm per sistemi a tensione nominale fino a 500 V compresi, con l'eccezione dei casi di cui sopra, con tensione di prova di 500 V;

1.000.000 ohm per tensioni oltre i 500 V, con tensione di prova di 1.000 V.

d) Misura delle cadute di tensione:

La misura delle cadute di tensione deve essere eseguita tra il punto di inizio dell'impianto ed il punto scelto per la prova; si inseriscono un voltmetro nel punto iniziale ed un altro voltmetro nel secondo punto (i due strumenti devono avere la stessa classe di precisione).

Devono essere alimentati tutti gli apparecchi utilizzatori che possono funzionare contemporaneamente; nel caso di apparecchiature con assorbimento di corrente istantaneo si fa riferimento al carico convenzionale scelto come base per la determinazione della sezione delle condutture.

Le letture dei due voltmetri si devono eseguire contemporaneamente e si deve procedere poi alla determinazione della caduta di tensione percentuale che non deve essere superiore al 4% per i circuiti in c.a. e 2% per i circuiti in c.c..

e) Verifica delle protezioni contro i corto circuiti ed i sovraccarichi:

Si deve controllare che:

* il potere di interruzione degli apparecchi di protezione contro i cortocircuiti, sia adeguato alle condizioni dell'impianto e della sua alimentazione;

* la taratura degli apparecchi di protezione contro i sovraccarichi sia correlata alla portata dei conduttori protetti dagli stessi.

f) Verifica delle protezioni contro i contatti indiretti:

Devono essere eseguite le verifiche dell'impianto di terra descritte nelle Norme CEI 64-8. Si ricorda che, per gli impianti soggetti alla disciplina del D.Lgs. 81/2008, va effettuata la denuncia degli stessi ad uno degli organismi abilitati, ai sensi del DPR 462/2001, fornendo gli elementi necessari per le verifiche periodiche ed i risultati delle misure della resistenza di terra.

Si devono effettuare le verifiche sottodescritte.

* Esame a vista dei conduttori di terra e di protezione. Si intende che andranno controllate sezioni, materiali e modalità di posa nonché lo stato di conservazione sia dei conduttori stessi che delle giunzioni.

* Si deve inoltre controllare che i conduttori di protezione assicurino il collegamento tra i conduttori di terra e il morsetto di terra degli utilizzatori fissi e il contatto di terra delle prese a spina.

* Si deve eseguire la misura del valore di resistenza di terra dell'impianto, utilizzando un dispersore ausiliario ed una sonda di tensione con appositi strumenti di misura o con il metodo voltamperometrico.

La sonda di tensione e il dispersore ausiliario devono essere posti ad una sufficiente distanza dall'impianto di terra e tra loro; si possono ritenere ubicati in modo corretto quando sono sistemati ad una distanza pari a 5 volte la dimensione massima dell'impianto stesso. Quest'ultima nel caso di semplice dispersore a picchetto deve assumersi pari a 5 volte la sua lunghezza.

Una pari distanza va mantenuta tra la sonda di tensione ed il dispersore ausiliario.

Deve essere controllato, in base ai valori misurati, il coordinamento con l'intervento dei tempi previsti per i dispositivi di massima corrente o differenziali.

Per gli impianti con fornitura in media tensione, detto valore deve essere controllato in base a quello della corrente convenzionale di terra, da richiedersi al Distributore di energia elettrica.

Nei locali da bagno deve essere eseguita la verifica della continuità del collegamento equipotenziale tra le tubazioni metalliche di adduzione e di scarico delle acque, tra le tubazioni e gli apparecchi sanitari, tra il collegamento equipotenziale ed il conduttore di protezione. Detto controllo deve eseguirsi prima della muratura degli apparecchi sanitari.

g) Continuità dei conduttori di protezione:

Deve essere verificata la continuità dei conduttori di protezione, dei conduttori equipotenziali principali e supplementari impiegando una sorgente di tensione in corrente alternata o in corrente continua con una tensione compresa tra 4 e 24 V a vuoto utilizzando una corrente pari o superiore a 0,2 A.

Tutta la strumentazione idonea richiesta per le prove deve essere fornita a cura e carico della Ditta, salvo deroghe concesse dalla DL su richiesta della Ditta stessa.

Le verifiche e le prove di cui sopra saranno eseguite dalla DL in contraddittorio con la Ditta e di esse e dei risultati ottenuti si compilerà di volta in volta regolare verbale.

La DL, ove si trovi da eccepire in ordine ai risultati riscontrati perché non conformi alle prescrizioni contrattuali, emetterà il Verbale di Ultimazione dei Lavori solo dopo aver accertato, facendone esplicita dichiarazione nel verbale stesso, che da parte della Ditta sono state eseguite tutte le modifiche, aggiunte, riparazioni e sostituzioni necessarie.

Si intende che, nonostante l'esito favorevole delle prove preliminari e verifiche suddette, la Ditta rimane responsabile delle deficienze che abbiano a riscontrarsi anche dopo il collaudo e fino al termine del periodo di garanzia.

Il collaudo tecnico finale a cura della DL sarà effettuato ENTRO TRE MESI dalla data del Verbale di Ultimazione; esso consisterà principalmente nella verifica delle prescrizioni impartite in seguito alle prove di cui sopra e nella verifica della funzionalità nelle condizioni di esercizio di tutti gli impianti.

Il collaudo tecnico finale a cura della DL relativo all'impianto fotovoltaico, sarà effettuato ENTRO TRE MESI dalla data del Verbale di Ultimazione; esso consisterà principalmente nella verifica delle prescrizioni impartite in seguito alle prove di cui sopra e nella verifica della funzionalità nelle condizioni di esercizio di tutti gli impianti. Questo collaudo non è finalizzato all'istruttoria delle pratiche presso il GSE e/o altre relative alla connessione in rete e alla messa in esercizio dell'impianto.

1.17 Disegni definitivi impianti - materiale illustrativo - manuale ed istruzioni

All'ultimazione dei lavori la Ditta dovrà provvedere a quanto segue:

1. Fornire alla SA un originale su CD/DVD (realizzato con programma "AUTOCAD") e tre serie di copie complete di:
 - a) disegni esecutivi finali degli impianti come eseguiti corredati di piante ed eventuali sezioni su cui saranno riportati i percorsi di tutte le canalizzazioni protettive distinte per i vari impianti complete dell'indicazione dei tipi, delle dimensioni delle linee o dei cavi contenuti. Tali elaborati finali dovranno contenere inoltre la posizione di tutte le apparecchiature installate con l'indicazione del tipo e della marche;
 - b) schemi unifilari di tutti i quadri elettrici con indicati i campi ed i valori effettivi delle tarature dei relè termici, magnetici e differenziali;
 - c) schemi funzionali e di collegamento dei vari apparecchi e degli eventuali impianti di segnalazione, comando, controllo, ecc.;

- d) schemi a blocchi delle principali reti eseguite (distribuzione dell'energia elettrica e collegamento tra i vari quadri elettrici, impianto di illuminazione di emergenza, sistema di distribuzione bus, impianto di rivelazione incendi, ecc.),
- e) nelle centrali tecnologiche dovranno essere forniti ed installati a parete, su appositi pannelli da concordare con la Direzione Lavori, gli schemi delle relative apparecchiature ed impianti; ogni quadro elettrico dovrà essere dotato di schema unifilare installato su apposita tasca;
- f) tutti gli elaborati dovranno essere conformi alla simbologia C.E.I. in vigore ed a tutte le norme UNI relative al disegno tecnico.
2. Fornire alla SA, in triplice copia, una monografia sugli impianti eseguiti con tutti i dati tecnici, le tarature, le istruzioni per la messa in funzione dei vari impianti e apparecchiature e le norme di manutenzione con le relative procedure e gli intervalli di tempo delle singole operazioni da compiere. Alla fine della monografia, in apposita cartella, saranno contenuti i depliant illustrativi delle singole apparecchiature con le relative norme di installazione, messa in funzione, manutenzione, e, per ogni macchina, un elenco dei pezzi di ricambio consigliati dal Costruttore per un periodo di funzionamento di due anni. Con suo personale specializzato avrà cura di istruire il personale che sarà addetto alla conduzione e manutenzione degli impianti, accertandosi che le istruzioni siano ben comprese al fine di assicurare le condizioni di sicurezza per gli operatori e per il corretto funzionamento degli impianti.
- La SA non prenderà in consegna gli impianti se prima la Ditta Appaltatrice non avrà ottemperato a quanto previsto.
3. Rilasciare la dichiarazione di conformità redatta secondo la legislazione e la normativa vigenti, completa del progetto e di una serie di disegni degli impianti eseguiti a regola d'arte, timbrati e firmati dal responsabile tecnico (in possesso ci requisiti previsti dalla legge), oltre alla restante documentazione prevista dal DM 37/2008, in particolare quella relativa alla manutenzione delle opere.
4. Fornire tutti i documenti relativi all'omologazione dell'impianto di terra e dei sistemi di protezione da scariche atmosferiche e da sovratensione, completi in ogni loro parte e di relative lettere di trasmissione all'organismo abilitato alle verifiche, scelto dal Committente, ma dall'impresa contattato per stabilire le modalità di denuncia degli impianti in oggetto.
5. Fornire il piano di manutenzione dell'opera, per l'uso e la manutenzione di quanto realizzato: il programma di manutenzione, il manuale d'uso ed il manuale di manutenzione. Qualora già emessi prima o durante la realizzazione delle opere, al termine dell'intervento questi documenti dovranno essere sottoposti dall'impresa al controllo ed alla verifica di validità, con gli eventuali aggiornamenti resi necessari durante l'esecuzione dei lavori.

1.17.1 Certificato di verifica del sistema di misura

La Ditta dovrà produrre e rilasciare al Committente un certificato di verifica del sistema di misura redatto e firmato conformemente alle indicazioni e prescrizioni della norma CEI 13-4.

1.17.2 Scheda apparecchiature sensibili e disturbanti

La Ditta dovrà produrre e rilasciare al Committente una scheda con l'elenco e le caratteristiche delle apparecchiature sensibili e disturbanti, anche se non fornite all'interno del contratto d'appalto tra Ditta e Committente.

2 CARATTERISTICHE PRINCIPALI DEGLI IMPIANTI

Per le caratteristiche degli impianti, i dati tecnici, i metodi di protezione dai contatti diretti e indiretti e per le ulteriori precisazioni sulle dotazioni e sulle funzionalità previste, si rimanda integralmente alla relazione tecnica, parte integrante del presente documento e del progetto.

3 CARATTERISTICHE DEI COMPONENTI E NORME DI ESECUZIONE DEGLI IMPIANTI

3.1 Quadri di bassa tensione

Riferimenti normativi:

- CEI EN 61439-1 (CEI 17-113) - Apparecchiature assiemate di protezione e di manovra per bassa tensione (quadri BT) Parte 1: Regole generali
- CEI EN 61439-2 (CEI 17-114) - Apparecchiature assiemate di protezione e di manovra per bassa tensione (quadri BT) Parte 2: Quadri di potenza

Tipologie di quadri elettrici

I quadri elettrici sono identificati per tipologia di utilizzo e in funzione di questo possono avere caratteristiche diverse che interessano la forma, le dimensioni, il materiale utilizzato per le strutture e gli involucri e i sistemi di accesso alle parti attive e agli organi di comando delle apparecchiature installate.

Di seguito sono indicate le tipologie e le caratteristiche che devono avere i quadri elettrici in relazione alle tipologie di utilizzo.

a) Quadro generale

E' il quadro che si trova all'inizio dell'impianto e precisamente a valle del quadro fornitura.

Le caratteristiche degli eventuali involucri aggiuntivi e delle relative dotazioni quali i dispositivi di protezione, le sbarre, i cablaggi, i sistemi di chiusura, ecc., (qualora necessari) saranno perfettamente compatibili con le caratteristiche di quanto già esistente.

b) Quadri secondari di distribuzione

Sono i quadri installati a valle del quadro generale e provvedono ad alimentare i quadri di zona, piano, reparto, centrali tecnologiche ecc. Le caratteristiche delle strutture degli involucri di questi quadri sono generalmente simili a quelle descritte per il quadro generale.

c) Quadri di zona o di piano

Installati a valle del quadro generale o dei quadri secondari di distribuzione, provvedono alla protezione, sezionamento, controllo dei circuiti utilizzatori previsti nelle varie zone e semipiani.

L'accesso alle singole parti attive interne deve essere protetto contro i contatti diretti e indiretti, e l'accesso agli organi di sezionamento, comando, regolazione ecc., mediante portelli provvisti di chiave o attrezzo equivalente, deve essere valutato in funzione delle specifiche esigenze.

d) Quadri locali tecnologici

Installati a valle del quadro generale, provvedono alla protezione, sezionamento, comando e controllo dei circuiti utilizzatori relativi agli impianti tecnologici.

Gli involucri e i gradi di protezione di questi quadri elettrici devono essere scelti in relazione alle caratteristiche ambientali dei luoghi di installazione. Nei luoghi di installazione deve impedito l'accesso alle persone non autorizzate, quindi è necessario disporre di portelli con chiusura a chiave per l'accesso ai comandi.

Forme di segregazione

Nei quadri di rilevante potenza e in genere dove sono presenti sistemi di sbarre, in funzione delle particolari esigenze gestionali dell'impianto (es. manutenzione), la protezione contro i contatti con parti attive può essere realizzata con particolari forme di segregazione dei diversi componenti interni come descritto di seguito:

- forma 1= nessuna segregazione
- forma 2 = le sbarre sono segregate dalle unità funzionali; i terminali per i conduttori esterni non sono segregati da sbarre
- forma 2b =le sbarre sono segregate dalle unità funzionali; i terminali per i conduttori esterni sono segregati da sbarre
- forma 3a = segregazione delle sbarre dalle unità funzionali e segregazione di tutte le unità funzionali l'una dall'altra. Segregazione dei terminali di collegamento per i conduttori esterni dalle unità funzionali ma non tra loro. Terminali per i conduttori esterni non segregati da sbarre.
- forma 3b = segregazione delle sbarre dalle unità funzionali e segregazione di tutte le unità funzionali l'una dall'altra. Segregazione dei terminali di collegamento per i conduttori esterni dalle unità funzionali ma non tra loro. Terminali per i conduttori esterni segregati da sbarre.
- forma 4a = segregazione delle sbarre dalle unità funzionali e segregazione di tutte le unità funzionali l'una dall'altra, compresi i terminali di collegamento per i conduttori esterni che sono parte integrante dell'unità funzionale. Terminali per i conduttori esterni nella stessa cella dell'unità funzionale associata.
- forma 4b = segregazione delle sbarre dalle unità funzionali e segregazione di tutte le unità funzionali l'una dall'altra, compresi i terminali di collegamento per i conduttori esterni che sono parte integrante dell'unità funzionale. Terminali per i conduttori esterni non nella stessa cella dell'unità funzionale associata ma in spazi protetti da involucro o celle singoli e separati.

Struttura

Le dimensioni indicative, le caratteristiche costruttive essenziali e lo schema unifilare dei quadri sono indicate nelle tavole di progetto. I quadri elettrici saranno costituiti da scomparti modulari componibili, divisi in celle segregate, saldamente collegati tra loro in modo da formare delle unità trasportabili di lunghezza non

superiore a 2.5 mt.; sarà adatto per installazione all'interno appoggiato a pavimento e posto in opera nelle posizioni indicate nelle tavole grafiche.

Ciascun scomparto avrà lunghezza non superiore a 0,8 mt. e sarà costituito da una robusta intelaiatura metallica in profilati di acciaio o in profili modulari di acciaio con spessore minimo di 2 mm o in lamiera di acciaio piegata ed irrigidita di spessore di almeno 2 mm. L'involucro sarà costituito da pannelli in lamiera di almeno 2 mm di spessore ribordati e saldati, i pannelli laterali saranno fissati all'intelaiatura con viti, quelli anteriori e quelli posteriori saranno apribili a cerniera su un lato verticale e dotati di sistemi di chiusura a chiave e maniglie isolanti o con viti.

La viteria sarà in acciaio inox con bulloni di tipo "autograffiante"; le viti di chiusura delle portine dovranno essere di tipo imperdibile con impronta a croce, le cerniere saranno di tipo prefabbricato con elevato grado di robustezza che consentano l'apertura delle portine con angoli $> 90^\circ$; saranno previste guarnizioni di battuta su tutte le portine; le portine anteriori saranno corredate di serratura di sicurezza, preferibilmente unificata per tutti i quadri della fornitura; le portine incernierate dovranno avere almeno 2 punti di chiusura per h. 600 - 800 mm e almeno 3 punti di chiusura per h. > 800 mm.

Tutte le parti in acciaio del quadro, sia interne che esterne dovranno essere accuratamente verniciate a forno con smalti a base di resine epossidiche previo trattamento protettivo (sgrassatura, fosfatazione e due mani di antiruggine). Le parti non verniciate, ed in particolare la bulloneria, dovranno essere sottoposte a trattamenti di protezione superficiale (zincatura, zincocromatura o cadmiatura).

Salvo diverse indicazioni si dovrà adottare il colore grigio RAL 7032 o altro che dovrà essere concordato con la Direzione Lavori. Tutti i materiali isolanti impiegati nell'esecuzione del quadro saranno di tipo incombustibile o non propagante la fiamma.

Per quanto possibile tutte le apparecchiature installate nei quadri elettrici dovranno essere prodotte dalla stessa casa costruttrice.

Sbarre

Le sbarre saranno in rame elettrolitico ricotto (secondo quanto indicato dalle tabelle CEI-UNEL 01417-72), a spigoli arrotondati, contrassegnate in conformità alla normalizzazione CEI-UNEL, le sezioni del sistema principale dovranno garantire una portata non inferiore alla corrente nominale dell'interruttore, da cui sono derivate, con una sovratemperatura massima di esercizio non superiore a 20°C rispetto alla temperatura ambiente di 40°C .

I supporti di sostegno ed ancoraggio delle sbarre saranno di tipo a pettine in resine poliestere rinforzata con dimensioni ed interdistanze tali da sopportare le massime correnti di corto circuito previste e comunque non inferiori a quelle indicate nelle tavole progettuali.

Cablaggio

Il cablaggio dei quadri dovrà essere effettuato solamente a valle dei dispositivi di protezione, dal momento che a monte di essi saranno installati sistemi di distribuzione prefabbricati (morsettiere multclip o similari, già costruite per i relativi sistemi sbarre).

Il cablaggio dovrà essere effettuato con cavi non propaganti l'incendio e a ridotta emissione di fumi e gas tossici e corrosivi rispondenti alle norme CEI 20-22 e 20-38 tipo N07G9-K o equivalenti; la densità di corrente nei conduttori non dovrà eccedere il valore risultante dalle prescrizioni delle norme CEI 20-21 moltiplicato per un coefficiente di riduzione (di sicurezza) pari a 0.8; tale valore, che sarà riferito alla corrente nominale I_n dell'organo di protezione e non alla corrente di impiego I_b della condotta in partenza, non dovrà essere comunque superiore a 4 A/mm^2 .

Morsettiere

Le morsettiere saranno in melammina, di tipo componibile e sezionabile, con serraggio dei conduttori di tipo indiretto, opportunamente identificate per gruppi di circuiti appartenenti alle diverse sezioni costituenti il quadro secondo le modalità previste nel presente paragrafo, inoltre la suddivisione tra gruppi di morsettiere adiacenti, appartenenti a diversi circuiti, dovrà avvenire mediante separatori.

Ad ogni dispositivo di serraggio di ciascun morsetto non dovrà essere cablato più di un conduttore; l'eventuale equipotenzialità fra morsetti adiacenti dovrà avvenire tra i morsetti mediante opportune barrette "di parallelo".

Le morsettiere di attestazione delle linee in arrivo dovranno essere complete di targhette con opportuna simbologia antinfortunistica o scritte indicanti parti in tensione e di ripari antinfortunistici.

Non saranno ammesse morsettiere di tipo sovrapposto.

Collegamenti equipotenziali

Tutti i conduttori di terra o di protezione in arrivo e/o in partenza dal quadro dovranno essere attestati singolarmente su di una sbarra di terra in rame, completa di bulloni e/o viti su fori filettati.

Tutte le parti metalliche ove siano installate apparecchiature elettriche dovranno essere collegate a terra mediante collegamento equipotenziale.

I collegamenti di terra di tutte le masse metalliche mobili o asportabili dovranno essere eseguiti con cavo flessibile di colore giallo-verde o con treccia di rame stagnato di sezione 16 mm^2 .

Tutti i collegamenti dovranno essere effettuati mediante capocorda a compressione di tipo ad occhiello.

Riserva

Il quadro dovrà garantire, sia per quanto riguarda la portata delle sbarre, sia per quanto riguarda lo spazio disponibile all'interno delle canalizzazioni, sia per quanto riguarda la disponibilità di spazio per l'installazione di nuove apparecchiature, una riserva non inferiore al 20 – 25 % per il quadro generale di

bassa tensione e non inferiore al 35 - 40 % per tutti gli altri quadri elettrici in progetto. Si escludono dal computo della riserva le sezioni o i pannelli dedicati alle morsettiere ed alle apparecchiature interne.

Marcature

Ogni apparecchiatura elettrica e ogni estremità dei cavi di cablaggio dovrà essere contrassegnata in modo leggibile e permanente con le sigle indicate negli schemi elettrici, in modo da consentirne l'individuazione.

Le marcature saranno conformi alle norme CEI 16-7 art.3 e saranno del seguente tipo:

- * targhette adesive o ad innesto da applicare a freddo per tutte le apparecchiature elettriche (morsetti, interruttori, strumentazione, ausiliari di comando e segnalazione, ecc.) posizionate sulle apparecchiature stesse o nelle vicinanze sulla struttura del quadro;
- * anelli o tubetti porta-etichette, ovvero tubetti presigliati termorestringenti per le estremità dei cavi di cablaggio;
- * cinturini con scritta indelebile per tutti i cavi in arrivo e partenza nel quadro con riportate le sigle di identificazione della linea, il tipo di cavo, la conformazione e la lunghezza secondo quanto riportato negli schemi elettrici.

Non saranno ammesse identificazioni dei cavi mediante scritte effettuate a mano sulle guaine dei cavi stessi, ovvero mediante targhette in carta legate o incollate ai cavi.

Accessori

Tutti i quadri dovranno avere i seguenti accessori:

- * lampade di segnalazione di tipo led, ovvero complessi di segnalazione a led preassemblati, completi delle varie segnalazioni di stato, allarme, ecc. relative alle varie apparecchiature; la superficie di emissione dovrà essere $> 100 \text{ mm}^2$ con un angolo di emissione di almeno 140° ;
- * capicorda di tipo autoprotetto adeguati al cavo e all'apparecchiatura da cablare con esclusione di qualsiasi adattamento di sezione e/o di dimensione del cavo o del capocorda stesso;
- * schema elettrico unifilare, schema funzionale e schema topografico con l'indicazione delle zone d'impianto custoditi in apposita tasca portaschemi in plastica rigida all'interno del quadro o entro apposito armadietto nel caso di quadri di cabina;
- * targa di identificazione del quadro;
- * targa del costruttore,
- * targhette di identificazione delle varie apparecchiature sul fronte del quadro in alluminio, ovvero in materiale plastico autoestinguento, con scritte pantografate inserite su apposite guide porta etichette in plastica o magnetiche (tipo VDR h=17 mm) fissate con viti zincate sulla carpenteria del quadro, eventuali spazi vuoti dovranno essere completati con targhette senza scritte in modo da evitare la possibilità di scorrere lungo le guide.

3.2 *Apparecchiature di bassa tensione*

3.2.1 *Interruttori scatolati da 100 a 630 A*

Generalità

Gli interruttori scatolati saranno conformi alle normative internazionali IEC 947.1 e 2 o alle norme corrispondenti in vigore nei paesi membri (CEI; VDE; BS; NF; ...); saranno di categoria A con potere d'interruzione di servizio $I_{cs}=100\%I_{cu}$. Gli interruttori scatolati avranno una tensione nominale di impiego (U_e) di 690V CA (50/60Hz) ed una tensione nominale di isolamento (U_i) di 750 V CA (50/60 Hz), saranno adatti alla funzione di sezionamento secondo la Norma IEC 947.2 par. 7.27.

Saranno disponibili in versione tripolare e tetrapolare in esecuzione fissa, estraibile o sezionabile su telaio con attacchi anteriori o posteriori; nel caso di esecuzione estraibile o sezionabile su telaio, saranno dotati di un dispositivo di presgancio che impedisce l'inserimento o l'estrazione ad apparecchio chiuso; potranno essere montati in posizione verticale, orizzontale o coricata senza riduzione delle prestazioni. Essi potranno essere alimentati sia da monte che da valle. Gli interruttori scatolati dovranno garantire un isolamento in classe II (secondo IEC 664) tra la parte frontale ed i circuiti interni di potenza.

Costruzione e funzionamento

Allo scopo di garantire la massima sicurezza, i contatti di potenza saranno isolati, dalle altre funzioni come il meccanismo di comando, la scatola isolante, lo sganciatore e gli ausiliari elettrici, mediante un involucro in materiale termoindurente. Il meccanismo di comando degli interruttori scatolati sarà del tipo a chiusura e apertura rapida con sgancio libero della leva di manovra. Tutti i poli dovranno muoversi simultaneamente in caso di chiusura, apertura e sgancio. Saranno azionati da una leva di manovra indicante chiaramente le tre posizioni ON (I), OFF (O) e TRIPPED (sganciato).

Per assicurare il sezionamento visualizzato, secondo la norma IEC 947-2 par. 7-27, il meccanismo sarà concepito in modo che la leva di manovra sarà in posizione 'O' solo se i contatti di potenza sono effettivamente separati; inoltre in posizione 'O' la leva indicherà la posizione di sezionato dell'interruttore; il sezionamento sarà ulteriormente garantito da una doppia interruzione dei contatti potenza.

Gli interruttori scatolati saranno equipaggiati di un pulsante di test "push to trip" sul fronte, per la verifica del corretto funzionamento del meccanismo di comando e dell'apertura dei poli, gli interruttori scatolati potranno ricevere un dispositivo di blocco in posizione di sezionato con possibilità di montare un numero massimo di tre lucchetti.

Il calibro dello sganciatore, il "push to trip", l'identificazione della partenza la posizione dei contatti principali data dall'organo di comando dovranno essere chiaramente visibili e accessibili dal fronte tramite la piastra frontale o la portella del quadro.

Gli interruttori scatolati differenziali potranno essere realizzati con l'aggiunta di un Dispositivo Differenziale a corrente Residua (DDR) direttamente sulla scatola di base senza il complemento di sganciatori ausiliari.

Questi interruttori differenziali saranno: conformi alla norma IEC 947-2, appendice B, immuni agli sganci intempestivi secondo le raccomandazioni IEC 255 e IEC 801-2/3/4/5, adatti al funzionamento fino a -25°C secondo VDE0664.

Gli interruttori scatolati differenziali saranno di classe A secondo IEC755, l'alimentazione sarà trifase, a tensione propria con un campo di tensioni da 200 a 525 V ca. Dovranno essere in grado di poter sganciare l'interruttore anche in caso di abbassamento della tensione di alimentazione fino a 80 V ca.

Gli interruttori scatolati potranno essere equipaggiati di blocchi di misura differenziali che permettono la segnalazione di un eventuale abbassamento dell'isolamento, senza intervenire sul meccanismo di sgancio dell'interruttore.

Funzione di protezione

Gli interruttori scatolati saranno equipaggiati di sganciatori intercambiabili. Da 100 a 250A sarà possibile scegliere tra una protezione magnetotermica od elettronica. Per le taglie superiori a 250A lo sganciatore sarà esclusivamente di tipo elettronico. Lo sganciatore sarà integrato nel volume dell'apparecchio.

Gli sganciatori elettronici saranno conformi all'allegato F della Norma IEC 947-2 (rilevamento del valore efficace della corrente di guasto, compatibilità elettromagnetica), tutti i componenti elettronici potranno resistere, senza danneggiarsi, fino alla temperatura di 125°C , gli sganciatori magnetotermici ed elettronici saranno regolabili, la regolazione delle protezioni sarà fatta simultaneamente su tutti i poli; l'accesso alla regolazione sarà piombabile.

Sganciatore magnetotermico (fino a 250A)

Caratteristiche:

- termico regolabile da 80 a 100% della corrente nominale dello sganciatore;
- magnetico regolabile da 5 a 10 volte la corrente nominale (per $I_n > 200\text{A}$);

La protezione del neutro potrà essere effettuata sia con un valore uguale, sia con un valore pari alla metà della protezione di fase (per $I_n > 80\text{A}$).

Sganciatori elettronici

Caratteristiche:

- protezione lungo ritardo (LR): I_r regolabile con 48 gradini dal 40 al 100% della corrente nominale dello sganciatore elettronico;
- protezione corto ritardo (CR): I_m regolabile da 2 a 10 volte la corrente di regolazione termica (I_r), temporizzazione fissa a 40 ms;
- protezione istantanea (IST): soglia fissa a 11 I_n .

Gli apparecchi tetrapolari consentiranno la scelta del tipo protezione del neutro mediante un commutatore a 3 posizioni: neutro non protetto - neutro metà - neutro uguale alla fase. Le seguenti funzioni di controllo saranno integrate in standard sullo sganciatore elettronico:

- led di segnalazione del carico a 2 soglie: 90% di Ir con led acceso fisso e 105% di Ir con led lampeggiante;
- presa di test per consentire la verifica funzionale dell'elettronica e del meccanismo di sgancio per mezzo di un dispositivo esterno.

Durata

Gli interruttori scatolati avranno una durata elettrica almeno uguale a 3 volte il minimo richiesto dalle Norme IEC 947-2

Ausiliari ed accessori

Gli interruttori scatolati potranno essere equipaggiati di telecomando; un commutatore "locale/distanza" sul fronte del telecomando, predisporrà l'interruttore per la manovra manuale o a distanza, con rinvio a distanza dell'indicazione della posizione. Il tempo di chiusura sarà inferiore a 80 ms. In caso di sgancio su guasto elettrico (sovraccarico, cortocircuito, isolamento), sarà inibito il comando a distanza; sarà consentito nel caso di apertura con sganciatore voltmetrico. Il meccanismo di riarmo sarà ad accumulo di energia.

L'aggiunta di un telecomando o di una manovra rotativa conserverà integralmente le caratteristiche della manovra diretta: il telecomando permetterà solo 3 posizioni stabili: ON (i), OFF (O) e TRIPPED (sganciato); l'aggiunta del telecomando o della manovra rotativa non dovrà né mascherare, né impedire la visualizzazione e l'accesso alle regolazioni.

Gli interruttori scatolati saranno concepiti per permettere il montaggio, in assoluta sicurezza, di ausiliari ed accessori come sganciatori voltmetrici e contatti ausiliari, anche con apparecchio già installato:

- saranno isolati dai circuiti di potenza;
- tutti gli ausiliari ed accessori elettrici saranno dotati di morsetti e saranno montabili a pressione;
- tutti gli ausiliari ed accessori elettrici saranno comuni a tutta la gamma;
- l'identificazione e l'ubicazione degli ausiliari elettrici sarà indicata in modo indelebile con una incisione sulla scatola di base dell'interruttore e sugli ausiliari stessi;
- l'aggiunta di detti ausiliari non aumenterà il volume dell'interruttore.

3.2.2 Relé differenziali a toroide separato da 0,03 a 250 A

Generalità

I relé differenziali saranno conformi alle norme IEC 755 o alle norme corrispondenti in vigore nei paesi membri (UTE C 60 130, VDE 664), saranno di tipo elettronico con l'esclusione di tutte le soluzioni elettromeccaniche. I relé dovranno esseri protetti contro i rischi di sganci intempestivi (causati per esempio, da sovratensioni di manovra o atmosferiche) e poter funzionare in presenza di una corrente di guasto con componenti continue pulsanti (saranno in classe A) secondo la classificazione della Commissione Elettrotecnica Internazionale (IEC).

Funzionamento

I relé avranno un'ampia scelta di alimentazioni ausiliarie: da 48 a 525 VCA e da 48 a 300 VCC, potranno funzionare con qualsiasi regolazione di soglia o temporizzazione in associazione con l'intera gamma dei toroidi previsti, senza alcuna limitazione. Le regolazioni delle soglie e delle temporizzazioni saranno realizzate tramite selettori a scatti (con esclusione di regolazioni continue) e potranno rendere selettivi tra loro i relé. La soglia di intervento da 0,03 a 250 A sarà regolabile tramite selettori con 32 gradini intermedi, la temporizzazione, da istantanea a 1 s, sarà regolabile tramite un selettore a 8 posizioni.

I relé disporranno di una soglia di preallarme fissata ad un valore uguale alla metà del valore di regolazione della soglia d'intervento.

Costruzione

I relé avranno un ingombro molto ridotto (massimo 8 passi da 9 mm), saranno montati su guida DIN orizzontalmente o verticalmente. La gamma di tori associati sarà di tipo chiuso da 30 a 300 mm di diametro e isolati con involucro termoplastico. Sarà prevista anche una gamma di tori aperti da 46 a 110 mm. I toroidi chiusi di piccolo diametro (fino a 50 mm) potranno essere montati direttamente sul relé. I toroidi chiusi (fino a 80 mm di diametro) potranno essere fissati su guida DIN.

Sicurezza

I relé saranno forniti di un contatto in commutazione senza ritenuta per la soglia di preallarme e di un contatto in commutazione con o senza ritenuta (secondo i modelli) per la soglia di intervento. Saranno forniti di led di segnalazione sul fronte: verde = presenza tensione; arancione = preallarme; rosso = guasto.

Il circuito di collegamento tra toroide e relé sarà controllato in permanenza, automaticamente, con sgancio dell'interruttore associato in caso d'interruzione del collegamento stesso.

I relé dovranno essere dotati di un coperchio trasparente piombabile ed il materiale costruttivo di base usato per l'involucro dei relé e dei trasformatori dovrà essere policarbonato, in maniera tale da assicurare una elevata rigidità dielettrica ed un adeguato isolamento.

In mancanza di alimentazione ausiliaria il relé dovrà segnalare tramite un contatto a sicurezza positiva la situazione anomala.

3.2.3 Interruttori di manovra-sezionatori da 40 a 160 A

Generalità

Gli interruttori di manovra-sezionatori saranno di tipo scatolato e saranno conformi alle norme IEC 947-1 e IEC 947-3, o alle norme corrispondenti in vigore nei paesi membri (UTE, BS, VDE, CEI ...) saranno conformi alle prescrizioni delle norme IEC 68-230 esecuzione T2 (clima caldo e umido) e IEC 68-2-11 (nebbia salina).

Avranno una tensione nominale di tenuta ad impulso di 8 kV, una tensione nominale di isolamento di 690 V CA (50/60 Hz) per i calibri fino a 80 A e di 750 V CA (50/60 Hz) per i calibri superiori, una corrente di breve durata ammissibile (I_{cw}) per 1s di 3 kA per i calibri fino a 80 A e di 5.5 kA per i calibri superiori.

Gli interruttori di manovra-sezionatori presenteranno il sezionamento visualizzato (secondo la IEC 947-3); saranno esclusi tutti gli altri tipi di sezionamento. Questa funzione sarà certificata da prove del costruttore. La gamma degli interruttori di manovra-sezionatori presenterà due taglie dimensionali. Gli interruttori saranno disponibili in versione tripolare o tetrapolare nello stesso volume.

Costruzione e funzionamento

Il meccanismo di comando degli interruttori sarà del tipo ad apertura e chiusura rapida (manovra indipendente dall'operatore) in conformità al par. 2-12 della norma IEC 947-3. La chiusura sarà simultanea per le fasi ed il neutro, in conformità alla IEC 947-3.

Per assicurare il sezionamento visualizzato secondo la norma IEC 947-3:

- il meccanismo sarà concepito in modo che la leva di manovra sarà in posizione 'O' solo se i contatti di potenza sono effettivamente separati;
- in posizione 'O' la leva indicherà la posizione di sezionato dell'interruttore;
- gli interruttori saranno concepiti per essere bloccati in posizione OFF tramite lucchetti (possibile anche il blocco in posizione ON).
- le distanze tra i contatti aperti saranno superiori a 8 mm.

Tutti gli interruttori avranno un doppio isolamento per costruzione e saranno concepiti per permettere l'adattamento di due contatti ausiliari senza aumento di volume dell'apparecchio. Gli ausiliari saranno comuni a tutta la gamma e realizzeranno indifferentemente tre funzioni: contatto O/F, contatto anticipato alla chiusura, contatto anticipato all'apertura.

Il comando rotativo sarà di tipo frontale o laterale (con possibilità di avere un comando rinviato per ottenere un grado di protezione IP 55).

I valori di durata elettrica saranno forniti in categoria A, cioè per manovre frequenti; il valore di durata per categoria di utilizzazione AC23 sarà fornito senza declassamento in corrente per una tensione di 440 V per i calibri fino a 80 A, e di 500 V per i calibri superiori.

Installazione

Gli interruttori saranno montati su guida DIN o su pannello, avranno la parte frontale di dimensioni standard, pari a 45 mm, per il montaggio in tutti i sistemi modulari. I copri-morsetti o i copri-vite saranno disponibili per tutta la gamma di interruttori, con possibilità di equipaggiamento con separatori di fase.

La protezione a monte contro i sovraccarichi e i cortocircuiti sarà assicurata da un interruttore automatico (nella maggior parte delle applicazioni). Il costruttore fornirà una tabella di scelta degli interruttori automatici di protezione a monte.

3.2.4 Interruttori automatici magnetot. diff. modulari da 0,5 a 63 A (uso domestico e similare)

Generalità

Riferimenti normativi: CEI EN 60898, CEI EN 61009.

Tensione nominale: 230/400 Vca 50-60 Hz.

Correnti nominali fino a 63 A.

Poteri di interruzione fino a 10 kA secondo norma CEI EN 60898 o CEI EN 61009.

Caratteristiche di intervento: B e C.

Taratura fissa.

Numero poli da 1 a 4.

Marchio di qualità IMQ per interruttori magnetotermici con I_n fino a 25 A e per interruttori magnetotermici differenziali con I_n fino a 25 A e I ($n= 30, 300, 500$ mA).

Possibilità di avere l'interruttore automatico magnetotermico con protezione differenziale istantanea con i seguenti valori di I_n : 0,01 A (fino a $I_n=25$ A) - 0,03 - 0,3 - 0,5 - 1 A e selettiva con valori di I_n pari a 0,3 e 1 A.

Protezione contro gli scatti intempestivi per gli interruttori automatici differenziali (onda di corrente di prova 8/20 microsecondi).

Sensibilità alla forma d'onda:

- tipo AC per l'utilizzazione con corrente alternata
- tipo A per l'utilizzazione con apparecchi di classe 1 con circuiti elettronici che danno origine a correnti pulsanti e/o componenti continue.

Intervento automatico segnalato dalla posizione della leva di manovra.

Tropicalizzazione degli apparecchi: esecuzione T2 secondo norma IEC 68-2-30 (umidità relativa 95% a 55°C).

Caratteristiche costruttive

Gli interruttori si devono montare, mediante aggancio bistabile, su guida simmetrica DIN o a doppio profilo (tipo Multifix o similare), devono poter essere alimentati da valle senza alterazione delle caratteristiche elettriche. Per correnti di corto circuito superiori a 6 kA si richiedono la chiusura rapida (manovra indipendente) ed il sezionamento visualizzato.

Per correnti nominali superiori a 25 A è richiesta la possibilità di collegare cavi di sezione fino a 35 mm², devono avere un sistema di doppia identificazione (leva e morsetto).

I morsetti devono essere dotati di un dispositivo di sicurezza per evitare l'introduzione dei cavi a morsetto serrato ed inoltre devono essere zigrinati per assicurare una migliore tenuta al serraggio, le viti devono potere essere serrate con utensili dotati di parte terminale a taglio o a croce.

Le singole fasi degli interruttori multipolari devono essere separate tra di loro mediante diaframma isolante.

La dimensione del polo degli interruttori automatici magnetotermici deve essere pari ad 1 modulo (max 18 mm), per tutti i valori di corrente nominale e di potere di interruzione.

Gli interruttori automatici magnetotermici e differenziali devono essere dotati di visualizzazione meccanica dell'intervento per differenziale sul proprio frontale.

I blocchi differenziali associati agli interruttori devono consentire l'utilizzo di pettini di ripartizione di portata pari a 100 A isolati anche sui terminali non utilizzati.

Nel caso in cui non si usi il pettine per la ripartizione occorre assicurare, in corrispondenza dei morsetti, la presenza di copriviti piombabili che garantiscano un grado di protezione superiore a IP20.

Ausiliari elettrici

Possibilità di montare sul lato sinistro di ciascun apparecchio (vista frontale) i seguenti elementi ausiliari, di dimensioni pari ad 1/2 o 1 modulo: segnalazione della posizione dei contatti dell'interruttore, segnalazione per intervento su guasto, bobina di minima tensione istantanea o ritardata, bobina a lancio di corrente, per un massimo di 3 moduli. Possibilità di verificare ad interruttore aperto il funzionamento dei contatti di segnalazione dello stato dell'interruttore e di segnalazione guasto.

Devono essere ben leggibili sugli ausiliari elettrici le indicazioni degli schemi elettrici, di montaggio e delle caratteristiche. Lo stato degli ausiliari elettrici deve essere visualizzato meccanicamente. Tutti gli ausiliari elettrici devono essere montati senza utilizzare viteria. Gli ausiliari elettrici devono consentire l'utilizzo di pettini di ripartizione di portata pari a 100 A isolati anche sui terminali non utilizzati.

Accessori meccanici

Possibilità di utilizzare un blocco a lucchetto montabile con facilità, in posizione di interruttore aperto. Gli interruttori devono poter essere comandati lateralmente o frontalmente mediante manovra rotativa con eventuale blocco porta, devono poter essere montati nella versione estraibile e sezionabile con la possibilità di essere bloccati nella posizione di sezionato.

Gli interruttori devono poter essere accessoriati di coprimorsetti che assicurino un grado di protezione superiore ad IP20 anche sul lato superiore.

3.2.5 Interruttori automatici magnetotermici e diff. modulari da 0,5 a 100 A (uso industriale)

Generalità

Riferimenti normativi: CEI EN 60947.1/2.

Tensione nominale fino a 440 Vca e 500 Vcc.

Correnti nominali fino a 100 A.

Poteri di interruzione fino a 50 kA.

Caratteristiche di intervento magnetico:

* fino a $I_n = 63$ A

$I_m = 3 I_n$

$I_m = 4 I_n$

$I_m = 8,5 I_n$

$I_m = 12 I_n$ con valori convenzionali di non intervento ed intervento termico pari a $I_{nf} = 1,05 I_n$

$I_f = 1,2 I_n$

$I_m = 12 I_n$ solo magnetico

* fino a $I_n = 100 A$

$I_m = 4 I_n$

$I_m = 8,5 I_n$

$I_m = 12 I_n$.

Taratura fissa.

Numero poli da 1 a 4 tutti protetti.

Possibilità di avere l'interruttore automatico magnetotermico con protezione differenziale istantanea con i seguenti valori di I_n : 0,03 - 0,3 - 0,5 - 1 - 3 A e selettiva con valori di I_n pari a 0,3 - 1 - 3 A.

Protezione contro gli scatti intempestivi per gli interruttori automatici differenziali (onda di corrente di prova 8/20 microsecondi).

Sensibilità alla forma d'onda:

- tipo AC per l'utilizzazione con corrente alternata

- tipo A per l'utilizzazione con apparecchi di classe 1 con circuiti elettronici che danno origine a correnti pulsanti e/o componenti continue.

Intervento automatico segnalato dalla posizione della leva di manovra.

Tropicalizzazione degli apparecchi: esecuzione T2 secondo norma IEC 68-2-30 (umidità relativa 95% a 55° C).

Caratteristiche costruttive

Gli interruttori si devono montare, mediante aggancio bistabile, su guida simmetrica DIN o a doppio profilo (tipo Multifix o similare), devono poter essere direttamente montati su pannello isolante e devono poter essere alimentati da valle senza alterazione delle caratteristiche elettriche. Si richiedono la chiusura rapida (manovra indipendente) ed il sezionamento visualizzato.

Tensione nominale di tenuta ad impulso (onda di prova 1,2/50 microsecondi) pari a 6 kV; per correnti nominali fino a 63 A è richiesta la possibilità di collegare cavi di sezione fino a 35 mm²; per correnti superiori, cavi di sezione fino a 50 mm². Gli interruttori devono avere un sistema di doppia identificazione (leva e morsetto). I morsetti devono essere dotati di un dispositivo di sicurezza per evitare l'introduzione dei cavi a morsetto serrato ed inoltre devono essere zigrinati per assicurare una migliore tenuta al serraggio; le viti devono potere essere serrate con utensili dotati di parte terminale a taglio o a croce. Le singole fasi degli interruttori multipolari devono essere separate tra di loro mediante diaframma isolante.

La dimensione del polo degli interruttori automatici magnetotermici deve essere pari ad:

1 modulo (18 mm) fino a $I_n = 63 A$

1 modulo (27 mm) fino a $I_n = 100$ A.

Gli interruttori automatici magnetotermici e differenziali devono essere dotati di visualizzazione meccanica dell'intervento per differenziale sul proprio frontale. Gli interruttori con modulo pari a 18 mm devono consentire l'utilizzo di pettini di ripartizione isolati anche sui terminali non utilizzati; tale possibilità deve valere anche in presenza di blocco differenziale ed altri ausiliari elettrici.

Nel caso in cui non si usi il pettine per la ripartizione occorre assicurare, in corrispondenza dei morsetti, la presenza di copriviti piombabili che garantiscano un grado di protezione superiore a IP20.

Ausiliari elettrici

Per interruttori automatici magnetotermici con correnti nominali:

- fino a 63 A, con modulo pari a 18 mm, possibilità di montare sul lato sinistro di ciascun apparecchio (vista frontale) i seguenti elementi ausiliari, di dimensioni pari ad 1/2 o 1 modulo: segnalazione della posizione dei contatti dell'interruttore, segnalazione per intervento su guasto, bobina di minima tensione istantanea o ritardata, bobina a lancio di corrente, per un massimo di 3 moduli; possibilità di verificare ad interruttore aperto il funzionamento dei contatti di segnalazione dello stato dell'interruttore e di segnalazione guasto; devono essere ben leggibili sugli ausiliari elettrici le indicazioni degli schemi elettrici, di montaggio e delle caratteristiche lo stato degli ausiliari elettrici deve essere visualizzato meccanicamente tutti gli ausiliari elettrici devono essere montati senza utilizzare viteria; gli ausiliari elettrici devono consentire l'utilizzo di pettini di ripartizione di portata pari a 100 A isolati anche sui terminali non utilizzati.

- fino a 100 A, con modulo pari a 27 mm, possibilità di montare sul lato sinistro di ciascun apparecchio (vista frontale) i seguenti elementi ausiliari, di dimensione pari a 1/2 modulo: segnalazione della posizione dei contatti dell'interruttore e segnalazione per intervento su guasto; sul lato destro bobina di minima tensione istantanea o ritardata, bobina a lancio di corrente o, nel caso di interruttore magnetotermico differenziale, comando di apertura a distanza.

Accessori meccanici

Possibilità di utilizzare un blocco a lucchetto montabile con facilità, in posizione di interruttore aperto; gli interruttori devono poter essere comandati lateralmente o frontalmente mediante manovra rotativa con eventuale blocco porta, devono poter essere montati nella versione estraibile e sezionabile con la possibilità di essere bloccati nella posizione di sezionato.

Gli interruttori devono poter essere accessoriati di coprimorsetti che assicurino un grado di protezione superiore ad IP20 anche sul lato superiore.

3.3 Conduttori, cavi e accessori

Posa dei cavi

I cavi dovranno essere posati in modo ordinato, paralleli fra loro, senza attorcigliamenti e incroci, rispettando il raggio di curvatura indicato nelle tabelle dei rispettivi costruttori. I cavi non dovranno presentare giunzioni intermedie lungo il percorso, tranne nel caso in cui la lunghezza dei collegamenti sia maggiore della pezzatura di fabbrica. Nei tratti verticali i cavi dovranno essere ancorati con passo massimo di 0,5 m; nei tratti orizzontali i cavi dovranno essere legati alle passerelle e/o ai canali mediante fascette in corrispondenza di curve, diramazioni, incroci, cambiamenti di quota e lungo i tratti in rettilineo almeno ogni 5 m. I cavi dovranno essere fissati anche nel caso di canali chiusi (non forati) utilizzando apposite barre trasversali ed accessori previsti dal costruttore, eventualmente forniti in dotazione ai sistemi di canali. I morsetti di ancoraggio alle scale posacavi saranno di tipo aperto; si esclude l'uso di morsetti metallici chiusi in particolare nel caso di cavi unipolari.

Marcatura cavi

Ogni cavo dovrà essere contrassegnato in modo leggibile e permanente con le sigle indicate negli elaborati di progetto, in modo da consentirne l'individuazione. Le marcature saranno conformi alle norme CEI 16-7, art. 3, ed essere applicate alle estremità del cavo in corrispondenza dei quadri e delle cassette di derivazione dorsali, con anelli o tubetti portaetichette, ovvero tubetti presigliati o termorestringenti.

NB. Tutti i cavi a servizio degli impianti elettrici e speciali dovranno essere conformi alle normative vigenti, conformi ai regolamenti CPR UE 305/11 e adatti alla destinazione d'uso dell'edificio.

Connessioni terminali

Le connessioni dei cavi comprendono la formazione delle terminazioni ed il collegamento ai morsetti. La guaina dei cavi multipolari dovrà essere opportunamente rifinita nel punto di taglio con manicotti termorestringenti. Le terminazioni saranno di tipo e sezione adatte alle caratteristiche del cavo su cui verranno montate e all'apparecchio a cui verranno collegate con esclusione di qualsiasi adattamento di dimensione o sezione del cavo o del capocorda stesso. Ad ogni dispositivo di serraggio di ciascun morsetto non dovrà essere cablato più di un conduttore; l'eventuale equipotenzializzazione dovrà avvenire tra i morsetti mediante opportune barrette "di parallelo". I cavi, presso i punti di collegamento, dovranno essere fissati con fascette o collari, ovvero si dovranno utilizzare appositi pressacavi, in modo da evitare sollecitazioni sui morsetti di quadri o cassette, ecc. Per le connessioni dei cavi di energia, di comando, di segnalazione e misura, si dovranno impiegare capicorda a compressione in rame stagnato, del tipo preisolato o protetto con guaina termorestringente.

Designazione dei cavi

Negli schemi, le designazioni delle linee in partenza o in arrivo dai quadri dovranno essere fatte secondo le sigle unificate delle tabelle CEI-UNEL, in base alle quali risulta pure deducibile in modo inequivocabile, la formazione delle linee e, in particolare, se essa risulta costituita da cavi unipolari o da cavi multipolari.

3.4 Canali posacavi

Canali posacavi

Il dimensionamento dei canali posacavi, delle passerelle a traversini e delle scale posa cavi, dovrà essere studiato in relazione al quantitativo di cavi da posare, la distanza tra canali sovrapposti dovrà consentire l'agevole posa dei cavi, sia in corso di esecuzione del lavoro sia successivamente.

I canali posacavi e le passerelle saranno costituiti da elementi componibili, così che la loro messa in opera non richieda operazioni di saldatura, ma solo tagli e forature. La zincatura dovrà essere conforme alla Norma UNI EN 10142 con quantità di zinco pari a 275 gr/m² sulle due superfici, equivalente a 18 micron di spessore. I sostegni saranno di tipo prefabbricato, di materiale e con zincatura conforme al canale; dovranno essere sempre previsti nei punti di diramazione, dove iniziano i tratti in salita o in discesa e alle estremità delle curve. I sostegni dovranno assicurare ai canali una completa rigidità in tutti i sensi e non dovranno subire né forature, né altra lavorazione dopo il trattamento di protezione superficiale.

La freccia massima consentita, calcolata nella mezzeria degli appoggi, non deve superare il valore di 0,1% della luce degli appoggi stessi.

La viteria e bulloneria sarà in acciaio inossidabile con testa a goccia e sottotesta quadra; si esclude l'uso di rivetti.

Per la separazione tra reti diverse saranno usati divisori previsti dal costruttore del sistema, posti su tutta la lunghezza della canalizzazione, comprese le curve, le salite e discese, gli incroci e le derivazioni; i divisori saranno provvisti di forature o asolature idonee per il fissaggio ai canali ma non dovranno presentare aperture sulla parete di separazione dei cavi.

I coperchi dovranno avere i bordi ripiegati privi di parti taglienti; il fissaggio dovrà avvenire per incastro o tramite ganci di chiusura innestati sul coperchio.

Non è consentito l'uso di viti autofilettanti o precarie molle esterne.

Qualora fossero verniciati con polveri in resina epossidica, saranno corredati di idonee aree di collegamento, opportunamente contrassegnate, esenti da verniciatura onde poter effettuare il collegamento equipotenziale e garantire la continuità metallica.

Tutti gli eventuali tagli effettuati su canali posacavi metallici non dovranno presentare sbavature e parti taglienti; dopo le lavorazioni di taglio o foratura si dovrà provvedere a ripristinare il tipo di zincatura o verniciatura adeguata al canale e proteggere eventualmente il taglio con guarnizioni opportune. I fori e le asolature effettuate per l'uscita dei cavi verso le cassette di derivazione, dovranno essere opportunamente rifiniti, con passacavi in gomma o guarnizioni in materiale isolante.

Le staffe e le mensole saranno opportunamente dimensionate. A tal fine si dovranno presentare alla DL, prima della loro installazione, i calcoli atti a stabilire il tipo di mensola e la loro interdistanza. In ogni caso l'interdistanza massima consentita è di 2000 mm per i singoli canali di larghezza fino a 250 mm e 1500 mm negli altri casi e comunque tale che la freccia d'inflessione non risulti superiore a 5 mm.

Le curve, le derivazioni, le calate, gli incroci e i cambi di quota saranno possibilmente del tipo prestampato,

ciò per evitare il più possibile i tagli sul canale o passerella base.

La zincatura non dovrà presentare macchie nere, incrinature, vaiolature, scaglie, grumi, scorie o altri analoghi difetti.

La verniciatura dei componenti zincati dovrà essere effettuata dopo aver trattato gli stessi con una doppia mano di fondo di "aggrappante"; la verniciatura finale dovrà essere poi effettuata con una doppia mano di prodotto a base di resine epossidiche con il colore che sarà concordato in sede di DL.

3.5 Cavidotti, cassette e scatole di derivazione

Tubazioni flessibili in materiale termoplastico

Tutte le tubazioni saranno conformi alle norme CEI riportate nella descrizione dei tipi. Non saranno ammesse giunzioni lungo tutto il tratto di tubo.

Tubazioni rigide in materiale termoplastico

Tutte le tubazioni saranno conformi alle tabelle UNEL e alle norme CEI riportate nella descrizione dei tipi; la raccorderia sarà di tipo a pressatubo o filettata, a seconda dei casi, mentre il fissaggio in vista dovrà essere eseguito impiegando morsetti di tipo plastico con bloccaggio del tubo a scatto.

Le tubazioni in vista dovranno essere fissate alle pareti con sostegni distanziati quanto necessario per evitare la flessione; in ogni caso la distanza dei sostegni non dovrà essere superiore a 1 m.

Negli impianti incassati, le giunzioni tra tubi dovranno essere eseguite mediante manicotti previsti dal costruttore.

Installazioni per interno

I cavidotti dovranno essere messi in opera parallelamente alle strutture degli edifici, sia sui piani orizzontali che su quelli verticali (non saranno ammessi percorsi diagonali, salvo eccezioni per i sottoscala), le curve dovranno avere un raggio tale che sia possibile rispettare, nella posa dei cavi, le curvature minime per essi prescritte.

La messa in opera di cavidotti metallici dovrà assicurarne la continuità elettrica per l'intero percorso.

Le tracce sulle murature dovranno essere effettuate secondo percorsi verticali e orizzontali, comunque di preferenza in una fascia di 30 cm dal filo soffitto, filo pavimento e filo pareti.

Le barriere tagliafiamma utilizzate nel progetto nelle vie cavi dovranno essere singolarmente certificate con documentazione fornita in copia alla D.L.

Installazioni interrate

Le tubazioni interrate saranno in PVC di tipo rigido, serie pesante, a doppia parete, resistenti allo schiacciamento 450/750 N, i giunti saranno di tipo "a bicchiere", sigillati con apposito collante o di tipo

filettato per evitare lo sfilamento e le infiltrazioni di acqua; le giunzioni e gli imbocchi dovranno inoltre essere particolarmente curati onde evitare ostacoli allo scorrimento dei cavi.

La posa dovrà avvenire a non meno di 50 cm di profondità, avendo cura di stendere sul fondo dello scavo e sopra il tubo, una volta posato, uno strato di sabbia di circa 10 cm di spessore; inoltre dovrà essere steso a 30 cm sopra la tubazione un nastro avvisatore in polietilene, riportante la dicitura o del colore definito in sede di DL.

I tratti interrati, ove sia prevedibile il transito di automezzi, dovranno essere protetti con copponi in calcestruzzo vibrato, ovvero con getto di calcestruzzo magro; gli incroci di cavidotti diversi dovranno essere protetti con getto di calcestruzzo magro.

In corrispondenza dei cambiamenti di direzione e ad intervalli non superiori a 25 m dovranno essere previsti dei pozzetti di ispezione.

I tratti rettilinei orizzontali dovranno essere posati con pendenza verso un pozzetto per evitare il ristagno dell'acqua all'interno del tubo; i tratti entranti nel fabbricato dovranno essere posati con pendenza verso l'esterno per evitare l'ingresso dell'acqua. Tutti i pozzetti saranno senza fondo, o comunque con adeguati fori per evitare il ristagno dell'acqua.

Le estremità dei tubi in ingresso e uscita dal fabbricato dovranno essere chiuse con tappo e sigillate con un passacavo stagno.

I tubi vuoti saranno corredati di filo pilota in acciaio zincato di adeguata robustezza.

Cassette e scatole in materiale termoplastico

I contenitori saranno di materiale termoplastico pesante di tipo autoestingente ottenuti in unica fusione.

Dovranno poter contenere i morsetti di giunzione e derivazione e gli eventuali separatori fra i circuiti appartenenti a sistemi diversi. Le viti di fissaggio dovranno poter essere alloggiare in opportune sedi e avere accessori e/o guarnizioni che garantiscano il grado di protezione, la classe d'isolamento prescritta e che comunque non diminuiscano il livello di tensione d'isolamento dei cavi.

Guarnizioni cassette

Saranno del tipo anti-invecchiante al neoprene o al silicone.

Coperchi cassette

Saranno rimovibili a mezzo di attrezzo, fissati per mezzo di viti imperdibili in nylon a passo lungo, con testa sferica per consentire l'apertura a cerniera del coperchio, ovvero in acciaio inox o in ottone, salvo deroghe concesse dalla DL, disposti in maniera idonea ad assicurare una compressione uniforme su tutti i lati del coperchio.

Morsettiere di derivazione

All'interno delle cassette poste lungo le dorsali le morsettiere saranno in poliammide, di tipo fisso e componibili, mentre nelle cassette poste all'interno dei vari locali saranno in policarbonato, di tipo "compatto", unipolari a più vie. Il serraggio dei conduttori sarà di tipo indiretto.

La suddivisione tra gruppi di morsetti di tipo componibile appartenenti a fasi diverse dovrà avvenire mediante separatori.

Ove espressamente richiesto le derivazioni potranno essere effettuate all'esterno di cassette a mezzo di morsetti a perforazione dell'isolante, ovvero con morsetti a guscio del tipo specificato nella parte nel presente capitolato.

Per ogni tipologia di morsettiera la tensione di isolamento dovrà comunque essere coerente con quelle dei cavi che ivi saranno attestati.

Montaggio e fissaggio cassette

Le cassette dovranno essere montate in posizione accessibile; il fissaggio dovrà essere effettuato tramite tasselli ad espansione e bulloneria in acciaio zincato o chiodatura a sparo, in modo comunque da non trasmettere sollecitazioni ai tubi o ai cavi che vi fanno capo. Lo stesso dicasi per i telai in profilati metallici, staffe, anche dimensionati per sostenere la cassetta.

Marcatura

I canali e le cassette dovranno essere contrassegnati in modo visibile con le sigle indicate negli elaborati grafici di progetto o da concordare con la DL; i contrassegni saranno di materiale inalterabile nel tempo e applicati con sistemi che ne garantiscano un fissaggio permanente.

Tutte le cassette dovranno essere contrassegnate in maniera ben visibile con etichette in tela plastificata (dim. 14x 19 mm, ovvero 22x40 mm) indicanti il circuito di appartenenza e poste per quanto possibile sul dorso della cassetta, in linea o in prossimità delle condutture in ingresso, diversamente dovranno essere contrassegnate sul retro del coperchio qualora sussistano fattori estetici o finiture delle superfici che rivestano carattere artistico.

I pozzetti dovranno essere contrassegnati in modo visibile, con simboli o numeri indicati negli elaborati grafici di progetto o definiti in sede di DL; la marcatura dovrà essere effettuata a mezzo di vernice ad elevate caratteristiche di resistenza agli agenti atmosferici, ovvero con contrassegni, targhette o altro definito in sede di DL, fissati con tasselli ad espansione.

3.6 *Manufatti, plinti di fondazione per i sostegni dei punti luce*

I plinti di nuova realizzazione saranno tutti dotati di adiacente pozzetto, onde agevolare le operazioni di infilaggio delle condutture a base palo.

Dopo l'installazione e il definitivo fissaggio dei pali, i fori dei plinti saranno sigillati mediante collari in malta cementizia. Tali collari potranno essere rimossi e, intorno ad essi, potranno essere agevolmente effettuati interventi di manutenzione dei sostegni.

I plinti sono stati dimensionati secondo la normativa di riferimento per i sostegni e le fondazioni delle linee aeree esterne (norma CEI 11-4).

I tubi di raccordo fra pozzetti e plinti saranno ampiamente sovradimensionati rispetto al fabbisogno attuale, oggi limitato all'infilaggio dei cavi di energia in arrivo e ripartenza e dei cavi audio.

Caratteristiche - qualità - dosature dei materiali.

Acqua e cemento.

- L'acqua dovrà essere dolce, limpida, non aggressiva e priva di sali (particolarmente solfati e cloruri) in percentuali dannose o di materie terrose.
- Il cemento dovrà essere del tipo 325 rispondente ai requisiti prescritti dal D.M. 3.6.1968. Dovrà arrivare in cantiere contenuto dentro sacchi sigillati su ognuno dei quali dovrà essere riportata la provenienza ed il carico di rottura.

Sabbia e ghiaia.

- La sabbia dovrà essere di provenienza di fiume, ben lavata e priva di materie terrose, organiche, melmose e salsedine; sarà costituita da grani di dimensioni tali da passare per il 95% attraverso un vaglio a maglia quadrata con lato 2 mm.
- La ghiaia dovrà essere naturale o di frantumazione, comunque ben assortita, formata da elementi resistenti, priva di sostanze estranee, parti friabili, limose, argillose, organiche o di gesso. La massima dimensione dell'inerte non dovrà superare i 20 mm.
- La composizione granulometrica della ghiaia mescolata alla sabbia dovrà essere compresa fra le curve limiti prescritte.

Tipo di armature metalliche.

- Dovranno essere impiegati acciai in barre tonde ad aderenza migliorata del tipo Feb 44 k controllato in stabilimento, rispondenti alle caratteristiche indicate nel prospetto 2 delle "Norme Tecniche per l'esecuzione delle opere in c.a. normale e precompresso e per le strutture metalliche" (D.M. 14.2.1992) con tensione ammissibile pari a 255 N/mm² (come indicato nel prospetto 7 delle citate norme). Le barre non dovranno essere eccessivamente ossidate, corrose, recanti difetti superficiali o ricoperte da sostanze che possano ridurre l'aderenza al conglomerato.

Conglomerato cementizio: dosature.

Le dosature dovranno essere del seguente tipo:

Conglomerato cementizio per strutture armate:

Cemento tipo 325	q.li	3.5/4.0
Sabbia	mc	0.40
Ghiaia	mc	0.80

Conglomerato cementizio per sottofondazione

Cemento tipo 325	q.li	2.0
Ghiaia e Sabbia	mc	1.0

Classi di conglomerato.

Nella progettazione si è considerata una sola classe di conglomerato pari a 25 N/mm², con tensioni ammissibili di compressione come da tabella di seguito riportata:

CLASSE 25

COMPRESS. SEMPLICE	5,9 N/mm ²
FLESS. E PRESSOFL	8,5 N/mm ²

L'impasto di calcestruzzo sarà di consistenza plastica con slump 5 - 10 cm.

Norme tecniche.

L'esecuzione delle opere in c.a. dovrà rispettare le seguenti disposizioni legislative:

- D.M. 9 gennaio 1996 - "Norme tecniche per il calcolo, l'esecuzione ed il collaudo delle strutture in cemento armato, normale e precompresso e per le strutture metalliche";
- D.M. 16 gennaio 1996 - "Norme tecniche relative ai "criteri generali per la verifica di sicurezza delle costruzioni e dei carichi e sovraccarichi";
- Circ. Min. LL.PP. n. 156AA.GG./S.T.C. del 4 luglio 1996 - " Istruzioni per l'applicazione delle "Norme tecniche relative ai criteri generali per la verifica di sicurezza delle costruzioni e dei carichi e sovraccarichi" di cui al decreto ministeriale 16 gennaio 1996";
- Circ. Min. LL.PP. n. 252AA.GG./S.T.C. del 15 ottobre 1996 - " Istruzioni per l'applicazione delle "Norme tecniche per il calcolo l'esecuzione ed il collaudo delle strutture in cemento armato, normale e precompresso e per le strutture metalliche" di cui al decreto ministeriale 9 gennaio 1996";
- C.N.R. 10011 - "Costruzioni in acciaio: Istruzioni per il calcolo, l'esecuzione, il collaudo e la manutenzione";
- D.M. LL.PP. 21 marzo 1988, n. 499 - "Approvazione delle norme tecniche per la progettazione, l'esecuzione e l'esercizio delle linee elettriche aeree esterne" e successive modifiche ed integrazioni.
- I sostegni, comprensivi delle armature stradali, dovranno essere verificati per zona di vento n. 1 e per il sovraccarico di neve pari a 13 N/mm² caratteristici della località di installazione dell'impianto.

3.7 Chiusini o sigilli in ghisa da utilizzarsi per lavori stradali

La fornitura e posa in opera di sigilli o chiusini in ghisa, completi di telaio e controtelaio, su pozzetti predisposti, dovrà essere effettuata rispettando la seguente classificazione riferita alle zone di impiego (UNI EN 124-1):

- Gruppo 1:** (almeno Classe **A15**) per zone che possono essere utilizzate da pedoni e ciclisti, superfici paragonabili a spazi verdi.
- Gruppo 2:** (almeno Classe **B125**) per zone pedonali e zone assimilabili, aree di sosta o parcheggi multipiano per automobili.
- Gruppo 3:** (almeno Classe **C250**) per dispositivi di coronamento, installati nella zona dei canaletti di scolo lungo il bordo dei marciapiedi delle strade che, quando misurata partendo dal bordo del marciapiede, si estende per 0,5 m al massimo nella carreggiata e per 0,2 m al massimo nella zona pedonale.
- Gruppo 4:** (almeno Classe **D400**) per Carreggiate stradali (comprese strade pedonali), banchine transitabili e aree di sosta per tutti i tipi di veicoli stradali.
- Gruppo 5:** (almeno Classe **E600**) per Zone soggette a carichi per asse elevati, per esempio pavimentazioni di porti e aeroporti.
- Gruppo 6:** (almeno Classe **F900**) per Zone soggette a carichi per asse particolarmente elevati, per esempio pavimentazioni di aeroporti.

Tutti i coperchi e i telai dovranno riportare le seguenti marcature:

- 1) EN 124;
- 2) La classe (per esempio D400);
- 3) Il nome e/o il marchio di identificazione del fabbricante;
- 4) Il marchio di un ente di certificazione;
- 5) Eventuali marcature aggiuntive relative all'applicazione e o al proprietario.

Le marcature di cui sopra dovranno essere riportate in maniera chiara e durevole e dovranno essere visibili quando l'unità è installata.

Coronamenti e chiusini vanno installati come prescritto dalla norma UNI EN 124-1.

3.8 Impianti di distribuzione luce e fm

Componenti

I vari componenti da utilizzare per la realizzazione dei punti equivalenti, dovranno avere le caratteristiche delle rispettive voci descritte negli articoli precedenti.

Cassette e scatole

Le scatole e cassette di derivazione dovranno essere equipaggiate con tutti gli accessori (raccordi per tubo,

pressacavi, ecc.) necessari a garantire all'impianto il grado di protezione richiesto.

Le dimensioni minime dovranno essere pari a 150 x 110 mm o equivalente (le cassette di derivazione installate su canale posacavi o destinate a condutture dorsali) e pari a 100 x 100 mm o equivalente (cassette di derivazione, di transito o di attestazione all'interno dei locali).

Morsettiere di derivazione

All'interno delle cassette poste lungo le dorsali le morsettiere saranno in poliammide, di tipo fisso e componibili, mentre nelle cassette poste all'interno dei vari locali saranno in policarbonato, di tipo "compatto", unipolari a più vie, con esclusione, di derivazioni eseguite con nastro isolante o con morsetti del tipo "a mammoth". Il serraggio dei conduttori sarà di tipo indiretto.

La suddivisione tra gruppi di morsetti di tipo componibile appartenenti a linee diverse dovrà avvenire mediante separatori.

Per ogni tipologia di morsettiera la tensione di isolamento dovrà comunque essere coerente con quelle dei cavi che ivi saranno attestati.

Tubazioni

Il rapporto tra il diametro interno dei tubi e il diametro del cerchio circoscritto ai cavi ivi contenuti, sarà $> 1,3$ per gli ambienti ordinari e $> 1,4$ per gli ambienti speciali.

Le tabelle che seguono riportano il diametro minimo delle tubazioni in base alla sezione e al numero dei cavi in esse previsti. In ogni caso il diametro minimo delle tubazioni da utilizzare è 20 mm.

I cavi da installare entro tubi dovranno poter essere agevolmente sfilati e reinfilati; quelli da installare su canali o cunicoli dovranno poter essere facilmente posati e rimossi.

Nella posa in vista la distanza fra due punti di fissaggio successivi non dovrà essere superiore a 1 m; i fissaggi dovranno essere sempre previsti sia prima che dopo ogni cambiamento di direzione.

I cambiamenti di direzione potranno essere ottenuti sia con curve di tipo ampio con estremità a bicchiere o filettate a seconda dei tipi e dei gradi di protezione richiesti, sia per piegatura a caldo con esclusione delle curve di tipo "ispezionabile".

Qualora si dovessero usare sistemi di canalizzazione in materiale termoplastico ci si dovrà riferire, per la realizzazione, alle norme CEI di prodotto. Per quanto riguarda i cavi per telecomunicazioni le guaine dei conduttori dovranno avere le colorazioni conformi alle tabelle CEI-UNEL 00712 e 00724.

**DIAMETRI MINIMI DELLE TUBAZIONI PER I CIRCUITI TERMINALI
IN FUNZIONE DEL NUMERO DI CAVI UNIPOLARI TIPO FS17 O FG17 O HO7Z1-K CONTENUTI**

sezione nominale cavo	Ø tubo PVC flessibile					Ø tubo PVC rigido					Ø tubo PVC filettabile				
	20	25	32	40	50	20	25	32	40	50	20	25	32	40	50
1,5	7	9				9					8	9			
2,5	4	8	9			7	9				5	8	9		
4	3	5	9	9		5	8	9			4	7	9	9	
6	1	3	5	9	9	2	4	8	9		1	3	7	9	
10	1	1	4	7	9	1	3	5	8	9	1	1	5	8	9
16		1	2	5	8	1	1	4	7	8	1	1	3	5	9
25		1	1	3	5	1	1	1	4	5	1	1	1	3	5
35		1	1	1	4	1	1	1	3	4		1	1	2	4
50			1	1	2		1	1	1	2		1	1	1	3
70			1	1	1			1	1	1			1	1	1
95				1	1			1	1	1			1	1	1
120				1	1			1	1	1				1	1
150				1	1				1	1				1	1
185					1				1	1					1
240					1					1					1

**DIAMETRI MINIMI DELLE TUBAZIONI PER I CIRCUITI TERMINALI
IN FUNZIONE DEL NUMERO DI CAVI MULTIPOLARI TIPO FG16OR16 0.6/1kV CONTENUTI**

sezione nominale cavo	Ø tubo PVC flessibile					Ø tubo PVC rigido					Ø tubo PVC filettabile					Ø tubo PVC metallico				
	20	25	32	40	50	20	25	32	40	50	20	25	32	40	50	20	25	32	40	50
2x1,5		1	1	2	4	1	1	1	3	5	1	1	2	5	1	1	1	3	5	
3x1,5		1	1	1	4	1	1	1	3	5	1	1	2	4	1	1	1	3	5	
4x1,5		1	1	1	3		1	1	2	4	1	1	1	4		1	1	2	4	
5x1,5			1	1	2		1	1	1	3	1	1	1	3		1	1	1	3	
2x2,5		1	1	1	3	1	1	1	2	4	1	1	2	4	1	1	1	2	3	
3x2,5		1	1	1	3		1	1	2	4	1	1	1	4		1	1	2	3	
4x2,5			1	1	2		1	1	1	3	1	1	1	3		1	1	1	3	
5x2,5			1	1	1		1	1	1	3		1	1	2		1	1	1	3	
2x4		1	1	1	3		1	1	1	4	1	1	1	3		1	1	1	3	
3x4		1	1	1	2		1	1	1	3	1	1	1	3		1	1	1	3	
4x4		1	1	1	1		1	1	1	2		1	1	2		1	1	1	2	
5x4			1	1	1			1	1	1		1	1	1			1	1	1	
2x6			1	1	1		1	1	1	3		1	1	2		1	1	1	2	
3x6			1	1	1			1	1	2		1	1	1			1	1	2	
4x6			1	1	1			1	1	1		1	1	1			1	1	1	
5x6				1	1			1	1	1		1	1	1			1	1	1	
2x10			1	1	1			1	1	1		1	1	1			1	1	1	
3x10				1	1			1	1	1		1	1	1			1	1	1	
4x10				1	1			1	1	1		1	1				1	1	1	
5x10				1	1				1	1		1	1				1	1	1	

3.9 Modalità di realizzazione degli impianti luce e fm

Indicazioni generali

Le derivazioni per l'alimentazione di più apparecchi utilizzatori dovranno essere realizzate all'esterno degli apparecchi stessi in apposite cassette di derivazione, si esclude la derivazione tra centri luminosi senza transitare attraverso una scatola di derivazione; nel caso di soffitti in latero-cemento la cassetta di derivazione dovrà essere posta a parete, salvo diversa indicazione della DL.

È consentito il cavallotto tra le prese e gli interruttori di una stessa scatola (deviatori, ecc.) solo se questi frutti sono predisposti allo scopo.

È altresì consentita la derivazione tra centri luminosi attraverso gli stessi apparecchi illuminanti alla sola condizione che gli stessi siano predisposti per tale modalità dal Costruttore.

Le cassette di transito saranno obbligatorie su tracciati comprendenti curve, in modo che tra due cassette di transito non si riscontri mai più di una curva o comunque curve con angoli minori di 90°.

Nei tratti in rettilineo le cassette di transito saranno comunque obbligatorie almeno ogni 5 m.

Per ogni locale dovrà essere prevista una cassetta di derivazione posta lungo la dorsale salvo il caso di locali adiacenti o affacciati, nel qual caso si potrà utilizzare un'unica cassetta di derivazione.

Ogni cassetta di derivazione dovrà essere dedicata ad un solo circuito (non saranno ammesse cassette promiscue per più circuiti in partenza dai quadri di piano o di zona).

Il posizionamento degli apparecchi di comando e delle prese dovrà rispettare le seguenti quote, salvo diversa indicazione nei disegni o nei paragrafi precedenti o dal parte della DL:

Apparecchiatura	altezza dal pavimento o dal piano di calpestio all'asse della cassetta (cm)	distanza dalle porte dell'asse della cassetta (cm)
1. centralino di locale	160	
2. interruttori, deviatori, pulsanti	90	20
3. prese in genere	30 (45)	20
4. pulsante a tirante (sopra vasca o doccia)	> 225	
5. termostati, sonde di temperatura in genere	150 ÷ 160	20
6. apparecchi di segnalazione ottica	250 ÷ 300	

I valori tra parentesi si riferiscono a locali fruibili da persone disabili.

Impianti sottotraccia

Nell'esecuzione incassata, a parete o a pavimento, i vari punti di utilizzazione dovranno essere realizzati con:

- tubazioni in PVC tipo medio, flessibile o rigido, secondo quanto specificato nella parte II del presente capitolato e nelle tavole grafiche;
- cassette in resina autoestinguente e antiurto;
- conduttori del tipo specificato nel presente capitolato e nelle tavole grafiche, con le sezioni indicate negli articoli precedenti.

Impianti "in vista" di tipo isolante

Nell'esecuzione "in vista" di tipo isolante, i vari punti di utilizzazione dovranno essere realizzati con:

- tubazioni in PVC tipo medio rigido, ovvero di tipo molto pesante filettabile, secondo quanto specificato nella parte II del presente capitolato e nelle tavole grafiche;
- raccordi tipo "blitz" e accessori vari per conseguire il grado di protezione richiesto nella parte II del presente capitolato e nelle tavole grafiche;
- cassette in PVC autoestinguente;
- conduttori del tipo specificato nel presente capitolato e nelle tavole grafiche, con le sezioni indicate negli articoli precedenti,
- canaline in PVC autoestinguente (ove necessario ed ove previsto);
- guaina flessibile in PVC plastificato per il raccordo agli apparecchi utilizzatori.

3.10 Illuminazione esterna

Conformità alla Legge Regione Veneto 17/2009

L'impianto sarà conforme alla Legge della Regione Veneto n. 17/2009 e alla normativa specifica del CEI (CEI 64-8 e CEI 64-7).

La ditta dovrà fornire alla Direzione Lavori, per ciascuno degli apparecchi da installare per illuminazione esterna, idonea documentazione relativa alle misurazioni fotometriche, sia in forma tabellare numerica su supporto cartaceo, sia sotto forma di file standard normalizzato, in formato commerciale "Eulumdat" o analogo verificabile, emesso in regime di sistema di qualità aziendale certificato o rilasciato da ente terzo quale l'IMQ. Detta documentazione deve riportare la posizione di misura del corpo illuminante, il tipo di sorgente, l'identificazione del laboratorio di misura, il nominativo del responsabile tecnico del laboratorio e la sua dichiarazione circa la veridicità delle misure effettuate.

La ditta dovrà fornire, altresì, alla Direzione Lavori, per ciascuno degli apparecchi, le istruzioni di installazione e di uso corretto in conformità alla legge.

Gli apparecchi illuminanti saranno distribuiti sui circuiti come previsto dagli schemi elettrici di progetto; gli spegnimenti saranno programmati in modo che dalle ore 24 in poi si possa ridurre automaticamente il flusso luminoso di non meno del 30% rispetto al flusso emesso in condizioni di pieno regime di funzionamento.

3.11 Apparecchi illuminanti per interno

Componenti elettrici

Il circuito elettrico degli apparecchi a scarica e fluorescenti dovrà essere applicato su di un unico elemento asportabile, solidale con il diffusore o, preferibilmente, sistemato sul fondo dell'apparecchio.

Se il circuito elettrico è solidale con il diffusore, questo, quando viene disaccoppiato dalla parte fissa, dovrà rimanere ancorato a mezzo di catenelle o cerniere e comunque sostegni anti-caduta.

I reattori per le lampade a fluorescenza saranno ovunque di tipo a bassissime perdite o elettronici, come richiesto nelle tavole grafiche.

Il fissaggio delle apparecchiature interne dovrà essere effettuato esclusivamente a mezzo viti, con guarnizioni o rosette anti-vibranti; è escluso l'uso di rivettature o fissaggi a pressione o a scatto.

Le masse degli apparecchi di Classe I di isolamento dovranno essere collegate a terra tramite appositi morsetti o bulloni di messa a terra.

Il cablaggio interno dovrà essere effettuato con conduttori termoresistenti fino ad una temperatura di 105 °C e di sezione non inferiore a 1 mm².

L'alimentazione per gli apparecchi con lampade a scarica o fluorescenti dovrà essere protetta con fusibile di tipo rapido, installato in posizione facilmente accessibile e rifasata con apposito condensatore.

Le connessioni dei cavi di alimentazione dovranno essere realizzate con capicorda pre-isolati del tipo a compressione.

Gli apparecchi illuminanti predisposti per le file luminose dovranno essere completi di cablaggio lungo tutta la lunghezza della linea fino alla relativa morsettiera di attestazione.

Il cablaggio passante tra le lampade dovrà essere eseguito con apposite guaine di protezione dei conduttori.

Gli apparecchi di illuminazione dovranno essere completi di lampade; le lampade fluorescenti, dove non altrimenti previsto, saranno tutte del tipo ad alta efficienza luminosa con temperatura di colore pari a 4.000 °K e IRC (indice di resa cromatica > 85).

Reattore elettronico

I reattori elettronici saranno idonei al funzionamento con tensione di alimentazione V_n (10% e con frequenza $f = 50$ Hz (o in corrente continua ove richiesto dai tipi).

Il sistema ad alta frequenza dovrà garantire:

- * la disinserzione automatica delle lampade esaurite;
- * la protezione contro le sovratensioni impulsive secondo le norme CEI 12-13;
- * accensione della lampada entro 0,3 s;
- * potenza costante e indipendente dalla tensione di rete;
- * protezione contro i radiodisturbi secondo le norme CEI 110-2, VDE 0875, EN 55015;
- * contenuto armonico secondo le norme. CEI 34-4, VDE 0712, IEC 929, EN 60929;
- * temperatura limite di funzionamento -20 - +50 °C.

Installazione

Tutti gli apparecchi dovranno essere montati in maniera che sia agevole la manutenzione.

Il fissaggio di apparecchi illuminanti sui canali dovrà essere realizzato in modo da consentire lo smontaggio degli apparecchi indipendentemente dal caviodotti.

L'uscita del cavo di alimentazione dell'apparecchio illuminante dovrà avvenire tramite pressacavo e/o pressatubo, con il grado di protezione richiesto.

3.12 *Apparecchi illuminanti di sicurezza autonomi*

Sarà costituito da contenitore in materiale isolante o in lamiera di acciaio (verniciato e collegato a terra) di tipo sporgente o da incasso secondo le esigenze di installazione o quanto richiesto in altro elaborato con grado di protezione minimo pari a IP40 o IP65 a seconda delle tipologie indicate nei vari ambienti di progetto.

Sarà realizzato con schermo anteriore in materiale acrilico autoestinguente, resistente agli urti e conforme alle norme CEI 34.21/22 EN 598-1 e 598-2-22; sarà dotato di batteria di accumulatori al Ni-Cd di tipo ermetico ricaricabili adatti alla carica a corrente costante e di capacità sufficiente a mantenere accesa la lampada per almeno due ore e con temperatura di esercizio massima di 50°C.

Sarà fornito con carica batterie di tipo a corrente costante, adatto alla ricarica automatica della batteria in un tempo non superiore a 24 ore e alla carica di mantenimento, di dispositivo elettronico per la commutazione automatica su batterie in caso di mancanza di tensione di rete e viceversa al ritorno dell'alimentazione, sarà completo di dispositivo per evitare la completa scarica della batteria (controllo della soglia minima di tensione e della carica automatica) e di convertitore c.c./c.a. di tipo elettronico per l'alimentazione della lampada completo dei dispositivi di innesco e di stabilizzazione della corrente della lampada e di protezione nel caso di funzionamento a vuoto.

Sarà completo, ove richiesto, di pittogrammi normalizzati autoadesivi conformi al DPR 524 e comunque da concordare con la D.L., saranno dotati della lampada spia di segnalazione del funzionamento e predisposti per il comando a distanza di inibizione.

L'apparecchio sarà completo di morsettiera per l'attestazione dei conduttori entranti, fusibile di protezione nonché di tutti gli accessori per l'installazione.

3.13 *Impianto a servizio dei gruppi antincendio*

Per il gruppo antincendio sarà predisposto apposito locale tecnico, nel quale si installerà l'elettropompa e il quadro ausiliari servizi antincendio.

Il gruppo elettropompa, dotati di proprio quadro elettrico, sarà alimentato da linea dedicata, realizzata con cavo resistente al fuoco, direttamente allacciato al contatore di distribuzione dell'energia elettrica.

All'interno del locale saranno presenti sia l'impianto di illuminazione ordinaria e di sicurezza e sia un gruppo di prese a spina per manutenzione. Saranno presenti, altresì, una pompa anti-allagamento ed un riscaldatore elettrico (funzione anticongelamento).

Questi ultimi componenti saranno alimentati dal quadro servizi generali da installare nel locale in oggetto.

3.14 Impianto di forza motrice

L'impianto di forza motrice è inteso quale sistema di condutture, quadri intermedi, prese a spina ed allacciamenti ad apparecchi utilizzatori diversi da quelli destinati all'illuminazione degli interni e degli esterni.

3.14.1 Forza motrice depositi e magazzini

Dai rispettivi quadri di zona sarà realizzata una rete di condutture, di cui buona parte con cavi posati entro canalizzazione metallica entro il controsoffitto.

L'impianto forza motrice all'interno dei locali sarà costituito principalmente da:

- Prese a spina di tipo "civile", da installare in cassette da incasso o a vista, per rete ordinaria;

3.14.2 Forza motrice locale tecnico

Dai rispettivi quadri di zona sarà realizzata una rete di condutture, di cui buona parte con cavi posati entro canalizzazione metallica entro il controsoffitto.

L'impianto forza motrice all'interno dei locali sarà costituito principalmente da:

- Prese a spina di tipo industriale, con interruttore di blocco e fusibili (monofase e trifase), con grado di protezione IP55;
- Prese a spina di tipo "civile", da installare in cassette da incasso o a vista, colore standard per rete ordinaria;
- Prese a spina di tipo "civile", da installare in cassette da incasso o a vista, colore rosso per rete continuità assoluta;
- alimentazione condizionatore multisplit, con unità interna da installare ed unità esterna;

3.14.3 Forza motrice cucina

Dai rispettivi quadri di zona sarà realizzata una rete di condutture, di cui buona parte con cavi posati entro canalizzazione metallica entro il controsoffitto.

L'impianto forza motrice all'interno dei locali sarà costituito principalmente da:

- Prese a spina di tipo industriale, con interruttore di blocco e fusibili (monofase e trifase), con grado di protezione IP55;
- Prese a spina di tipo "civile", da installare in cassette da incasso o a vista, per rete ordinaria;
- alimentazione condizionatore multisplit, con unità interna da installare ed unità esterna;

3.14.4 Forza motrice aule

Dai rispettivi quadri di zona sarà realizzata una rete di condutture, di cui buona parte con cavi posati entro canalizzazione metallica entro il controsoffitto.

L'impianto forza motrice all'interno dei locali sarà costituito principalmente da:

- Prese a spina di tipo "civile", da installare in cassette da incasso o a vista, per rete ordinaria;
- Alimentazione automazioni frangisole, lucernari motorizzati e collettori impianto radiante a pavimento impianto riscaldamento,

3.14.5 Forza motrice uffici

Dai rispettivi quadri di zona sarà realizzata una rete di condutture, di cui buona parte con cavi posati entro canalizzazione metallica entro il controsoffitto.

L'impianto forza motrice all'interno dei locali sarà costituito principalmente da:

- Prese a spina di tipo "civile", da installare in cassette da incasso o a vista, colore standard per rete ordinaria;
- Prese a spina di tipo "civile", da installare in cassette da incasso o a vista, colore rosso per rete continuità assoluta;
- Alimentazione automazioni frangisole, lucernari motorizzati e collettori impianto radiante a pavimento impianto riscaldamento,
- alimentazione condizionatore multisplit, con unità interna da installare ed unità esterna;

3.14.6 Forza motrice spogliatoi

Dai rispettivo quadro di piano sarà realizzata una rete di condutture, con tubazioni incassate e sottopavimento (anche con l'uso di cavi unipolari senza guaina), con conduttore di protezione incluso nella tubazione, per i circuiti forza motrice dedicati alle seguenti tipologie di apparecchiature:

- Prese a spina di tipo "civile", da installare in cassette da incasso, per rete ordinaria;
- Prese a spina di tipo "civile", da installare in cassette da incasso, per rete ordinaria, protette da interruttore magnetotermico modulare a protezione degli asciugamani elettrici;
- Alimentazioni varie indicate negli elaborati grafici.

3.15 Impianti di climatizzazione

Alcuni locali tecnici saranno autonomamente climatizzati, allo scopo di mantenere le apparecchiature previste al loro interno siano sottoposte a temperature di lavoro "idonee" e non superiori alle massime ammesse e previste da ciascun costruttore.

3.15.1 Climatizzazione uffici

Si dovrà installare un condizionatore autonomo, con evaporatore all'interno di questo locale e motocondensante all'interno del magazzino, in posizione da concordare con la DL.

Il condizionatore dovrà essere dimensionato in modo da smaltire il calore prodotto dalle varie apparecchiature, intendendosi con questo prendere in considerazione quelle che effettivamente saranno installate dalla Ditta, che potranno essere diverse da quelle cui il progetto è riferito. Il dimensionamento deve essere tale da consentire lo smaltimento del calore con il ventilatore dell'unità interna funzionante alla velocità media.

Il condizionatore dovrà essere dotato di allacciamenti elettrici, allacciamenti per il fluido frigorifero, scarico condensa, da convogliare alle colonne di scarico più prossime, da realizzare mediante adeguata sifonatura.

L'isolamento termico delle tubazioni dovrà essere sovradimensionato per prevenire la formazione di condensa. Il posizionamento dell'evaporatore ed il percorso dei tubi dovrà essere tale da evitare qualsiasi inconveniente e qualsiasi fenomeno di gocciolamento nei confronti delle apparecchiature previste all'interno, specie quelle elettroniche. Quanto detto vale anche in caso di accidentale ostruzione della vaschetta raccolta condensa; in tal caso la fuoriuscita della condensa non dovrà investire alcuna apparecchiatura.

3.15.2 Climatizzazione locale tecnico

Si dovrà installare un condizionatore autonomo, con evaporatore all'interno di questo locale e motocondensante all'interno del magazzino, in posizione da concordare con la DL.

Il condizionatore dovrà essere dimensionato in modo da smaltire il calore prodotto dalle varie apparecchiature, intendendosi con questo prendere in considerazione quelle che effettivamente saranno installate dalla Ditta, che potranno essere diverse da quelle cui il progetto è riferito. Il dimensionamento deve essere tale da consentire lo smaltimento del calore con il ventilatore dell'unità interna funzionante alla velocità media.

Il condizionatore dovrà essere dotato di allacciamenti elettrici, allacciamenti per il fluido frigorifero, scarico condensa, da convogliare alle colonne di scarico più prossime, da realizzare mediante adeguata sifonatura.

L'isolamento termico delle tubazioni dovrà essere sovradimensionato per prevenire la formazione di condensa. Il posizionamento dell'evaporatore ed il percorso dei tubi dovrà essere tale da evitare qualsiasi

inconveniente e qualsiasi fenomeno di gocciolamento nei confronti delle apparecchiature previste all'interno, specie quelle elettroniche. Quanto detto vale anche in caso di accidentale ostruzione della vaschetta raccolta condensa; in tal caso la fuoriuscita della condensa non dovrà investire alcuna apparecchiatura.

3.15.3 *Climatizzazione cucina*

Si dovrà installare un condizionatore autonomo, con evaporatore all'interno di questo locale e motocondensante all'interno del magazzino, in posizione da concordare con la DL.

Il condizionatore dovrà essere dimensionato in modo da smaltire il calore prodotto dalle varie apparecchiature, intendendosi con questo prendere in considerazione quelle che effettivamente saranno installate dalla Ditta, che potranno essere diverse da quelle cui il progetto è riferito. Il dimensionamento deve essere tale da consentire lo smaltimento del calore con il ventilatore dell'unità interna funzionante alla velocità media.

Il condizionatore dovrà essere dotato di allacciamenti elettrici, allacciamenti per il fluido frigorifero, scarico condensa, da convogliare alle colonne di scarico più prossime, da realizzare mediante adeguata sifonatura.

L'isolamento termico delle tubazioni dovrà essere sovradimensionato per prevenire la formazione di condensa. Il posizionamento dell'evaporatore ed il percorso dei tubi dovrà essere tale da evitare qualsiasi inconveniente e qualsiasi fenomeno di gocciolamento nei confronti delle apparecchiature previste all'interno, specie quelle elettroniche. Quanto detto vale anche in caso di accidentale ostruzione della vaschetta raccolta condensa; in tal caso la fuoriuscita della condensa non dovrà investire alcuna apparecchiatura.

3.15.4 *Impianto a servizio dei lucernari e finestre motorizzate*

Ogni serramento apribile sarà dotato di un meccanismo di APERTURA a distanza (attuatore); l'apertura può avvenire per comando elettrico manuale o da segnale proveniente dall'impianto rivelazione incendi;

Per alimentare il sistema, il progetto prevede la stesura di una rete di cavi resistenti al fuoco, tipo FTG18, installati parzialmente in canale e parzialmente in tubo PVC rigido (montanti e diramazioni dai canali verso gli attuatori, nonché comandi da pulsanti e da centrale rivelazione incendi).

La rete preleverà l'alimentazione da appositi gruppo di continuità con tensione in uscita a 230Vac, alimentati da apposite batterie tampone, mantenute in ricarica dallo stesso gruppo.

Il comando dei vari gruppi di EFC sarà realizzato a mezzo di appositi pulsanti, posizionati come da elaborati grafici, che agiranno sul sistema di gestione tramite sistema KNX.

L'azionamento di un pulsante provocherà l'apertura di un singolo lucernario o singola finestra. Sono previsti inoltre due comandi generali per apertura di tutti i lucernari e tutte le finestre assieme.

In parallelo ai contatti di ciascun pulsante sarà collegata una uscita a relè della centrale di rivelazione incendi, in modo che l'apertura di ciascun serramento avvenga complessivamente nel modo seguente:

- l'azionamento di un pulsante provoca l'apertura del rispettivo serramento motorizzato;

- la rivelazione dell'incendio in una determinata zona dell'edificio provoca l'azionamento di un determinato relè della centrale di rivelazione incendi e quindi l'apertura di tutti i serramenti motorizzati;

3.16 Impianto antintrusione

3.16.1 Premessa

È prevista la realizzazione della sola predisposizione (tubazioni, scatole di derivazione e rompi tratta) dell'impianto antintrusione, che sarà costituito dai seguenti componenti:

- una centrale di controllo e gestione, con tastiera di programmazione e di attivazione dell'impianto esistente;
- linee di rivelazione, alle quali allacciare i rivelatori, e rete terminale di interconnessione, come indicata nello schema dell'impianto;
- rivelatori volumetrici a doppia tecnologia da parete e da soffitto;
- targhe ottico-acustiche di allarme, che si attivano in caso di rivelazione d'intrusione;
- alimentatore ausiliario;
- concentratori a più ingressi per la connessione dei rivelatori al loop.

Il sistema risponde alle norme CEI CT 79.

3.16.2 Scopo

L'installazione del sistema ha la funzione di rivelare e segnalare eventuali intrusioni nell'edificio in orari di non occupazione.

3.16.3 Definizioni

Rivelatore volumetrico:

Parte di un sistema antintrusione che in continuazione controlla i fenomeni fisici idonei a rivelare movimenti e presenza nel volume controllato.

Centrale di controllo e di segnalazione:

Dispositivo attraverso il quale il rivelatore può essere alimentato e che:

- è utilizzato per ricevere il segnale dei rivelatori, per indicare l'allarme in modo visibile e udibile;
- se richiesto, può trasferire il segnale ad un organismo;
- è utilizzato per sorvegliare il corretto funzionamento del sistema e dare una segnalazione ottica ed acustica di guasto, corto circuito, interruzione della linea e guasti del sistema di alimentazione.

Dispositivo di allarme intrusione:

Apparecchio acustico e/o visivo, non contenuto nella centrale di controllo e di segnalazione, utilizzato per dare un allarme intrusione (per esempio: sirena o indicatore visivo).

Alimentazioni:

Sorgenti di alimentazione per la centrale di controllo e segnalazione e le apparecchiature da essa alimentate. Essa comprende 2 fonti di alimentazione (elettricità da rete e da batteria tampone).

Interconnessioni:

Tutti gli elementi che formano i collegamenti tra le apparecchiature sopra definite ed eventuali apparecchiature accessorie. Normalmente sono costituite da una rete di linee elettriche.

3.16.4 Normative di riferimento

CEI 64-8 Impianti elettrici utilizzatori a tensione normale non superiore a 1000 V in corrente continua e a 1500 V in corrente alternata

CEI 79-2 Impianti antieffrazione, antintrusione, antifurto e antiaggressione

3.16.5 Classificazione in gruppi di materiali per l'isolamento

Descrizione materiali	GM1		GM2		GM3	
	Ita	EU	Ita	EU	Ita	EU
Condotte di ventilazione e riscaldamento	0	A2-s1,d0	1	B-s2,d0	1	B-s3,d0
Condotte di ventilazione e riscaldamento preisolato [1]	0-1	B-s2,d0	0-1	B-s2,d0	1-1	B-s3,d0
Raccordi e giunti per condotte di ventilazione e riscaldamento ($L \leq 1,5$ m)	1	B-s1,d0	1	B-s2,d0	2	C-s3,d0
Canalizzazioni per cavi per energia, controllo e comunicazioni [2]	0	[na]	1	[na]	1	[na]
Cavi per energia, controllo e comunicazioni [2] [3]	[na]	B2 _{ca} -s1,d0,a1	[na]	C _{ca} -s1,d0,a2	[na]	E _{ca}
[na] Non applicabile.						
[1] Eventuale doppia classificazione italiana riferita a <i>condotta preisolata</i> con componente isolante non esposto direttamente alle fiamme; la prima classe è riferita alla condotta nel suo complesso (nel caso di superfici esterne non combustibili che offrano adeguate garanzie di stabilità e continuità anche nel tempo, la classe attribuita alla condotta nel suo complesso è 0), la seconda classe è riferita al componente isolante. La singola classe europea B-s2,d0 è ammessa solo se il componente isolante non è esposto direttamente alle fiamme per la presenza di uno strato di materiale incombustibile o di classe A1 che lo ricopre su tutte le facce, ivi inclusi i punti di interruzione longitudinali e trasversali della condotta.						
[2] Prestazione di reazione al fuoco richiesta solo quando le canalizzazioni, i cavi elettrici o i cavi di segnale non sono incassati in materiali incombustibili.						
[3] La classificazione aggiuntiva relativa al gocciolamento <i>d0</i> può essere declassata a <i>d1</i> qualora la <i>condizione d'uso finale</i> dei cavi sia tale da impedire fisicamente il gocciolamento (es. posa a pavimento, posa in canalizzazioni non forate, posa su controsoffitti non forati, ...).						

3.16.6 Modalità di funzionamento

La rivelazione dell'intrusione è attivata mediante il controllo della presenza e del movimento; al superamento di un valore predeterminato di soglia si origina la segnalazione di allarme.

L'impianto è attivo durante gli orari ed i giorni programmati; per i restanti periodi è in funzione, non fornisce segnali di allarme intrusione, ma solo di anomalia.

3.16.7 Estensione della sorveglianza

L'area sorvegliata è l'intero volume interno al fabbricato, esclusi i servizi igienici ed il vano elevatore.

3.16.8 Criteri di scelta dei rivelatori

I rivelatori previsti sono del tipo "a doppia tecnologia", posizionati in modo da includere nei volumi complessivamente sorvegliati tutti i luoghi di possibile intrusione e passaggio di persone.

3.16.9 Criteri di installazione dei rivelatori

I rivelatori sono posizionati in modo che i loro raggi di rivelazione coprano in modo ottimale il volume di sorveglianza assegnato. Allo scopo i rivelatori sono orientabili in senso orizzontale e verticale.

3.16.10 Centrale di controllo e segnalazione

La centrale di controllo e segnalazione sarà ubicata accanto al quadro generale.

La centrale è ubicata in un luogo permanentemente e facilmente accessibile, protetto, per quanto possibile, dalle manomissioni, tale da consentire il continuo controllo in loco della centrale da parte del personale di sorveglianza.

Il locale scelto come ubicazione ha le seguenti caratteristiche:

- è sorvegliato da rivelatori volumetrici e sarà presidiato nelle ore di apertura;
- è situato in vicinanza di un ingresso al complesso sorvegliato;
- è dotato di illuminazione di emergenza ad intervento immediato ed automatico in caso di assenza di energia elettrica di rete;
- le condizioni ambientali sono compatibili con le caratteristiche costruttive della centrale.

Il sistema è destinato solo a segnalare l'allarme e non prevede l'azionamento di installazioni fisse. La centrale è compatibile con il tipo di rivelatori installati ed in grado di espletare le funzioni supplementari ad essa richieste, come la trasmissione di allarmi a distanza.

La centrale riceve i segnali provenienti dai rivelatori e consente di individuare separatamente la provenienza dei segnali.

La centrale sarà in grado di ricevere ed interpretare simultaneamente i segnali provenienti da tutti i rivelatori.

La centrale sarà installata in modo tale che tutte le apparecchiature componenti saranno facilmente accessibili per le operazioni di manutenzione e sostituzione.

Tutte le operazioni di manutenzione e sostituzione dovranno poter essere eseguite in loco.

A fianco della centrale di controllo saranno presenti:

- la planimetria dell'area di rischio con indicazione dei settori dai quali può provenire l'allarme;
- istruzioni da seguire in caso di allarme;

- descrizione e caratteristiche di funzionamento ed operazioni di manutenzione;
- registro di controllo con annotate prove di verifica eseguite; interventi di manutenzione; allarmi ricevuti e loro natura e causa.

3.16.11 Avvisatori acustici e luminosi di allarme

Gli avvisatori di allarme si distinguono in:

- avvisatore di allarme interno, posto nella centrale di controllo ed in grado di dare un allarme percepibile nelle immediate vicinanze della centrale;
- avvisatori di allarme esterno, alimentati mediante alimentatori ausiliari della centrale di rivelazione come indicato nelle tavole grafiche di progetto.

Gli avvisatori di allarme esterni saranno costruiti con componenti di caratteristiche adeguate all'ambiente in cui si trovano ad operare.

Le segnalazioni acustiche e/o ottiche degli avvisatori di allarme esterni saranno chiaramente riconoscibili come tali e non confuse con altre.

3.16.12 Alimentazioni

Il sistema di rivelazione sarà dotato di almeno 2 fonti di energia elettrica, primaria e secondaria, ciascuna delle quali in grado di assicurare da sola il corretto funzionamento dell'intero sistema.

L'alimentazione primaria del sistema sarà derivata dalla rete di distribuzione pubblica.

L'alimentazione secondaria è costituita da una batteria di accumulatori elettrici.

Quando l'alimentazione primaria va fuori servizio, l'alimentazione secondaria è in grado di sostituirla automaticamente.

Al ripristino dell'alimentazione primaria, questa si sostituisce nell'alimentazione del sistema alla secondaria.

L'alimentazione primaria sarà effettuata tramite una linea esclusivamente riservata a tale scopo, dotata di propri organi di sezionamento, di manovra e di protezione.

L'alimentazione secondaria sarà conforme alla norma CEI 64-8 per gli impianti di sicurezza.

L'alimentazione secondaria è costituita da batterie di accumulatori installate all'interno della centrale di controllo. Il gruppo di ricarica delle batterie deve essere automatico ed in grado di riportare le batterie ad almeno l'80% della capacità nominale in 24 ore, qualunque sia la loro condizione di carica.

3.16.13 Interconnessioni

Le interconnessioni comprendono i collegamenti tra i rivelatori, i concentratori, la centrale di controllo, gli avvisatori di allarme esterno acustici e/o luminosi, le alimentazioni, le eventuali stazioni ricevitrici remote di allarme, le eventuali apparecchiature accessorie.

Le interconnessioni saranno eseguite con cavi in canale metallico ed entro tubi in vista ed incassati. Per quanto riguarda il tracciato di posa dei tubi, la sfilatura dei cavi, l'esecuzione di giunzioni e le derivazioni, previste in apposite scatole, valgono le prescrizioni della norma CEI 64-8.

3.16.14 Azionamento dell'allarme da parte dell'impianto di rivelazione

La segnalazione di allarme proveniente da uno qualsiasi dei rivelatori determinerà sempre una segnalazione ottica ed acustica di allarme intrusione nella centrale di controllo e segnalazione.

L'impianto consentirà l'azionamento automatico dei dispositivi di allarme esterno posti nell'attività entro i tempi indicati, salvo eventuale tacitazione:

- 1 minuto dall'emissione della segnalazione di allarme proveniente dai rivelatori ad azionamento ritardato;
- istantaneamente, dall'emissione di una segnalazione di allarme proveniente da un qualsiasi altro rivelatore.

I tempi di ritardo potranno essere modificati.

Il funzionamento del sistema di allarme è garantito anche in assenza di alimentazione elettrica principale per un tempo non inferiore a 48 ore. In caso di assenza della tensione di alimentazione da rete, dopo un tempo impostabile, il sistema dovrà emettere un segnale di allarme, ad indicarne la manomissione o l'anomalia per tempo prolungato.

L'alimentazione di sicurezza è automatica ad interruzione breve.

3.17 Impianto telefonico e di trasmissione dati

3.17.1 Rete passiva

Il sistema che si prevede di realizzare è basato su una struttura del tipo a stella, con un unico rack dati installato entro il locale tecnico, dimensionato per contenere sia la parte attiva sia la parte passiva. Qui confluiranno i cavi in rame delle prese dati presenti nell'edificio.

All'armadio sarà collegata anche la centrale telefonica, esclusa nell'appalto.

Per i percorsi relativi alla trasmissione dati di lunghezza superiore a 90 m, si impiegheranno cavi a fibre ottiche multimodali armate (per i dati) e cavi in rame multicoppia adatti alla posa esterna (per le connessioni telefoniche).

Per i percorsi interni di lunghezza contenuta entro i 90 m si impiegheranno cavi in rame UTP categoria 6, da installare entro sistemi di canali metallici e tubazioni in PVC; i canali avranno uno scomparto dedicato ai cavi del sistema fonia/dati.

I posti di lavoro (nel seguito denominati PDL) saranno dotati di 2 prese RJ45, di categoria 6, liberamente configurabili come prese dati o fonia; all'occorrenza, completamente dedicato alla rete telefonica o alla rete

dati; allo scopo sarà sufficiente intervenire a livello di armadio con semplice permutazione delle connessioni, mediante apposite bretelle (patch-cord).

Malgrado siano previste 2 prese per ogni PDL, si dovranno installare supporti a 3 posti, in modo da consentire la futura installazione di una terza presa RJ45 per ogni PDL.

3.17.2 *Collegamenti verso l'esterno*

Sono previsti 4 Accessi Base ISDN configurati come linee uscenti e entranti in selezione passante da concordare e definire in sedi di esecuzione lavori in accordo con la committenza e la DL

3.17.3 *Apparati attivi per la trasmissione dati*

Sono esclusi dall'appalto gli apparati attivi del sistema di trasmissione dati.

3.17.4 *Protezione dalle scariche atmosferiche per linee di segnale entranti*

Saranno installate idonee protezioni da sovratensioni entranti, una per ciascuna linea telefonica/dati in ingresso.

3.18 *Impianto videocitofonico*

È prevista la realizzazione di un impianto videocitofonico a colori di tipo digitale composto dalle seguenti principali apparecchiature:

- n. 2 postazioni esterne complete di modulo fonico, modulo tastiera di chiamata e telecamera a colori; Tali apparecchiature dovranno essere posizionate in corrispondenza dell'ingresso pedonale e dell'ingresso carraio;
- n.3 apparecchi videocitofonici a colori da interno da tavolo o da parete dotato di tastiera multifunzione, per il comando della serratura elettrica del cancello di accesso all'edificio e per l'accensione delle luci esterne, da posizionare come riportato nelle tavole grafiche;
- alimentatore impianto videocitofonico costituito da trasformatori di sicurezza tipo SELV conformi alla Norma CEI 14-6 da posizionarsi all'interno del quadro Q.02.

Il cablaggio dell'impianto sarà costituito da cavo per impianto digitale composto da 3 coppie di conduttori singolarmente twistate per i segnali e 2 conduttori per l'alimentazione in bassa tensione dei dispositivi.

3.19 Resistenza al fuoco dei vari elementi costruttivi

I vari elementi costruttivi avranno una determinata resistenza al fuoco, da mantenere inalterata sotto qualsiasi condizione.

Alcuni dei suddetti elementi saranno attraversati da linee elettriche ed in generale da elementi impiantistici di varia tipologia e funzione.

Al fine di assicurare il mantenimento delle caratteristiche costruttive di tali elementi è prevista la realizzazione di apposite barriere tagliafuoco, con materiali di varia tipologia.

Si elencano di seguito le principali:

- Barriera tagliafuoco per attraversamento di pareti e solai mediante canali metallici, costituita da rivestimento con malta cementizia della parte esterna della canalizzazione e riempimento dell'interno del canale con sacchetti termoespandenti; resistenza al fuoco certificata e almeno REI 120;
- Barriera tagliafuoco per attraversamento di pavimenti mediante tubazioni, costituita da rivestimento con malta cementizia della parte esterna delle tubazioni e riempimento dell'interno dei tubi con sacchetti termoespandenti; resistenza al fuoco certificata e almeno REI 120; per tubi di diametro inferiore a 50 mm si potrà utilizzare un riempimento mediante schiume o analoghi materiali, purché facilmente rimovibili per l'infilaggio di ulteriori conduttori;
- Barriera tagliafuoco per attraversamento di pareti e solai mediante tubazioni, costituita da rivestimento con malta cementizia della parte esterna delle tubazioni e riempimento dell'interno dei tubi con sacchetti termoespandenti o mediante schiume o analoghi materiali, purché facilmente rimovibili per l'infilaggio di ulteriori conduttori; resistenza al fuoco certificata e almeno REI 120.

3.20 Impianto rivelazione incendi - elementi in campo

Centrale rivelazione incendio

Caratteristiche di base

Per garantire la massima disponibilità del sistema, questo dovrà essere basato sul più completo decentramento dell'intelligenza, in modo tale che le funzioni di rivelazione e di valutazione vengano eseguite dai rivelatori stessi. La centrale rivelazione incendio dovrà verificare ed elaborare i segnali di uscita dei rivelatori in accordo con i dati predefiniti dall'utente. La centrale dovrà soddisfare totalmente i requisiti della norma EN 54 parte 2.

La centrale dovrà essere in grado di operare con linee di rivelazione convenzionali/collettive, analogico attive ed interattive. La combinazione di questi circuiti nella stessa centrale dovrà consentire la massima flessibilità.

La centrale dovrà consentire in maniera semplice l'espandibilità del sistema sino a 512 punti di rivelazione indirizzabili. Dovrà essere in grado di comunicare con 12 terminali di comando remoti. Ogni terminale dovrà essere programmabile per operare sull'intero sistema di rivelazione o solo su certe sezioni. Dovrà essere inoltre possibile la gestione di almeno 2 sezioni di spegnimento integrate.

La centrale dovrà essere in grado di collegarsi con una stampante direttamente o da un terminale di comando tramite un collegamento RS232.

Tipologie di comunicazione

a) Comunicazione sulla linea di rivelazione convenzionale / collettiva

La centrale dovrà essere in grado di elaborare segnali convenzionali/collettivi da rivelatori automatici compatibili (ad es. di fumo, di calore, lineari, ecc.), da pulsanti d'allarme manuale, da dispositivi d'ingresso, mediante una linea di rivelazione bipolare comune.

La capacità massima di linea dovrà consentire la gestione di 25 dispositivi di rivelazione e la loro alimentazione dovrà essere fornita tramite la linea di rivelazione a due conduttori.

I moduli di linea posti nella centrale dovranno poter ospitare 4 linee di tipo collettivo e la centrale dovrà essere in grado di gestire sino a 4 di tali moduli.

Mediante opportune interfacce a sicurezza intrinseca, dovrà essere possibile collegare rivelatori convenzionali/collettivi che devono operare in aree soggette a pericolo di esplosione (classe 1 e 2).

b) Comunicazione sulla linea di rivelazione analogica attiva

La centrale dovrà essere in grado di elaborare segnali provenienti da apparecchiature analogico attive, come ad esempio rivelatori automatici (di fumo, di calore, ecc.), pulsanti di allarme, apparecchiature per il controllo di ingressi ecc., mediante una linea a due conduttori (non schermata e non twistata).

La capacità della linea dovrà consentire di collegare sino a 128 apparecchiature analogico attive.

Ad ogni modulo di linea si potranno collegare sino a 4 linee analogico attive, e la centrale dovrà essere in grado di elaborare sino a 2 moduli di linea.

L'indicazione di deriva, ottenibile automaticamente o su richiesta, permetterà di avere l'indicazione di stato di un rivelatore automatico di fumo.

Al fine di ottimizzare la installazione della rete di collegamento, il bus dei rivelatori dovrà consentire collegamenti su diramazioni a T (linea a stella), per la connessione di apparecchiature di rivelazione dello stesso tipo di quelle inserite nella linea principale.

Dovrà essere possibile assegnare liberamente un indirizzo a tutte le apparecchiature che dovranno essere collegate in una linea di rivelazione analogico attiva. Ogni successivo ampliamento, ad esempio l'aggiunta di ulteriori apparecchiature tra quelle già installate o alla fine della linea di rivelazione non dovrà interferire con gli indirizzi o dati utente inizialmente assegnati alle apparecchiature esistenti.

La linea di rivelazione analogico attiva elaborerà le seguenti condizioni di segnale verificato tra l'apparecchiatura di rivelazione e la centrale:

- aggiustamento del livello di sensibilità dei rivelatori
- modifica delle caratteristiche di risposta dei rivelatori
- valutazione multizona

L'assegnamento degli indirizzi dovrà essere visualizzato sul terminale operativo come descrizione geografica della posizione fisica dell'apparecchiatura di rivelazione.

c) Comunicazione sulla linea di rivelazione interattiva

La linea interattiva di rivelazione dovrà essere in grado di interfacciare dispositivi per linee interattive come rivelatori automatici (ad es. di fumo, di calore, ecc.), pulsanti d'allarme manuale, moduli d'ingresso e di comando.

Per ottimizzare l'installazione della rete di collegamento, il bus di rivelazione dovrà consentire il collegamento dei dispositivi su diramazioni a T, conservando le stesse funzionalità dell'anello principale.

La capacità di linea dovrà consentire la gestione di un massimo di 128 rivelatori automatici interattivi (ad es. di fumo, di calore, ecc.) e l'alimentazione di tali dispositivi dovrà essere fornita mediante la stessa linea.

Ogni linea interattiva di rivelazione si interfacerà con un suo proprio modulo di linea dedicato. La centrale dovrà essere in grado di gestire sino a 4 di tali moduli.

Dovrà essere possibile, dalla centrale, assegnare singolarmente ad ogni rivelatore automatico (di fumo, di calore, ecc.) un insieme di algoritmi e regolare manualmente/automaticamente i parametri di tali algoritmi.

Dovrà essere possibile trasmettere per ogni apparecchiatura di rivelazione:

- un segnale di avviso di applicazione errata;
- il cambiamento nelle caratteristiche di rivelazione.

Dovrà essere possibile richiedere, mediante una interrogazione della linea di rivelazione eseguita dal PC di manutenzione, il tipo, il numero seriale e la data di produzione di ogni rivelatore di fumo.

Gli assegnamenti degli indirizzi dovranno essere visualizzati sul terminale di comando come descrizione geografica della posizione fisica di tali indirizzi.

Alimentatore

L'alimentatore dovrà risultare conforme alla norma EN 54 parte 4.

Conterrà adatte protezioni contro le sovratensioni per evitare malfunzionamenti o danneggiamenti dovuti a sbalzi di tensione.

La centrale dovrà essere dotata di una batteria di emergenza, dimensionata per garantire l'alimentazione per 12-72 ore. Dopo questo lasso di tempo dovrà essere mantenuta una condizione d'allarme per almeno 15 minuti.

La modalità di ricarica della batteria dovrà essere programmabile in modo da adattarsi alle curve di ricarica indicate dal produttore della batteria.

Le interruzioni della tensione di rete di durata inferiore ad un periodo predefinito non attiveranno alcuna indicazione di allarme ottica od acustica sul terminale di comando.

Funzioni software

a) Funzioni utente di base

Il terminale di comando dovrà essere in grado di elaborare e di visualizzare gli eventi sia in modo autonomo che su richiesta dell'operatore. Il display del terminale di comando dovrà differenziare chiaramente tra allarmi, guasti, informazioni e condizioni di esclusione.

Il terminale di comando dovrà offrire, oltre alla tacitazione e al ripristino, almeno i seguenti comandi:

- capacità di impostare il sistema in modalità con e senza operatore
- tasti per far scorrere sul display informazioni, funzioni disabilitate, allarmi e guasti
- una tastiera per inserire i codici di accesso dell'utente
- mezzi per scavalcare i ritardi degli allarmi
- mezzi per segnalare o risegnalare in maniera acustica gli allarmi

b) Funzioni evolute

Indicazione di applicazione errata

La centrale dovrà essere in grado di sorvegliare i segnali di avvertimento emessi con frequenza anomala da un rivelatore automatico. Questo potrà accadere se i parametri dell'algoritmo del rivelatore non fossero adatti alle condizioni dell'ambiente in cui questo è stato installato.

In tali situazioni dovrà venire visualizzato, mediante una segnalazione ottica ed acustica sul terminale di comando, un avvertimento per l'applicazione

Logica di rivelazione multipla

Dovrà essere possibile segnalare una condizione di allarme sul terminale operatore se due o più rivelatori automatici, che sorvegliano una stessa zona, attivassero una condizione di pericolo.

Modalità 'speciale'

Dovrà essere possibile commutare da centrale un qualsiasi dispositivo di rivelazione di tipo interattivo in modalità 'speciale', per i periodi di tempo in cui vengano eseguiti lavori di riparazione o di manutenzione. In tale modalità, il dispositivo di rivelazione dovrà essere ancora in grado di valutare lo sviluppo di fenomeni termici legati ad un incendio.

Indicatore d'allarme remoto comune

Dovrà essere possibile per un gruppo di rivelatori automatici (di fumo, di calore, ecc.) comandare un indicatore d'allarme remoto collegato ad un qualsiasi rivelatore automatico (di fumo, di calore, ecc.) appartenente allo stesso gruppo.

Concetto di elaborazione dell'allarme

Il trattamento di un allarme, e le funzioni di tacitazione e ripristino risponderanno al principio di organizzazione d'allarme di seguito specificato:

Nella modalità di centrale sorvegliata dall'operatore, una risposta da un rivelatore automatico (ad es. di fumo, di calore, ecc.) rimarrà allo stato di allarme locale per il periodo di tempo T1.

Durante questo lasso di tempo (T1), dovrà essere dato un allarme interno per il solo personale di servizio al fine di portare l'attenzione in ambito locale sulla condizione d'allarme. Se l'allarme non venisse tacitato entro il periodo di tempo T1, dovrà essere attivata una condizione di allarme, la quale potrà attivare dispositivi d'allarme ed eventualmente inviare un allarme remoto ai Vigili del Fuoco.

Se l'allarme venisse tacitato entro il tempo T1, quest'ultimo viene ripristinato e partirebbe un tempo T2 preprogrammato, onde consentire un'investigazione circa la causa dell'allarme.

Se prima dello scadere del tempo T2 non venisse eseguito il ripristino, dovrà essere attivata automaticamente una condizione d'allarme, la quale potrà attivare dispositivi d'allarme ed eventualmente inviare un allarme remoto ai Vigili del Fuoco.

L'azionamento di un pulsante d'allarme manuale in tutti i casi attiverà una condizione d'allarme completa.

I tempi residui degli intervalli T1 e T2 dovranno essere visualizzati in modo continuo sul terminale di comando.

Nella modalità di centrale non sorvegliata dall'operatore, una risposta da un rivelatore automatico (ad es. di fumo, di calore, ecc.) in tutti i casi attiva una condizione d'allarme completa.

Archivio storico

La centrale dovrà essere in grado di salvare e visualizzare almeno gli ultimi 1000 eventi del sistema.

La centrale dovrà offrire un'interfaccia verso PC mediante il quale dovrà essere possibile effettuare le seguenti operazioni sui dati storici:

- trasferire sul PC l'elenco di tutti gli eventi
- immagazzinare nel PC di manutenzione i livelli di pericolo per tutti i dispositivi di rivelazione che avessero causato un allarme
- trasferire e salvare sul PC di manutenzione i codici di guasto dei rivelatori
- cancellare l'archivio storico mediante comando dal PC di manutenzione

Rivelatore di fumo analogico attivo, ad ampio spettro

Il rivelatore di fumo dovrà avere un comportamento di risposta uniforme a tutti i prodotti di combustione tipici di incendi a fiamma viva con presenza di fumo e di fuochi covanti. La camera del rivelatore dovrà consentire la rivelazione di ogni tipo di fumo visibile, fumo scuro incluso.

Il rivelatore di fumo dovrà essere conforme alle norme EN 54-7/9.

Il rivelatore dovrà essere controllato da un circuito integrato specifico per l'applicazione (ASIC) e dovrà essere in grado di trasmettere alla centrale 2 livelli di allarme. Dovrà essere possibile variare automaticamente dalla centrale la sensibilità di rivelazione in funzione degli stati di funzionamento con sorveglianza e senza sorveglianza (commutazione giorno/notte). Il rivelatore dovrà essere in grado di segnalare alla centrale la condizione di deriva (richiesta di manutenzione).

Il rivelatore dovrà essere in grado di isolare corto circuiti sulla linea bus di rivelazione al fine di non inficiare il corretto funzionamento degli altri rivelatori collegati sulla stessa linea.

Il rivelatore dovrà essere identificabile dalla centrale in modo individuale e per posizione geografica all'interno del sistema.

Il sistema non dovrà richiedere la predisposizione di alcuno switch per l'inserimento dell'indirizzo fisico della apparecchiatura. Ogni elemento dovrà poter essere collegato alla centrale locale tramite un circuito a due conduttori sorvegliato totalmente (collegamento in Classe B) o tramite un circuito ad anello (collegamento in Classe A). Il collegamento si potrà effettuare mediante coppie di conduttori non schermati.

Il sistema dovrà consentire derivazioni di rete a T senza degrado nello scambio d'informazioni tra la centrale e le apparecchiature installate sul tratto di rete a T.

Dovranno essere disponibili opportune apparecchiature di prova che permettano un test funzionale completo dei rivelatori di fumo (compresa la verifica delle aperture d'ingresso del fumo) sino ad altezze di 7 metri da terra, senza l'uso di dispositivi che producano fumo od aerosol.

Il rivelatore di fumo sarà idoneo a funzionare in un campo di temperatura compreso tra -25°C e $+60^{\circ}\text{C}$. La costruzione elettrica dovrà avere un grado di protezione minimo IP44.

Il rivelatore dovrà essere protetto contro le interferenze elettromagnetiche in accordo a IEC 801-3 per valori sino a 50 V/m e da 1MHz ad 1 GHz.

Rivelatore di fumo analogico attivo a criterio multiplo

Il rivelatore dovrà utilizzare almeno due caratteristiche tipiche (ad es. fumo e temperatura) dell'incendio per valutare una possibile condizione di pericolo nell'area sorvegliata. Il criterio di valutazione non si dovrà basare su una semplice logica AND o OR.

Il rivelatore di fumo dovrà avere un comportamento di risposta uniforme nei confronti di tutte le tipologie di incendi ed in grado di rivelare i fuochi campione TF1, TF2, TF3, TF4, TF5 e TF6. La camera del rivelatore dovrà consentire la rivelazione di ogni tipo di fumo visibile, fumo scuro incluso.

Il rivelatore di fumo dovrà essere conforme alle norme EN 54-7/9. Il rivelatore dovrà essere controllato da un circuito integrato specifico per l'applicazione (ASIC) e in grado di trasmettere alla centrale 2 livelli di allarme. Dovrà essere possibile variare automaticamente e dalla centrale, la sensibilità di rivelazione in funzione degli stati di funzionamento con sorveglianza e senza sorveglianza (commutazione giorno/notte). Il rivelatore dovrà essere in grado di segnalare alla centrale la condizione di deriva (richiesta di manutenzione).

Il rivelatore dovrà isolare corto circuiti sulla linea bus di rivelazione al fine di non inficiare il corretto funzionamento degli altri rivelatori collegati sulla stessa linea.

Il rivelatore dovrà essere identificabile dalla centrale in modo individuale e per posizione geografica all'interno del sistema.

Il rivelatore non dovrà richiedere la predisposizione di alcuno switch per l'inserimento dell'indirizzo fisico della apparecchiatura.

Ogni elemento dovrà poter essere collegato alla centrale locale tramite un circuito a due conduttori sorvegliato totalmente (collegamento in Classe B) o tramite un circuito ad anello (collegamento in Classe A).

Il collegamento si potrà effettuare mediante coppie di conduttori non schermati.

Il sistema dovrà consentire derivazioni di rete a T senza degrado nello scambio d'informazioni tra la centrale e le apparecchiature installate sul tratto di rete a T.

Dovranno essere disponibili opportune apparecchiature di prova che permettano un test funzionale completo dei rivelatori di fumo (compresa la verifica delle aperture d'ingresso del fumo) sino ad altezze di 7 metri da terra, senza l'uso di dispositivi che producano fumo od aerosol.

Il rivelatore di fumo sarà idoneo a funzionare in un campo di temperatura compreso tra -25°C e $+60^{\circ}\text{C}$. La costruzione elettrica dovrà avere un grado di protezione minimo IP44.

Il rivelatore dovrà essere protetto contro le interferenze elettromagnetiche in accordo a IEC 801-3 per valori sino a 50 V/m e da 1MHz ad 1 GHz.

Rivelatore di calore analogico attivo

Il sistema di rivelazione dovrà essere costituito da una combinazione dei principi del gradiente di crescita della temperatura e della temperatura massima con due termistori NTC indipendenti e compensati in temperatura in modo automatico per adeguarsi alle variazioni delle condizioni ambientali. Le temperature dovranno essere in accordo a EN 54-5, classe 1.

Tutti i componenti elettronici dovranno essere allo stato solido, montati con tecnologia SMD e rivestiti totalmente per evitare influenze dovute a polvere, umidità o sporcizia.

Dovrà essere dotato di isolatore di linea, per isolare un tratto di linea nel caso si verifichi un cortocircuito.

Il rivelatore dovrà disporre di funzioni diagnostiche complete ed automatiche.

Le apparecchiature dovranno essere identificabili dalla centrale in modo individuale e per posizione geografica all'interno del sistema.

Il sistema non dovrà richiedere la predisposizione di alcuno switch per l'inserimento dell'indirizzo fisico della apparecchiatura.

Ogni elemento dovrà poter essere collegato alla centrale locale tramite un circuito a due conduttori sorvegliato totalmente (collegamento in Classe B) o tramite un circuito ad anello (collegamento in Classe A).

Il collegamento si potrà effettuare mediante coppie di conduttori non schermati.

Il sistema dovrà consentire derivazioni di rete a T senza degrado nello scambio d'informazioni tra la centrale e le apparecchiature installate sul tratto di rete a T.

Il rivelatore potrà essere inserito ed estratto dalla base grazie ad un semplice sistema ad innesto mediante un apposito strumento sino ad altezze di 7 metri da terra. Dovrà essere possibile proteggere il rivelatore da rimozioni forzate dalla base.

Il rivelatore di fumo sarà idoneo a funzionare in un campo di temperatura compreso tra -25°C e $+50^{\circ}\text{C}$. La costruzione elettrica dovrà avere un grado di protezione minimo IP44.

Il rivelatore dovrà essere protetto contro le interferenze elettromagnetiche in accordo a IEC 801-3 per valori sino a 50 V/m e da 1MHz ad 1 GHz.

Avvisatori acustici e luminosi di allarme (Targhe)

Gli avvisatori di allarme interni all'edificio, atti a propagare il segnale di allarme incendio all'interno delle aree sorvegliate e a segnalare la zona che ha generato l'allarme, saranno alimentati direttamente dalla sorgente secondaria incorporata nella centrale di controllo e segnalazione.

La pressione sonora emessa dai segnali acustici sarà non inferiore a 90 dB a 1 m.

3.21 Rivelazione e segnalazione incendi

3.21.1 Premessa

Il sistema di rivelazione d'incendio, di segnalazione manuale e di allarme è costituito dai seguenti componenti e parti:

- una centrale di rivelazione incendi;
- loop di rivelazione, distribuiti ai vari piani, ai quali allacciare i rivelatori ed i dispositivi di segnalazione, e da una rete di interconnessione, come indicata nello schema dell'impianto;
- rivelatori puntiformi di fumo e dispositivi ottici ripetitori (per i rivelatori nascosti);
- rivelatori di fumo da condotta;
- da pulsanti di allarme incendio, dislocati come da elaborati grafici, direttamente allacciati al loop, di tipo indirizzato;
- moduli di ingresso/uscita;
- da targhe ottico-acustiche di allarme, che si attivano in caso di rivelazione di incendio.

La progettazione ed il dimensionamento del sistema sono eseguiti con riferimento alla vigente norma UNI 9795 "Sistemi fissi automatici di rivelazione e di segnalazione manuale d'incendio".

La norma UNI 9795 stabilisce i criteri per la realizzazione di detti impianti, i requisiti funzionali dei componenti, i criteri di dimensionamento e di installazione.

Nel seguito vengono descritti i criteri adottati per la scelta, l'ubicazione, le modalità di posa ed installazione dei rivelatori, dei pulsanti manuali, dei segnalatori di allarme, della centrale di controllo e segnalazione e delle relative reti.

3.21.2 Finalità

Il sistema di rivelazione automatica ha la funzione di rivelare automaticamente un principio d'incendio e segnalarlo nel minore tempo possibile.

Il sistema di rivelazione manuale permette la segnalazione nel caso l'incendio sia rivelato dalle persone.

In entrambe i casi lo scopo è di:

- segnalare prontamente l'inizio di un incendio in ambienti presidiati o non presidiati;
- avviare un tempestivo sfollamento delle persone, e lo sgombero dei beni;
- attivare i piani di intervento dei soccorritori, rendendo di conseguenza più rapida ed efficace la loro opera;
- attivare i sistemi di protezione contro l'incendio ed eventuali altre misure di sicurezza.

L'impianto deve evitare di generare il panico nelle persone presenti ed i falsi allarmi.

3.21.3 Termini e definizioni

Alimentazione

Sorgenti di alimentazione per la centrale di controllo e segnalazione e le apparecchiature da essa alimentate.

Essa comprende 2 fonti di alimentazione (elettricità da rete e da batteria tampone).

Altezza di un locale

Distanza tra il pavimento ed il punto più alto dell'intradosso del soffitto o della copertura, quando questa costituisce il soffitto.

Area

Una o più zone protette dal sistema.

Area specifica sorvegliata

Superficie a pavimento sorvegliata da un rivelatore automatico d'incendio determinata utilizzando il raggio di copertura del rivelatore.

Centrale di controllo e di segnalazione:

Dispositivo attraverso il quale il rivelatore può essere alimentato e che:

- è utilizzato per ricevere il segnale dei rivelatori, per indicare l'allarme in modo visibile e udibile, per indicare la zona in pericolo;
- se richiesto, può trasferire il segnale ad un organismo esterno o azionare un dispositivo di protezione antincendio;
- è utilizzato per sorvegliare il corretto funzionamento del sistema e dare una segnalazione ottica ed acustica di guasto, corto circuito, interruzione della linea e guasti del sistema di alimentazione.

Compartimento

Parte di edificio delimitata da elementi costruttivi di resistenza al fuoco predeterminata e organizzata per rispondere alle esigenze della prevenzione incendi.

Dispositivo di allarme di incendio

Apparecchio acustico e/o visivo, non contenuto nella centrale di controllo e di segnalazione, utilizzato per dare un allarme di incendio (per esempio: sirena o indicatore visivo).

Interconnessioni

Tutti gli elementi che formano i collegamenti tra le apparecchiature sopra definite ed eventuali apparecchiature accessorie. Normalmente sono costituite da una rete di linee elettriche.

Punto

Componente connesso al circuito di rivelazione, in grado di trasmettere o ricevere informazioni relative alla rivelazione d'incendio.

Punto manuale di segnalazione:

Apparecchio che dà luogo manualmente ad allarme (pulsante).

Raggio di copertura

Distanza massima in aria libera senza ostacoli che può esserci fra un qualsiasi punto del locale, soffitto e/o sovrastruttura sorvegliato e il rivelatore più vicino. Nel caso di soffitti inclinati tale distanza viene riferita al piano orizzontale.

Rivelatore automatico d'incendio:

Parte di un sistema di rivelazione automatica d'incendio che in continuazione o a frequenti intervalli controlla i fenomeni fisici e/o chimici idonei a rivelare l'incendio nell'area sorvegliata.

Sorveglianza di ambiente

Sorveglianza estesa a un intero locale o ambiente.

Sorveglianza di oggetto

Sorveglianza limitata ad un macchinario, impianto o oggetto.

Zona

Suddivisione geografica dei locali o degli ambienti sorvegliati, in cui sono installati uno o più punti e per la quale è prevista una propria segnalazione di zona comune a diversi punti.

3.21.4 Normative di riferimento

- | | |
|------------|---|
| UNI 9795 | Sistemi fissi automatici di rivelazioni e di segnalazione manuale d'incendio |
| UNI 11224 | Controllo iniziale e manutenzione dei sistemi di rivelazione incendi |
| UNI EN 54 | Componenti dei sistemi di rivelazione automatica d'incendio |
| CEI 20-36 | Prova di resistenza al fuoco dei cavi elettrici. Cavi resistenti al fuoco |
| CEI 20-45 | Cavi isolati con mescola elastomerica, resistenti al fuoco, non propaganti l'incendio, senza alogeni (LS0H) con tensione nominale 0,6/1 kV |
| CEI 20-105 | Cavi elettrici resistenti al fuoco, non propaganti la fiamma, senza alogeni (LS0H) con tensione nominale 100/100 V per applicazioni in sistemi fissi automatici di rivelazione e di segnalazione allarme incendio |

CEI 64-8 Impianti elettrici utilizzatori a tensione normale non superiore a 1000 V in corrente continua e a 1500 V in corrente alternata

CEI 79-2 Impianti antieffrazione, antintrusione, antifurto e antiaggressione

CEI EN 50200 Metodo di prova di piccoli cavi non protetti per l'uso in circuiti di emergenza

3.21.5 Componenti del sistema

La rivelazione dell'incendio è attivata mediante il controllo dei valori di grandezze caratteristiche quali fumo o calore; al superamento di un valore predeterminato di soglia si origina la segnalazione di allarme d'incendio.

Il sistema fisso automatico di rivelazione di incendio previsto comprende i seguenti componenti:

- a) i rivelatori automatici di incendio;
- b) la centrale di controllo e segnalazione;
- c) i dispositivi di allarme incendio;
- d) i punti di segnalazione manuale;
- e) i dispositivi di trasmissione dell'allarme incendio;
- f) le apparecchiature di alimentazione;
- g) dispositivo di trasmissione dei segnali di guasto;
- h) stazione di ricevimento dei segnali di guasto;
- i) le interconnessioni.

3.21.6 Estensione della sorveglianza

All'interno delle aree sorvegliate, interamente sotto il controllo dell'impianto di rivelazione, sono direttamente sorvegliate dai rivelatori anche le seguenti parti:

- (Eventuale) i condotti di trasporto e comunicazione;
- i cortili interni coperti;
- i cunicoli, i cavedi, i canali e le passerelle per cavi elettrici;
- i condotti di condizionamento dell'aria;
- i condotti di aerazione e ventilazione;
- gli spazi nascosti sopra i controsoffitti;
- gli spazi nascosti sotto i pavimenti sopraelevati.

Non essendo contenute sostanze infiammabili, rifiuti, materiali combustibili e cavi (ad eccezione di quelli strettamente necessari per l'utilizzazione dei locali), i seguenti spazi/parti non sono direttamente sorvegliati:

- piccoli locali destinati a servizi igienici;
- condotti e cunicoli di sezione minore di 1 mq, in quanto correttamente protetti dall'incendio ed opportunamente compartimentati;
- banchine di carico scoperte (senza tetto);

- gli spazi nascosti sopra i controsoffitti e sotto i pavimenti sopraelevati in quanto soddisfano tutte le seguenti condizioni

- hanno altezza minore di 800 mm
 - hanno superficie non maggiore di 100 mq
 - hanno superfici lineari non maggiori di 25 m
 - sono totalmente rivestiti all'interno con materiale di classe A1 e A1_{FL} secondo norma UNI EN 13501-1;
 - non contengono cavi che hanno a che fare con sistemi di emergenza oppure contengono cavi, che hanno a che fare con sistemi di emergenza, aventi resistenza al fuoco almeno 30 minuti secondo la CEI EN 50200;
- i vani scale compartimentati;
- i vani corsa di elevatori, ascensori e montacarichi facenti parte di compartimenti sorvegliati dal sistema.

3.21.7 *Suddivisione dell'area in zone*

Le aree sorvegliate sono state suddivise in zone, secondo quanto di seguito specificato, in modo che, quando un rivelatore interviene, sia possibile individuarne facilmente la zona di appartenenza.

Ogni zona è delimitata, in modo che sia possibile localizzare rapidamente e senza incertezze il focolaio d'incendio.

Ogni zona comprende al massimo un piano del fabbricato; fanno eccezione i vani scala, i vani ascensori e montacarichi.

Ogni zona ha una superficie a pavimento sorvegliata non superiore a 1600 mq.

Come si evince dagli elaborati grafici, ogni zona può comprendere più locali, ma nell'insieme soddisfano le seguenti condizioni:

- i locali sono contigui;
- il loro numero non è maggiore di 20;
- la loro superficie complessiva non è maggiore di 1000 mq;
- in prossimità degli accessi sono installati segnalatori ottici di allarme chiaramente visibili, che consentono l'immediata individuazione del locale dal quale proviene l'allarme.

I rivelatori previsti negli spazi nascosti, nei cunicoli, nei canali per cavi elettrici, nelle condotte di condizionamento dell'aria, nelle condotte di aerazione e ventilazione, ecc., appartengono a zone distinte.

Per questi rivelatori e comunque per tutti i rivelatori non direttamente visibili, inoltre, è possibile individuare in modo semplice e senza incertezze il punto in cui i rivelatori sono intervenuti in quanto è prevista localmente una segnalazione luminosa visibile. Per le linee di rivelazione che servono più zone o che connettono più di 32 rivelatori è prevista la configurazione ad anello chiuso ed inoltre ogni linea viene dotata di opportuni dispositivi di isolamento, in grado di assicurare che un corto circuito o una interruzione della linea medesima non impedisca la segnalazione di allarme incendio per più di una zona. Alle linee dei

rivelatori sono collegati anche i pulsanti manuali in quanto i rispettivi segnali sono univocamente identificabili alla centrale di controllo e segnalazione. Inoltre, i guasti o le esclusioni dei rivelatori automatici non compromettono il funzionamento dei pulsanti manuali.

3.21.8 Criteri di scelta dei rivelatori

I rivelatori previsti sono conformi alla UNI EN 54.

Nella scelta dei rivelatori sono stati presi in considerazione i seguenti elementi di base:

- le condizioni ambientali (moti dell'aria, umidità, temperatura, vibrazioni, presenza di sostanze corrosive, presenza di sostanze infiammabili che possono determinare rischi di esplosione, ecc.) e la natura dell'incendio nella sua fase iniziale, mettendole in relazione con le caratteristiche di funzionamento dei rivelatori, dichiarate dal fabbricante e attestate dalle prove;
- la configurazione geometrica dell'ambiente in cui i rivelatori operano, tenendo presente i limiti specificati nella norma di riferimento;
- le funzioni particolari richieste al sistema (per esempio: azionamento di una installazione di estinzione d'incendio, esodo di persone, ecc.).

3.21.9 Generalità sui criteri di installazione dei rivelatori

I rivelatori devono essere installati in modo che possano individuare ogni tipo d'incendio prevedibile nell'area sorvegliata, fin dal suo stadio iniziale e in modo da evitare falsi allarmi.

La determinazione del numero di rivelatori necessari e della loro posizione è stata effettuata in funzione di quanto segue:

- tipo di rivelatori;
- superficie e altezza del locale;
- forma del soffitto o della copertura quando questa costituisce il soffitto;
- condizioni di aerazione e di ventilazione naturale o meccanica del locale.

In ciascun locale facente parte dell'area sorvegliata, con le sole eccezioni specificate nel seguito, deve essere installato almeno un rivelatore. Ai fini del presente documento, sono considerate come locali anche le seguenti parti:

- locali tecnici di elevatori, ascensori e montacarichi, condotti di trasporto e comunicazione, nonché vani corsa degli elevatori, ascensori e montacarichi;
- cortili interni coperti;
- cunicoli, cavedii e passerelle per cavi elettrici;
- condotti di condizionamento dell'aria, condotti di aerazione e di ventilazione;
- spazi nascosti sopra i controsoffitti e sotto i pavimenti sopraelevati.

Le eccezioni sopra dette, nelle quali non sono previsti rivelatori, sono le seguenti, in quanto non contengono sostanze infiammabili, rifiuti, materiali combustibili e cavi elettrici, ad eccezione, per questi ultimi, di quelli strettamente indispensabili all'utilizzazione delle parti medesime che costituiscono eccezione:

- piccoli locali utilizzati per servizi igienici, che non sono utilizzati per il deposito di materiali combustibili o rifiuti;
- condotti e cunicoli con sezione minore di 1 mq, in quanto correttamente protetti contro l'incendio e opportunamente compartimentati;
- banchine di carico scoperte (senza tetto);
- spazi nascosti, compresi quelli sopra i controsoffitti e sotto i pavimenti sopraelevati, che:
 - hanno altezza minore di 800 mm e superficie non maggiore di 100 mq e dimensioni lineari non maggiori di 25 m e sono totalmente rivestiti all'interno con materiale di classe A1 e A1_{FL} secondo la UNI EN 13501-1
 - non contengono cavi aventi a che fare con sistemi di emergenza che non siano resistenti al fuoco per almeno 30 min secondo la CEI EN 50200;
- vani scale compartimentati;
- vani corsa di elevatori, ascensori e montacarichi che fanno parte di un compartimento sorvegliato dal sistema di rivelazione.

3.21.10 Criteri di installazione dei rivelatori puntiformi di calore

I rivelatori puntiformi di calore devono essere conformi alla UNI EN 54-5.

La temperatura di intervento dell'elemento statico dei rivelatori previsti è maggiore della più alta temperatura ambiente raggiungibile nelle loro vicinanze.

La posizione dei rivelatori è scelta in modo che la temperatura nelle loro immediate vicinanze non possa raggiungere, in condizioni normali, valori tali da dare origine a falsi allarmi. Pertanto sono state prese in considerazione tutte le installazioni presenti che, anche transitoriamente, possono essere fonti di irraggiamento termico, di aria calda, di vapore, ecc.

Il numero di rivelatori è stato determinato considerando un raggio di copertura $R = 4,5$ m, con altezze dei locali $h \leq 8$ m.

Il criterio di corretta installazione per locali aventi lati di dimensioni tra loro simili è riportato nella Figura 1, mentre per locali aventi dimensioni tra loro diverse è riportato nella Figura 2.



Figura 1 - Corretta installazione di rivelatori in locali aventi lati tra loro simili.



Figura 2 - Corretta installazione di rivelatori in locali aventi lati tra loro diversi.

La distanza tra i rivelatori e le pareti del locale sorvegliato non deve essere minore di 0,5 m, a meno che siano installati in corridoi, cunicoli, condotti tecnici o comunque ambienti a venti larghezza minore di 1 m. Parimenti devono esserci almeno 0,5 m tra i rivelatori e la superficie laterale di correnti o travi, posti al di sotto del soffitto, oppure di elementi sospesi (per esempio: condotti di ventilazione, cortine, ecc.), se lo spazio compreso tra il soffitto e tali strutture o elementi è minore di 15 cm.

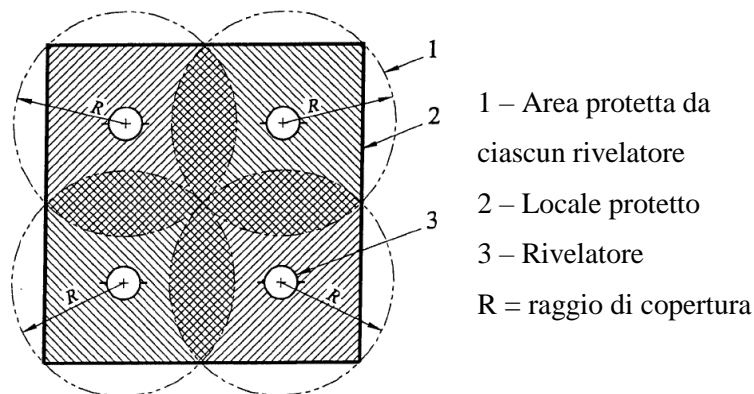
I rivelatori devono essere sempre installati e fissati direttamente sotto il soffitto (o copertura) del locale sorvegliato.

L'altezza massima di montaggio dei rivelatori rispetto al pavimento deve essere ≤ 8 m.

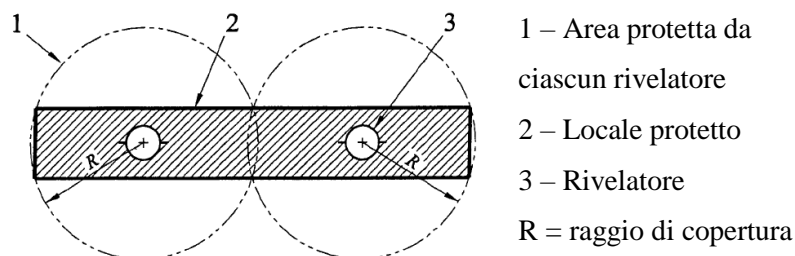
Nessuna parte di macchinario e/o impianto e l'eventuale materiale in deposito deve trovarsi a meno di 0,5 m a fianco e al di sotto di ogni rivelatore.

I rivelatori, ad eccezione di quelli posti a sorveglianza di oggetto, non devono essere installati dove possono venire investiti direttamente dal flusso d'aria immesso dagli impianti di condizionamento, aerazione e ventilazione. Qualora l'aria sia immessa nel locale attraverso soffitti a pannelli forati, ciascun rivelatore deve essere protetto dalla corrente d'aria otturando almeno tutti i fori posti entro il raggio di 1 m attorno al rivelatore stesso.

Per l'installazione dei rivelatori di calore a soglia di temperatura elevata (vedere UNI EN 54-5), quando non possono essere applicate le specificazioni della norma UNI 9795, si deve tenere conto delle indicazioni fornite dal fabbricante.

3.21.11 Criteri di installazione dei rivelatori puntiformi di fumo

I rivelatori puntiformi di fumo devono essere conformi alla UNI EN 54-7.

Il soffitto ha inclinazione non maggiore di 20°, pertanto il numero di rivelatori è stato determinato considerando un raggio di copertura $R = 6,5$ m, con altezze dei locali $h \leq 12$ m.

Il criterio di corretta installazione per locali aventi lati di dimensioni tra loro simili è riportato nella Figura 3, mentre per locali aventi dimensioni tra loro diverse è riportato nella Figura 4.



Figura 3 - Corretta installazione di rivelatori in locali aventi lati tra loro simili.



Figura 4 - Corretta installazione di rivelatori in locali aventi lati tra loro diversi.

La distanza tra i rivelatori e le pareti del locale sorvegliato non deve essere minore di 0,5 m, a meno che siano installati in corridoi, cunicoli, condotti tecnici o comunque ambienti a venti larghezza minore di 1 m. Parimenti devono esserci almeno 0,5 m tra i rivelatori e la superficie laterale di correnti o travi, posti al di sotto del soffitto, oppure di elementi sospesi (per esempio: condotti di ventilazione, cortine, ecc.), se lo spazio compreso tra il soffitto e tali strutture o elementi è minore di 15 cm.

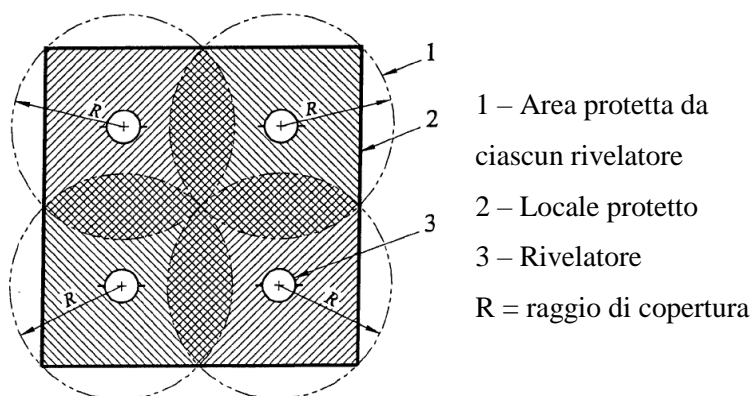
L'altezza massima di montaggio dei rivelatori rispetto al pavimento deve essere ≤ 12 m.

Nessuna parte di macchinario e/o impianto e l'eventuale materiale in deposito deve trovarsi a meno di 0,5 m a fianco e al di sotto di ogni rivelatore.

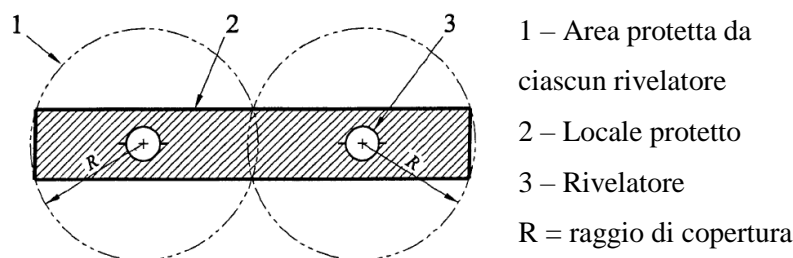
I rivelatori, ad eccezione di quelli posti a sorveglianza di oggetto, non devono essere installati dove possono venire investiti direttamente dal flusso d'aria immesso dagli impianti di condizionamento, aerazione e ventilazione.

I rivelatori destinati ad essere installati dove la temperatura ambiente, per cause naturali o legate all'attività esercitata, può essere maggiore di 50 °C, devono essere del tipo atto a funzionare in tali condizioni.

Di conseguenza, in fase di installazione, occorre non trascurare la possibilità di irraggiamento solare e la presenza di eventuali macchinari che sono, o possono essere, fonti di irraggiamento termico, d'aria calda, di vapore, ecc.

Nei locali dove si possono avere forti correnti d'aria, è possibile che turbini di polvere investano i rivelatori causando falsi allarmi. Per ridurre tale pericolo si devono installare apposite protezioni per i rivelatori (per esempio schermi), a meno che i rivelatori siano adatti a funzionare in tali condizioni.

Nei locali in cui il fumo può in certe condizioni stratificarsi a distanza dall'intradosso del soffitto (o copertura) i rivelatori devono essere posti alternati su 2 livelli: metà a soffitto (o copertura) e metà ad almeno 1 m al di sotto del soffitto (o della copertura). Il raggio di copertura di ciascun rivelatore rimane comunque conforme a quanto sopra riportato.

Nei pavimenti sopraelevati e nei controsoffitti (di altezza non superiore a 1 m) non ventilati di ambienti con parametri ambientali non legati a processi produttivi, quando questi devono essere protetti, il numero di rivelatori deve essere calcolato come in precedenza ma applicando un raggio di copertura massimo di 4,5 m.

3.21.12 Ubicazione della centrale di controllo e segnalazione

La centrale di controllo e segnalazione è ubicata come indicato nelle tavole grafiche progettuali.

La centrale è ubicata in un luogo permanentemente e facilmente accessibile, protetto, per quanto possibile, dal pericolo di incendio diretto, da danneggiamenti meccanici e manomissioni, esente da atmosfera corrosiva, tale da consentire il continuo controllo in loco della centrale da parte del personale di sorveglianza.

Il locale scelto come ubicazione ha le seguenti caratteristiche:

- è sorvegliato da rivelatori automatici di incendio;
- è dotato di illuminazione di emergenza ad intervento immediato ed automatico in caso di assenza di energia elettrica di rete;
- le condizioni ambientali sono compatibili con le caratteristiche costruttive della centrale.

3.21.13 Caratteristiche della centrale di controllo e segnalazione

La centrale di controllo e segnalazione deve essere conforme alla UNI EN 54-2. Ad essa fanno capo sia i rivelatori automatici sia i punti di segnalazione manuale.

La centrale è compatibile con il tipo di rivelatori installati ed in grado di espletare le funzioni supplementari ad essa richieste, come la trasmissione di allarmi a distanza.

Nella centrale devono essere individuabili i segnali provenienti da punti di segnalazione manuale separatamente da quelli provenienti da i rivelatori automatici.

La centrale sarà installata in modo tale che tutte le apparecchiature componenti saranno facilmente accessibili per le operazioni di manutenzione e sostituzione.

Tutte le operazioni di manutenzione e sostituzione dovranno poter essere eseguite in loco.

A fianco della centrale di controllo saranno presenti:

- la planimetria dell'area di rischio con indicazione dei settori dai quali può provenire l'allarme; accessi ai locali ed ubicazione dei mezzi di intervento;
- istruzioni da seguire in caso di allarme;
- descrizione e caratteristiche di funzionamento ed operazioni di manutenzione;
- registro di controllo con annotate prove di verifica eseguite; interventi di manutenzione; allarmi ricevuti e loro natura e causa.

3.21.14 Dispositivi di allarme acustici e luminosi

Gli avvisatori di allarme si distinguono in:

- a) dispositivi di allarme di incendio e di guasto, acustici e luminosi, della centrale di controllo e segnalazione percepibile nelle immediate vicinanze della centrale stessa;
- b) dispositivi di allarme di incendio acustici e luminosi distribuiti, all'interno e/o all'esterno dell'area sorvegliata.

I dispositivi acustici che fanno parte della centrale di controllo e segnalazione devono essere conformi alla UNI EN 54-2

I dispositivi acustici distribuiti devono essere conformi alla UNI EN 54-3.

Le segnalazioni acustiche e luminose dei dispositivi di allarme di incendio devono essere chiaramente riconoscibili come tali e non confuse con altre:

- il livello acustico percepibile deve essere maggiore di 5 dB (A) al di sopra del rumore ambientale;
- la percezione acustica da parte degli occupanti dei locali deve essere compresa fra 65 dB(A) e 120 dB(A);
- negli ambienti dove è previsto che gli occupanti dormano, la percezione alla testata del letto deve essere di 75 dB(A).

3.21.15 Alimentazioni

Il sistema di rivelazione sarà dotato di almeno 2 fonti di energia elettrica, primaria e di riserva, ciascuna delle quali in grado di assicurare da sola il corretto funzionamento dell'intero sistema, in conformità alla Norma UNI EN 54-4.

L'alimentazione primaria del sistema sarà derivata dalla rete di distribuzione pubblica.

L'alimentazione secondaria è costituita da una batteria di accumulatori elettrici.

Quando l'alimentazione primaria va fuori servizio, l'alimentazione secondaria è in grado di sostituirla automaticamente entro 15 s.

Al ripristino dell'alimentazione primaria, questa si sostituisce nell'alimentazione del sistema alla secondaria.

L'alimentazione primaria sarà effettuata tramite una linea esclusivamente riservata a tale scopo, dotata di propri organi di sezionamento, di manovra e di protezione.

L'alimentazione di riserva sarà conforme alla norma CEI 64-8 per gli impianti di sicurezza. Essa sarà in grado di assicurare il corretto funzionamento dell'intero sistema ininterrottamente per almeno 72 ore, nonché il contemporaneo funzionamento dei segnalatori di allarme interno ed esterno per almeno 30 minuti a partire dall'emissione degli allarmi stessi.

L'alimentazione di riserva è costituita da batterie di accumulatori installate all'interno della centrale di controllo.

3.21.16 Sistema fisso manuale di segnalazione d'incendio

Il sistema di rivelazione d'incendio è completato con un sistema di segnalazione manuale d'incendio costituito da punti manuali di segnalazione, conformi alla UNI EN 54-11.

Utilizzare una delle seguenti due opzioni:

Il numero di punti manuali è tale che almeno uno possa essere raggiunto da ogni punto della zona sorvegliata con un percorso non maggiore di 30 m (attività a rischio di incendio medio o basso).

Alcuni dei punti di allarme manuali di segnalazione saranno installati lungo le vie di uscita, mentre risultano installati in corrispondenza di tutte le uscite di sicurezza.

Tutti i punti di segnalazione manuale saranno installati in posizione chiaramente visibile e facilmente accessibile, ad una altezza compresa tra 1,0 e 1,6 m. Essi saranno alloggiati entro apposite custodie dotate di protezione contro l'azionamento accidentale, i danni meccanici e la corrosione.

In caso di azionamento sarà possibile individuare sul posto il punto manuale di segnalazione azionato, per mezzo della rottura della protezione frangibile o di un sigillo.

Presso tutti i punti manuali di segnalazione saranno riportate, su un apposito avviso chiaro e intellegibile, le istruzioni per l'uso.

Ciascun punto di segnalazione manuale deve essere indicato con apposito cartello (UNI 7546-16).

3.21.17 Elementi di connessione via cavo

Le interconnessioni comprendono i collegamenti tra i rivelatori, i punti manuali, la centrale di controllo, gli avvisatori di allarme esterno acustici e/o luminosi, le alimentazioni, le eventuali stazioni ricevitrici remote di allarme, gli eventuali azionamenti di installazioni fisse antincendio, le eventuali apparecchiature accessorie.

I cavi devono essere del tipo utilizzato per gli impianti elettrici ed avranno caratteristiche come indicate dal fabbricante del sistema di rivelazione incendi. La sezione minima di ogni conduttore di alimentazione dei componenti (rivelatori, punti manuali, ecc.) deve essere di 0,5 mmq.

I cavi utilizzati nel sistema rivelazione incendio devono essere resistenti al fuoco per almeno 30 minuti secondo la norma CEI EN 50200, a bassa emissione di fumo e zero alogeni o comunque protetti per tale periodo.

Nei casi in cui venga utilizzato un sistema di connessione ad anello chiuso, il percorso dei cavi deve essere realizzato in modo tale che possa essere danneggiato un solo ramo dell'anello. Pertanto per uno stesso anello

il percorso cavi in uscita dalla centrale deve essere differenziato rispetto al percorso di ritorno in modo tale che il danneggiamento (per esempio fuoco) di uno dei due rami non coinvolga anche l'altro ramo.

Le interconnessioni devono essere eseguite:

a) con cavi in tubo sotto strato di malta o sotto pavimento (fermo restando quanto previsto dalla CEI 64-8 per quanto riguarda il tracciato di posa dei tubi, la sfilatura dei cavi, l'esecuzione di giunzioni e derivazioni in apposite scatole);

oppure

b) con cavi posati in tubi a vista [valgono le stesse prescrizioni di a)];

oppure

c) con cavi a vista. I cavi devono essere con guaina; la posa deve garantire i cavi contro i danneggiamenti accidentali.

I cavi, se posati insieme ad altri conduttori non facenti parte del sistema, devono essere riconoscibili almeno in corrispondenza dei punti ispezionabili.

Devono essere adottate particolari protezioni nel caso in cui le interconnessioni si trovino in ambienti umidi o in presenza di vapori o gas infiammabili o esplosivi.

Le linee di interconnessione, per quanto possibile, devono correre all'interno di ambienti sorvegliati da sistemi di rivelazione di incendio. Esse devono comunque essere installate e protette in modo da ridurre al minimo il loro danneggiamento in caso di incendio.

Non sono ammesse linee volanti.

Le interconnessioni tra la centrale di controllo e segnalazione e l'alimentazione di riserva, quando questa non è all'interno della centrale stessa o nelle sue immediate vicinanze, devono avere percorso indipendente da altri circuiti elettrici, in particolare da quello dell'alimentazione primaria; è tuttavia ammesso che tale percorso sia utilizzato anche da altri circuiti di sicurezza.

3.21.18 Operazioni di verifica del sistema e documentazione

Al momento della consegna dell'impianto, al termine dei lavori, saranno eseguite le prove atte a dimostrare il buon funzionamento del sistema e verrà rilasciato un resoconto di prova e di conformità dell'installazione alla UNI 9795 ed al progetto esecutivo.

Sarà rilasciata la dichiarazione di conformità di esecuzione a regola d'arte, completa di allegati obbligatori e manuali.

Saranno consegnati al Committente anche i seguenti documenti:

- le istruzioni di funzionamento;
- le istruzioni di manutenzione;
- la dichiarazione che l'intera installazione è stata dimensionata in conformità alla UNI 9795;
- la dichiarazione del produttore delle apparecchiature sulla conformità delle stesse alla UNI EN 54 ed ai requisiti della UNI 9795.

La verifica comprende le seguenti operazioni:

- accertamento della rispondenza del sistema al progetto esecutivo ed alla norma UNI 9795;
- controllo che i componenti siano conformi alla UNI EN 54;
- controllo che la posa in opera sia stata eseguita in conformità al progetto esecutivo ed alla norma UNI 9795;
- esecuzione delle prove di funzionamento, attivando uno per uno tutti i rivelatori ed i punti manuali ed alimentando il sistema tramite la sola alimentazione elettrica secondaria;
- controllo dell'azionamento degli avvisatori di allarme esterno, delle stazioni ricevitrici remote di allarme, delle installazioni fisse antincendio;
- controllo della funzionalità della centrale di controllo e segnalazione e delle alimentazioni conformemente a quanto specificato nell'apposito capitolo.

3.22 Impianto di terra e protezione dalle scariche atmosferiche

L'impianto di terra sarà realizzato come indicato nelle tavole progettuali allegate, costituito da picchetti dispersori interrati a croce interconnessi tra di loro con corda nuda in rame e interconnessi all'impianto di terra esistente.

Relativamente all'impianto di protezione da scariche atmosferiche, l'edificio risulta autoprotetto come evidenziato nella relazione di calcolo progettuale.

3.23 Impianto fotovoltaico

Come indicato dal D.Lgs. 28/2011, la potenza elettrica degli impianti alimentati da fonti rinnovabili che devono essere obbligatoriamente installati sopra o all'interno dell'edificio o nelle relative pertinenze, viene calcolata in kW di potenza (P) moltiplicati per la superficie (S) e sottoposta a coefficienti variabili (K: m2/kW) a seconda dei tempi di costruzione, secondo la seguente formula:

$$P = (1/K) \cdot S$$

Dove S è la superficie in pianta dell'edificio al livello del terreno, misurata in m², e K è il coefficiente da applicare.

Il coefficiente K assume i seguenti valori:

- K = 80, se la richiesta del titolo edilizio è presentata dal 31 maggio 2012 al 31 dicembre 2013;
- K = 65, se la richiesta del titolo edilizio è presentata dal 1° gennaio 2014 al 31 dicembre 2016;
- K = 50, se la richiesta del pertinente titolo edilizio è presentata dal 1° gennaio 2017

Il dimensionamento del sistema fotovoltaico ha seguito le indicazioni sopra riportate, adottando la formula di calcolo prevista dallo stesso, con coefficiente riportato in "grassetto", pertanto:

$$P = (1/K) \cdot S$$

che, valorizzata con la superficie dell'impronta a terra del fabbricato, conduce ad un dimensionamento minimo pari a circa 20 kWp. Essendo un edificio pubblico il valore andrà aumentato del 10%, e nel rispetto dei CAM (criteri ambientali minimi), il valore va ulteriormente aumentato del 10%.

Il progetto prevede quindi la realizzazione di un impianto di produzione di energia elettrica tramite conversione fotovoltaica, avente una potenza di picco pari a 24.75 kWp da installare sulla copertura della scuola elementare. L'impianto fotovoltaico è costituito da n° 1 generatore fotovoltaico composto da:

- N. 66 moduli da 375Wp completi di ottimizzatori;
- n.2 inverter – Potenza totale singolo inverter 10,00 kWp

3.23.1 Inquadramento normativo - misure di prevenzione incendi

L'inserimento di pannelli fotovoltaici sulla copertura di edifici, che sono soggetti al controllo VV.F., dovrà essere fatto nel rispetto delle indicazioni contenute nella nota n. 6334 del 04/05/2012 che impone il rispetto di caratteristiche predefinite della copertura.

L'installazione di un impianto fotovoltaico a servizio di un'attività soggetta ai controlli di prevenzione incendi richiede gli adempimenti previsti dal comma 6 dell'art. 4 del D.P.R. n°151 del 1 agosto 2011.

In via generale l'installazione di un impianto fotovoltaico (FV), in funzione delle caratteristiche elettriche/costruttive e/o delle relative modalità di posa in opera, può comportare un aggravio del preesistente livello di rischio di incendio. L'aggravio potrebbe concretizzarsi, per il fabbricato servito, in termini di:

- interferenza con il sistema di ventilazione dei prodotti della combustione (ostruzione parziale/totale di traslucidi, impedimenti apertura evacuatori);
- rischio di propagazione delle fiamme all'esterno o verso l'interno del fabbricato (presenza di condutture sulla copertura di un fabbricato suddiviso in più compartimenti - modifica della velocità di propagazione di un incendio in un fabbricato mono compartimento).

La normativa vigente prescrive, per gli impianti da realizzare su edifici in cui è presente un'attività soggetta a controllo dei vigili del fuoco, che l'installazione debba essere eseguita in modo da evitare la propagazione di un incendio dal generatore fotovoltaico al fabbricato nel quale è incorporato. Tale condizione si ritiene rispettata qualora l'impianto fotovoltaico, incorporato in un'opera di costruzione, venga installato su strutture ed elementi di copertura incombustibili (Classe 0 secondo il DM 26/06/1984 oppure Classe A1 secondo il DM 10/03/2005).

Si assume, inoltre, che la copertura sia costituita da un solaio di resistenza al fuoco 120 minuti, come gli altri solai del fabbricato in oggetto.

3.23.2 Modalità di esecuzione

L'impianto sarà progettato e realizzato a regola d'arte secondo i documenti tecnici emanati dal CEI ed i componenti installati saranno conformi alle disposizioni comunitarie e/o nazionali applicabili. I moduli fotovoltaici saranno conformi alle Norme CEI EN 61730-1 e CEI EN 61730-2.

L'installazione sarà eseguita in modo da evitare la propagazione di un incendio dal generatore fotovoltaico al fabbricato nel quale è incorporato.

L'impianto in oggetto sarà realizzato rispettando i requisiti tecnici indicati nell'allegato B della nota prot. DCPREV 6334 del 04/05/2012 "Chiarimenti alla nota prot. DCPREV 1324 del 7/2/2012 Guida per l'installazione degli impianti fotovoltaici – Edizione 2012".

In particolare i pannelli verranno installati sulla copertura esistente in modo da evitare la propagazione di un incendio del generatore fotovoltaico al fabbricato nel quale è incorporato.

Tale obiettivo sarà raggiunto utilizzando la seguente modalità di posa:

- Installazione su struttura ed elementi di copertura incombustibili.

L'impianto disterà almeno 1m da elementi quali EFC e/o lucernari e, a titolo precauzionale, dalle aperture di cavedi tecnici e vani corsa degli impianti elevatori.

Date le caratteristiche di resistenza al fuoco del solaio di copertura sopra richiamate, non si assumono interferenze con proiezioni di elementi verticali di compartimentazione del piano sottostante.

3.23.3 Sgancio di emergenza

L'impianto FV sarà dotato di dispositivo di comando di emergenza, ubicato in posizione segnalata ed accessibile (reception) che determina il sezionamento dell'impianto elettrico all'esterno del fabbricato, in copertura. Tale sistema di comando, infatti, agisce sugli interruttori generali dei quadri AC dell'impianto, aprendoli e ponendo fuori tensione la parte AC.

In tal modo nessuna linea in tensione risulta entrante nel fabbricato, mentre le linee in corrente continua permangono alimentate dai moduli fotovoltaici.

Azionando il pulsante di sgancio e togliendo quindi tensione all'edificio, automaticamente tramite un dispositivo interno, ciascun inverter smetterà di convertire la corrente continua a corrente alternata. In aggiunta è prevista l'installazione di un pulsante di sgancio dedicato (sgancio impianto fotovoltaico) in ciascuna delle due coperture il quale andrà ad agire, sganciando, l'interruttore fotovoltaico all'interno del quadro AC. Così facendo, le uniche linee in tensione dell'edificio, posate entro il canale metallico (corrente continua), saranno quelle in copertura, dalle stringhe fotovoltaiche fino agli stessi dispositivi di sezionamento, installati nelle immediate vicinanze del campo fotovoltaico.

3.23.4 2.40.4 Segnaletica

L'area in cui è ubicato il generatore ed i suoi accessori, verrà segnalata con apposita cartellonistica conforme al D.Lgs. 81/2008. La predetta cartellonistica riporterà la seguente dicitura:

“Attenzione: Impianto fotovoltaico in tensione durante le ore diurne”

Tale segnalazione, resistente ai raggi ultravioletti, sarà installata ogni 10m per i tratti di conduttura e verranno installate in corrispondenza di tutti i varchi di accesso del fabbricato. I dispositivi di sezionamento di emergenza verranno individuati con la segnaletica di sicurezza di cui al titolo V del D.Lgs 81/08. Poiché il generatore fotovoltaico verrà installato sulla copertura del fabbricato, detta segnaletica verrà applicata in corrispondenza di tutti i varchi di accesso al fabbricato.

L'impianto fotovoltaico dovrà rispondere alla normativa e legislazione vigenti, a quanto previsto negli elaborati di progetto ed ai criteri e alle caratteristiche sotto riportate, che resteranno invariabili per l'approvazione dei materiali installabili e per l'installazione del sistema e dei suoi componenti. I requisiti qui citati sono da intendersi come “requisiti minimi” del sistema e dei suoi componenti. Prestazioni superiori saranno accettate, purché dimostrate dall'impresa e previa valutazione ed a giudizio insindacabile della DL, mentre saranno rifiutati materiali e componenti con prestazioni inferiori a quelle di seguito indicate e/o specificate negli altri documenti di progetto.

3.23.5 Normativa e legislazione di riferimento

La normativa e le leggi di riferimento da rispettare per la progettazione e realizzazione degli impianti fotovoltaici sono:

- CEI 64-8: Impianti elettrici utilizzatori a tensione nominale non superiore a 1000 V in corrente alternata e a 1500 V in corrente continua;
- CEI 11-20: Impianti di produzione di energia elettrica e gruppi di continuità collegati a reti di I e II categoria;
- CEI EN 60904-1(CEI 82-1): Dispositivi fotovoltaici Parte 1: Misura delle caratteristiche fotovoltaiche tensione-corrente;
- CEI EN 60904-2 (CEI 82-2): Dispositivi fotovoltaici - Parte 2: Prescrizione per le celle fotovoltaiche di riferimento;
- CEI EN 60904-3 (CEI 82-3): Dispositivi fotovoltaici - Parte 3: Principi di misura per sistemi solari fotovoltaici per uso terrestre e irraggiamento spettrale di riferimento;
- CEI EN 61727 (CEI 82-9): Sistemi fotovoltaici (FV) - Caratteristiche dell'interfaccia di raccordo con la rete;
- CEI EN 61215 (CEI 82-8): Moduli fotovoltaici in silicio cristallino per applicazioni terrestri. Qualifica del progetto e omologazione del tipo;

- CEI EN 61646 (82-12): Moduli fotovoltaici (FV) a film sottile per usi terrestri - Qualifica del progetto e approvazione di tipo;
- CEI EN 50380 (CEI 82-22): Fogli informativi e dati di targa per moduli fotovoltaici;
- CEI 82-25: Guida alla realizzazione di sistemi di generazione fotovoltaica collegati alle reti elettriche di Media e Bassa tensione;
- CEI EN 62093 (CEI 82-24): Componenti di sistemi fotovoltaici - moduli esclusi (BOS) - Qualifica di progetto in condizioni ambientali naturali;
- CEI EN 61000-3-2 (CEI 110-31): Compatibilità elettromagnetica (EMC) - Parte 3: Limiti -Sezione 2: Limiti per le emissioni di corrente armonica (apparecchiature con corrente di ingresso ≤ 16 A per fase);
- CEI EN 60555-1 (CEI 77-2): Disturbi nelle reti di alimentazione prodotti da apparecchi elettrodomestici e da equipaggiamenti elettrici simili - Parte 1: Definizioni;
- CEI EN 61439 (CEI 17-113): Apparecchiature assiemate di protezione e di manovra per bassa tensione (quadri BT) serie composta da:
- CEI EN 60445 (CEI 16-2): Principi base e di sicurezza per l'interfaccia uomo-macchina, marcatura e identificazione - Individuazione dei morsetti e degli apparecchi e delle estremità dei conduttori designati e regole generali per un sistema alfanumerico;
- CEI EN 60529 (CEI 70-1): Gradi di protezione degli involucri (codice IP);
- CEI EN 60099-1 (CEI 37-1): Scaricatori - Parte 1: Scaricatori a resistori non lineari con spinterometri per sistemi a corrente alternata
- CEI 20-19: Cavi isolati con gomma con tensione nominale non superiore a 450/750 V;
- CEI 20-20: Cavi isolati con polivinilcloruro con tensione nominale non superiore a 450/750 V;
- CEI EN 62305 (CEI 81-10): Protezione contro i fulmini serie composta da:
 - CEI EN 62305-1 (CEI 81-10/1): Principi generali;
 - CEI EN 62305-2 (CEI 81-10/2): Valutazione del rischio;
 - CEI EN 62305-3 (CEI 81-10/3): Danno materiale alle strutture e pericolo per le persone;
 - CEI EN 62305-4 (CEI 81-10/4): Impianti elettrici ed elettronici interni alle strutture;
- CEI 0-2: Guida per la definizione della documentazione di progetto per impianti elettrici;
- UNI 10349: Riscaldamento e raffrescamento degli edifici. Dati climatici;
- CEI EN 61724 (CEI 82-15): Rilievo delle prestazioni dei sistemi fotovoltaici - Linee guida per la misura, lo scambio e l'analisi dei dati;
- CEI 13-4: Sistemi di misura dell'energia elettrica - Composizione, precisione e verifica
- CEI EN 62053-21 (CEI 13-43): Apparat per la misura dell'energia elettrica (c.a.) – Prescrizioni particolari - Parte 21: Contatori statici di energia attiva (classe 1 e 2);
- EN 50470-1 ed EN 50470-3 in corso di recepimento nazionale presso CEI;
- CEI EN 62053-23 (CEI 13-45): Apparat per la misura dell'energia elettrica (c.a.) – Prescrizioni particolari - Parte 23: Contatori statici di energia reattiva (classe 2 e 3);

CEI 64-8, parte 7, sezione 712: Sistemi fotovoltaici solari (PV) di alimentazione.

Circa la sicurezza e la prevenzione degli infortuni:

- a) il D.Lgs. 81/2008 per la sicurezza e la prevenzione degli infortuni sul lavoro;
- b) il DM 37/2008 per la sicurezza elettrica.

Si considerano facenti parte della normativa di riferimento tutte le disposizioni e le guide del GSE in corso di validità durante la fase di realizzazione dell'impianto.

I riferimenti di cui sopra possono non essere esaustivi. Ulteriori disposizioni di legge, norme e deliberazioni in materia, anche se non espressamente richiamati, si considerano applicabili.

3.23.6 *Certificazione dei moduli fotovoltaici*

I moduli fotovoltaici devono essere provati e verificati da laboratori accreditati per le specifiche prove necessarie alla verifica dei moduli, in conformità alla norma UNI CEI EN ISO/IEC 17025, da Organismi di certificazione appartenenti ad EA (European co-operation for Accreditation) o che abbiano stabilito accordi di mutuo riconoscimento con EA o in ambito ILAC (International Laboratory Accreditation Cooperation).

Ai fini dell'esecuzione delle prove di tipo per la verifica dei moduli fotovoltaici si fa riferimento alle seguenti normative:

- la normativa CEI EN 61215, ivi comprese varianti, aggiornamenti ed estensioni successive alla normativa stessa, stabilisce le prescrizioni secondo le quali il laboratorio deve provare e verificare i moduli fotovoltaici in silicio cristallino per applicazioni terrestri, ai fini della qualifica di progetto e omologazione del tipo;
- la normativa CEI EN 61646, ivi comprese varianti, aggiornamenti ed estensioni successive alla normativa stessa, stabilisce le prescrizioni secondo le quali il laboratorio deve provare e verificare moduli fotovoltaici a film sottile per applicazioni terrestri, ai fini della qualifica di progetto e omologazione del tipo;
- la normativa CEI EN 62108, ivi comprese varianti, aggiornamenti ed estensioni successive alla normativa stessa, stabilisce le prescrizioni secondo le quali il laboratorio deve provare e verificare moduli e sistemi fotovoltaici a concentrazione (CPV), ai fini della qualifica di progetto e omologazione del tipo.

Per comprovare l'avvenuta certificazione, se richiesto, è necessario inviare uno dei seguenti documenti (redatti in lingua italiana o inglese):

- il certificato di approvazione di tipo, rilasciato direttamente da un laboratorio di prova accreditato, in seguito all'esecuzione delle prove descritte nella normativa di riferimento sopra riportata;

oppure

- il certificato di conformità, rilasciato da un Organismo di certificazione, in seguito a prove di tipo eseguite presso un laboratorio di prova accreditato. In questo caso il certificato deve contenere indicazioni in merito al laboratorio che ha effettuato le prove e deve riportare il numero del rapporto di prova del modulo.

I moduli che saranno forniti ed installati devono essere prodotti nel periodo di validità del certificato.

3.23.7 *Inverter*

Il sistema impiantistico da adottare sarà del tipo modulare, cioè più inverter monofasi collegati in parallelo tra loro. Gli inverter devono garantire un grado di protezione IP21 per montaggio indoor ed inoltre essere equipaggiati con connettori a vite e connettori AC, il rendimento dovrà essere superiore al 93%, dovrà esserci controllo dell'isolamento, protezione al sovraccarico, marchio CE e dispositivo di sganciamento automatico. Le modalità di allacciamento del generatore fotovoltaico alla rete di bassa tensione ENEL devono soddisfare le normative vigenti CEI 11-20 ed in particolare le specifiche di ENEL Distribuzione DK 5940.

Sarà da prevedere il monitoraggio e controllo dell'impianto fotovoltaico, attraverso un sistema di "data-logger" e sensori che permetta la visualizzazione dei dati principali quali potenza istantanea, irraggiamento solare, temperatura esterna, energia prodotta, emissioni evitate, attraverso un visualizzatore LCD da posizionare all'interno dell'edificio. Dimensioni del visualizzatore (bxh) ca. 70x70 (cm). Il sistema di diagnosi e comunicazione tra gli inverter e il data logger dovrà essere realizzato attraverso la linea di rete, sistema RS485. Tale impianto dovrà prevedere inoltre un'interfaccia che consenta il collegamento, in un secondo momento, ad un PC per il controllo remoto e l'acquisizione dei dati.

3.23.8 *Gruppo di conversione*

Per le caratteristiche del gruppo di conversione si rimanda alla relazione di calcolo dell'impianto fotovoltaico e alle tavole grafiche progettuali

3.23.9 *Strutture di SOSTEGNO dei moduli*

Il piano dei moduli è inclinato rispetto all'orizzontale i moduli verranno montati su dei supporti in alluminio aderenti al piano di copertura, avranno tutti la medesima esposizione come riportato nelle tavole grafiche progettuali. Gli ancoraggi alla struttura saranno della stessa serie e marca e modello degli elementi di copertura previsti in progetto; non è previsto di intervenire modificando le caratteristiche di continuità e di impermeabilità della copertura, e dovranno resistere a raffiche di vento fino alla velocità di 120 km/h. La scelta della tipologia della struttura di sostegno è stata effettuata in funzione dell'ubicazione dei moduli che sarà in Integrazione con tetto a falda (Integrato architettonicamente in Edificio nuovo).

3.23.10 *Quadri elettrici*

Quadro lato corrente continua

Si prevede di installare un quadro sul lato DC di ogni convertitore per il sezionamento e la protezione delle stringhe.

3.23.11 Quadro di parallelo lato corrente alternata

Si prevede di installare un quadro di parallelo sul lato AC, all'interno di una cassetta posta a valle dei convertitori statici per la misurazione, il collegamento e il controllo delle grandezze in uscita dagli inverter. All'interno di tale quadro, sarà inserito il sistema di interfaccia alla rete e il contatore in uscita della società distributrice dell'energia elettrica ENEL Distribuzione S.p.A..

3.23.12 Cavi elettrici e di cablaggio

Il cablaggio elettrico avverrà per mezzo di cavi con conduttori isolati in rame con le seguenti prescrizioni:

- a) Sezione delle anime in rame in ragione di 1,5mm x 1 A
- b) Tipo unipolare o multipolare con guaina, se relativo a circuiti a corrente alternata, in esterno o in cavidotti interrati
- c) tipo unipolari senza guaina, se all'interno di cavidotti di edifici

Inoltre i cavi previsti per installazione permanente all'interno di edifici saranno conformi al Regolamento CPR, con marcatura CE, marchiatura I.M.Q., colorazione delle anime secondo norme UNEL, grado d'isolamento di 4 kV.

Per non compromettere la sicurezza di chi opera sull'impianto durante la verifica o l'adeguamento o la manutenzione, i conduttori avranno la seguente colorazione:

- a) Conduttori di protezione: giallo-verde (obbligatorio)
- b) Conduttore di neutro: blu chiaro (obbligatorio)
- c) Conduttore di fase: grigio / marrone
- d) Conduttore per circuiti in C.C.: chiaramente siglato con indicazione del positivo con "+" e del negativo con "-"

Come è possibile notare dalle prescrizioni sopra esposte, le sezioni dei conduttori degli impianti fotovoltaici sono sicuramente sovradimensionate per le correnti e le limitate distanze in gioco.

Con tali sezioni la caduta di potenziale viene contenuta entro il 2% del valore misurato da qualsiasi modulo posato al gruppo di conversione.

3.23.13 Sistema di controllo e monitoraggio (SCM)

Il sistema di controllo e monitoraggio è costituito dai seguenti componenti:

- Data Logger;
- Portale di monitoraggio;
- Misuratore di irraggiamento e temperatura.

Il Data Logger professionale costituisce il sistema di monitoraggio multifunzionale dell'impianto e funge da centrale di comunicazione dell'impianto solare, provvedendo non solo alla continua raccolta e

memorizzazione di tutti i dati disponibili di un massimo di 50 inverter, ma anche ulteriori possibilità di comunicazione e ottimizzazione dell'impianto.

Mediante il Data logger è possibile memorizzare i valori relativi alla potenza sul su una scheda SD nei formati file più diffusi (p.es. XML). I dati possono essere facilmente scaricati su un PC dell'utente tramite FTP per essere analizzati secondo le sue esigenze p.es. con MS Excel. Anche dopo l'installazione è possibile accedere in sicurezza e direttamente a tutti i parametri degli inverter. In questo modo, il gestore dell'impianto è messo in grado di ottimizzare dal PC la potenza dell'impianto.

Il Data Logger è in grado di provvedere alle seguenti funzioni/azioni:

- rilevamento e connessione degli inverter
- collegamento a Internet
- la registrazione del Data Logger nel Portale, automaticamente.

I requisiti necessari per potere espletare le funzioni suddette sono:

- presenza di un PC;
- accesso Internet.

La trasmissione dati tra inverter e Data Logger avviene tramite connessione RS485.

La trasmissione dati tra Data Logger e Portale su rete Internet avviene mediante collegamento Ethernet (DSL), modem analogico, modem GSM o scheda SD.

Attraverso il collegamento al Portale è possibile disporre di rapporti periodici sull'impianto via e-mail o SMS; è sufficiente collegare il Data Logger al portale Internet gratuito Portal della ditta costruttrice del Data Logger, che all'occorrenza crea, per esempio, rapporti periodici sullo stato e sugli errori inviandoli a intervalli impostabili dal gestore dell'impianto tramite e-mail o SMS. In tal modo si garantiscono interventi rapidi in caso di eventuali messaggi di errore, riducendo al minimo i tempi morti che compromettono il rendimento.

Panoramica di tutte le caratteristiche del Data Logger:

- Installazione facile e veloce
- Riconoscimento tempestivo di guasti di funzionamento
- Salvataggio sicuro dei dati e analisi con MS Excel
- Diagnosi e configurazione dell'impianto con qualsiasi PC (Windows, Linux, Mac)
- Compatibilità con tutti gli inverter dello stesso costruttore

In abbinamento con il Portale:

- Trasmissione automatica dei dati a intervalli definiti dall'utente
- Elaborazione dei dati e rappresentazione grafica in Internet
- Rapporti periodici sull'impianto via email o SMS
- Possibilità di aggiornare automaticamente il software del Data Logger tramite il Portale.

Con il Portale si possono non solo visualizzare e archiviare in modo duraturo i dati operativi di impianti di qualsiasi dimensione, ma anche consultarli ovunque tramite Internet. È possibile inoltre la diagnosi a

distanza tramite il World Wide Web, oltre a visualizzare i rendimenti energetici aggiornati dell'impianto per la diagnosi a distanza in tempo reale, da qualsiasi luogo ove sia disponibile una connessione WEB.

Il servizio Web gratuito consente, oltre alla rappresentazione di rendimenti, potenze e guadagni, anche l'invio automatico di rapporti sullo stato e sugli errori tramite e-mail su PC, cellulare o PDA.

I requisiti di sistema sono:

- PC con collegamento Internet,
- Data Logger con connessione Internet.

Il Portale consente di presentare i valori di diversi inverter singolarmente o globalmente e di visualizzarli opportunamente tramite diversi tipi di grafico. Inoltre si possono configurare singole pagine del portale in HTML da pubblicare all'occorrenza su Internet.

Panoramica delle caratteristiche del Portale:

- Informazioni sull'impianto via e-mail (p.es. rendimento, potenza max., risparmio di CO₂, messaggi dell'impianto)
- Rappresentazione dei dati dell'impianto in diagrammi e tabelle
- Pubblicazione delle singole pagine Internet del portale
- Layout individualizzato della pagina
- Visualizzazione del risparmio di CO₂ e dei guadagni
- Realizzazione di più pagine Internet con visualizzazione dei dati dell'impianto
- Inserimento di immagini del proprio impianto.

Misuratore di irraggiamento e temperatura

Il Misuratore i dati ambientali come l'irraggiamento e la temperatura dei moduli e viene montato sul generatore solare. È un dispositivo previsto per affinare ulteriormente l'analisi della performance dell'impianto e garantirne i rendimenti.

Il Misuratore, dal peso di 500 grammi, viene installato all'esterno sul generatore solare e dispone di una cella solare integrata che misura l'irraggiamento. La temperatura del modulo viene rilevata mediante il sensore di temperatura.

Mediante le misure effettuate è possibile calcolare, dall'irraggiamento attuale e dalla temperatura dei moduli, la potenza nominale prevista e compararla con la potenza effettiva misurata degli inverter. Scostamenti rilevanti verso il basso segnalano un funzionamento anomalo dell'impianto. Riduzioni temporanee o permanenti del rendimento dovute a cause sconosciute possono essere in tal modo prevenute.

Dopo avere montato ed orientato il Misuratore conformemente ai moduli, viene collegato insieme con gli inverter a un Data Logger. Da qui, i dati vengono inviati ad un PC per essere elaborati oppure al Portale per l'analisi automatica delle prestazioni. Il Misuratore offre inoltre la possibilità di collegare ulteriori sensori, ad esempio per la misurazione della temperatura ambiente e della velocità del vento, o di un ulteriore sensore di irraggiamento allo scopo di effettuare calcoli ancora più precisi, fornendo in tal modo ai gestore la possibilità di effettuare un maggiore controllo a garanzia del rendimento.

Le principali funzioni del Misuratore sono:

- Analisi completa delle prestazioni dell'impianto fotovoltaico
- Rilevamento dell'irraggiamento, temperatura moduli, temperatura ambiente e velocità del vento
- Installazione semplice sul generatore solare
- integrazione tramite RS485
- Compatibile con il Data Logger
- Analisi dei dati su PC o nel Portale
- Calcolo automatico del performance ratio attraverso il Portale

Requisiti di sistema:

- presenza del Data Logger e PC, opzionale:
- accesso Internet per il Portale
- Trasmissione dati: interfaccia seriale RS485

3.23.14 Protezione contro i contatti indiretti mediante interruzione automatica della alimentazione

Sul lato c.a., il cavo di alimentazione PV viene collegato a monte del dispositivo di protezione previsto per l'interruzione automatica della alimentazione dei circuiti alimentanti apparecchi utilizzatori.

Sul lato c.c. è prevista la protezione mediante componenti elettrici di Classe II o con isolamento equivalente.

La protezione mediante luoghi non conduttori non è permessa sul lato c.c.

La protezione mediante collegamento equipotenziale locale non connesso a terra non è permessa sul lato c.c.

3.23.15 Protezione contro le correnti di sovraccarico sul lato c.c.

La protezione contro i sovraccarichi può essere omessa sui cavi delle stringhe PV e dei pannelli PV quando la portata dei cavi sia eguale o superiore a 1,25 volte $I_{SC\ STC}$ in qualsiasi punto.

La protezione contro i sovraccarichi può essere omessa sul cavo principale PV se la portata è eguale o superiore a 1,25 volte il valore $I_{SC\ STC}$ del generatore PV.

Quanto detto si applica solo per la protezione dei cavi. Per la protezione dei moduli PV vedere le istruzioni dei relativi costruttori.

3.23.16 Protezione contro le correnti di cortocircuito

Il cavo di alimentazione PV sul lato c.a. deve essere protetto contro i cortocircuiti mediante un dispositivo di protezione contro i cortocircuiti installato nel punto di connessione al circuito dell'impianto elettrico.

3.23.17 Scelta ed installazione dei componenti elettrici

I moduli PV devono soddisfare le prescrizioni delle relative norme, per esempio della Norma CEI EN 61215 (CEI 82-8) per i moduli PV cristallini. Si prevede di usare moduli PV di classe II o con isolamento equivalente in quanto UOC STC delle stringhe PV supera 120 V c.c.

Il quadro o la scatola di giunzione del pannello PV, la scatola di giunzione del generatore PV e l'apparecchiatura assiemata di protezione e di manovra devono essere conformi alla CEI EN 61439 (CEI 17-113).

3.23.18 Condizioni di funzionamento ed influenze esterne

I componenti elettrici sul lato c.c. devono essere adatti per tensione continua e per corrente continua.

I moduli PV possono essere collegati in serie sino al valore più basso delle massime tensioni di funzionamento ammesse per i moduli PV e per il convertitore PV. Le specifiche relative a questi componenti elettrici devono essere ottenute dai loro costruttori.

Se si usano diodi di blocco, il valore della loro tensione nominale inversa deve essere 2 volte il valore UOC STC della stringa PV. I diodi di blocco devono essere collegati in serie con la stringa PV.

In accordo con quanto specificato dal costruttore, i moduli PV devono essere installati in modo che ci sia un'adeguata dissipazione del calore nelle condizioni di posa di massima radiazione solare.

3.23.19 Accessibilità

La scelta e la messa in opera dei componenti elettrici deve facilitare un'efficace manutenzione e non deve compromettere le disposizioni date dal costruttore degli stessi componenti intese a permettere di effettuare il lavoro di manutenzione e l'esercizio in condizioni di sicurezza.

3.23.20 Condutture elettriche

I cavi delle stringhe PV e dei pannelli PV e i cavi PV principali di alimentazione in c.c. devono essere scelti ed installati in modo tale da rendere minimo il rischio di guasti a terra ed i cortocircuiti.

Nel caso specifico, questo è ottenuto rinforzando la protezione delle condutture contro le influenze esterne mediante l'uso di cavi unipolari provvisti di guaina.

Le condutture devono sopportare le influenze esterne previste, quali vento, formazione di ghiaccio, temperatura e radiazione solare.

3.23.21 Sezionamento

Per permettere la manutenzione del convertitore PV devono essere previsti dispositivi atti a sezionare il convertitore PV dai lati c.c. e c.a.

3.23.22 Prescrizioni aggiuntive per gli impianti in cui i gruppi generatori possono funzionare in parallelo con il sistema di alimentazione pubblica

Trattandosi di un gruppo generatore destinato a funzionare in parallelo con l'alimentazione pubblica, si deve curare di evitare effetti nocivi alla rete di alimentazione e agli altri impianti nei confronti del fattore di potenza, di cambi di tensione, di distorsioni armoniche, di squilibri, di avviamenti, di effetti di sincronizzazione o della fluttuazione di tensione. Il distributore pubblico deve essere consultato per soddisfare sue particolari prescrizioni. Per la sincronizzazione è previsto un sistema automatico di sincronizzazione che tenga in conto frequenza, fase e tensione.

Deve essere installata una protezione per staccare il gruppo generatore dall'alimentazione pubblica in caso di perdita di tale alimentazione o di scostamento della tensione o della frequenza, ai terminali dell'alimentazione, dai valori dichiarati per l'alimentazione ordinaria.

Il tipo di protezione, la sua sensibilità ed il tempo di funzionamento dipendono dalla protezione del sistema di alimentazione pubblica e devono essere concordati con il distributore pubblico.

3.23.23 Dispositivi di sezionamento

Nella scelta e nella messa in opera di dispositivi di sezionamento e di interruzione da installare tra l'impianto PV e la alimentazione pubblica, l'alimentazione pubblica deve essere considerata come la sorgente e l'impianto PV come il carico.

Un dispositivo di sezionamento è previsto sul lato c.c. del convertitore PV.

Tutte le scatole ed i quadri di giunzione (del generatore PV e dei pannelli PV) devono essere provviste di un avviso che indichi che le parti attive situate all'interno degli involucri possono restare sotto tensione dopo il sezionamento dal convertitore PV.

3.23.24 Messa a terra e conduttori di protezione

Il campo fotovoltaico sarà gestito come sistema IT, ovvero con nessun polo connesso a terra. Le stringhe saranno, costituite dalla serie di singoli moduli fotovoltaici e singolarmente sezionabili, provviste di diodo di blocco e di protezioni contro le sovratensioni.

Deve essere prevista la separazione galvanica tra la parte in corrente continua dell'impianto e la rete; tale separazione può essere sostituita da una protezione sensibile alla corrente continua solo nel caso di impianti monofase.

Soluzioni tecniche diverse da quelle sopra suggerite, sono adottabili, purché nel rispetto delle norme vigenti e della buona regola dell'arte.

Ai fini della sicurezza, se la rete di utente o parte di essa è ritenuta non idonea a sopportare la maggiore intensità di corrente disponibile (dovuta al contributo dell'impianto fotovoltaico), la rete stessa o la parte interessata dovrà essere opportunamente protetta.

La struttura di sostegno verrà regolarmente collegata all'impianto di terra già esistente dell'edificio.

Tutte le masse facenti parte di apparecchiature di classe I, ossia le cornici metalliche dei moduli, gli involucri metallici dei quadri e l'involucro metallico degli inverter devono essere collegate al nodo equipotenziale con un conduttore PE (di colore giallo-verde di sezione opportuna, come da tabella seguente.

Sezione dei conduttori di potenza S_F	Sezione del conduttore di protezione S_{PE}
Fino a 16 mmq	$S_{PE} = S_F$
Maggiore di 16 fino a 35 mmq	16mmq
Maggiore di 35 mmq	$S_{PE} = S_F / 2$

I conduttori equipotenziali, di protezione e di messa a terra devono essere paralleli e vicini, per quanto possibile, ai cavi in c.c. ed in c.a. ed ai loro accessori.

3.23.25 Cartellonistica

Sarà applicata la seguente cartellonistica:

- QUADRO ELETTRICO GENERALE
- PERICOLO
- QUADRO ELETTRICO
- ATTENZIONE DOPPIA ALIMENTAZIONE
- NON USARE ACQUA PER SPEGNERE INCENDI
- Eventuali altri cartelli di sicurezza, di avvertimento e di informazione necessari al Committente per la gestione dell'impianto, della sicurezza e delle emergenze.

3.23.26 Documentazione

Dovranno essere emessi e rilasciati dall'installatore i seguenti documenti:

- manuale di uso e manutenzione, inclusivo della pianificazione consigliata degli interventi di manutenzione;
- dichiarazione attestante le verifiche effettuate e il relativo esito;
- dichiarazione di conformità ai sensi della vigente normativa;

- ❑ certificazione rilasciata da un laboratorio accreditato circa la conformità alla norma CEI EN 61215, per moduli al silicio cristallino;
- ❑ certificazione rilasciata da un laboratorio accreditato circa la conformità del convertitore c.c./c.a. alle norme vigenti e, in particolare, alle CEI 11-20 qualora venga impiegato il dispositivo di interfaccia interno al convertitore stesso;
- ❑ certificati di garanzia relativi alle apparecchiature installate;
- ❑ garanzia sull'intero impianto e sulle relative prestazioni di funzionamento.

L'impresa provvede a redigere, con oneri totalmente a proprio carico, tutta la documentazione necessaria per le pratiche inerenti le agevolazioni e gli eventuali finanziamenti sull'impianto, oltre a quanto richiesto per portare a compimento le pratiche per potere beneficiare delle tariffe incentivanti e del Conto Energia.

3.23.27 Verifiche

Al termine dei lavori saranno effettuate le seguenti verifiche tecnico-funzionali:

- esame a vista per accertare la rispondenza dell'installazione al progetto;
- corretto funzionamento dell'impianto fotovoltaico nelle diverse condizioni di potenza generata e nelle varie modalità previste dal gruppo di conversione (accensione, spegnimento, mancanza rete, ecc.);
- verifica sulle stringhe fotovoltaiche, fra cui
 - misura dell'uniformità della tensione a vuoto;
 - misura dell'uniformità della corrente di cortocircuito;
- continuità elettrica e connessioni tra moduli;
- verifica del grado di protezione dei componenti elettrici installati;
- messa a terra di masse e scaricatori;
- isolamento dei circuiti elettrici rispetto alla terra, lato corrente continua e lato corrente alternata;

L'impianto deve essere realizzato con componenti che assicurino l'osservanza delle due seguenti condizioni:

a) $P_{cc} > 0,85 * P_{nom} * I / I_{STC}$;

in cui:

- P_{cc} è la potenza in corrente continua misurata all'uscita del generatore fotovoltaico, con precisione migliore del $\pm 2\%$;
- P_{nom} è la potenza nominale del generatore fotovoltaico;
- I è l'irraggiamento [W/m^2] misurato sul piano dei moduli, con precisione migliore del $\pm 3\%$;
- I_{STC} , pari a $1000 W/m^2$, è l'irraggiamento in condizioni di prova standard;

Tale condizione deve essere verificata per $I > 600 W/m^2$.

b) $P_{ca} > 0,9 * P_{cc}$.

in cui:

- P_{ca} è la potenza attiva in corrente alternata misurata all'uscita del gruppo di conversione della corrente generata dai moduli fotovoltaici continua in corrente alternata, con precisione migliore del 2%.

La misura della potenza P_{cc} e della potenza P_{ca} deve essere effettuata in condizioni di irraggiamento (I) sul piano dei moduli superiore a 600 W/m^2 .

Qualora nel corso di detta misura venga rilevata una temperatura di lavoro dei moduli, misurata sulla faccia posteriore dei medesimi, superiore a $40 \text{ }^\circ\text{C}$, è ammessa la correzione in temperatura della potenza stessa. In questo caso la condizione a) precedente diventa:

$$a) \quad P_{cc} > (1 - P_{tpv} - 0,08) * P_{nom} * I / I_{STC}$$

Ove P_{tpv} indica le perdite termiche del generatore fotovoltaico (desunte dai fogli di dati dei moduli), mentre tutte le altre perdite del generatore stesso (ottiche, resistive, caduta sui diodi, difetti di accoppiamento) sono tipicamente assunte pari all'8%.

Nota:

Le perdite termiche del generatore fotovoltaico P_{tpv} , nota la temperatura delle celle fotovoltaiche T_{cel} , possono essere determinate da:

$$\square \quad P_{tpv} = (T_{cel} - 25) * \gamma / 100$$

oppure, nota la temperatura ambiente T_{amb} da:

$$\square \quad P_{tpv} = [T_{amb} - 25 + (NOCT - 20) * I / 800] * \gamma / 100$$

in cui:

- γ : Coefficiente di temperatura di potenza (parametro, fornito dal costruttore, per moduli in silicio cristallino è tipicamente pari a $0,4 \div 0,5 \text{ } \%/^\circ\text{C}$).
- NOCT: Temperatura nominale di lavoro della cella (parametro, fornito dal costruttore, è tipicamente pari a $40 \div 50^\circ\text{C}$, ma può arrivare a $60 \text{ }^\circ\text{C}$ per moduli in vetrocamera).
- T_{amb} : Temperatura ambiente; nel caso di impianti in cui una faccia del modulo sia esposta all'esterno e l'altra faccia sia esposta all'interno di un edificio (come accade nei lucernai a tetto), la temperatura da considerare sarà la media tra le due temperature.
- T_{cel} : è la temperatura delle celle di un modulo fotovoltaico; può essere misurata mediante un sensore termoresistivo (PT100) attaccato sul retro del modulo.

3.24 Impianto di automazione varchi

L'impianto di automazione del varco carraio sarà composto da:

- Centralina di gestione del varco;
- Servomotori e servomeccanismi per apertura cancello;
- Pulsanti di apertura/chiusura posizionati all'interno della portineria;
- Segnalatori di movimento (luce gialla lampeggiante);
- Fotosensori di intralcio del varco (quelli interni all'area su colonnina e quelli esterni incassati nei montanti dei cancelli);
- Comando a chiave;
- Ricevitore per radiocomando.

Tutti questi componenti sono gestiti dalla logica elettronica a bordo della centralina.

I cavi di connessione sono interrati in cavidotti, di tipo multipolare con guaina.

Il funzionamento è il seguente:

- ciascun varco sarà comandabile dalla pulsantiera posta nella portineria;
- ciascun varco sarà comandabile mediante il relativo radiocomando;
- ciascun varco sarà comandabile dal corrispondente comando a chiave posto all'esterno del varco;
- al movimento del cancello/barriera corrisponde il funzionamento del segnalatore lampeggiante;
- se un ostacolo si frappone fra una delle due coppie di fotosensori la chiusura si arresta ed il cancello viene comandato in apertura;
- la chiusura del varco aperto può essere comandata da pulsante o da radiocomando ed è inoltre automatica temporizzata (il tempo impostabile dall'utente).

4 SPECIFICHE TECNICHE E PRESCRIZIONI PER LA PROTEZIONE ANTISISMICA DEGLI IMPIANTI

4.1 Finalità – generalità

Gli interventi di protezione antisismica sono finalizzati a mantenere al più alto grado possibile di efficienza l'intero sistema impiantistico, onde garantire agli occupanti un elevato livello di sicurezza durante l'evento sismico e la possibilità di un utilizzo continuativo delle strutture edilizie e dei relativi impianti nei tempi successivi al terremoto. In tale contesto, tutte le componenti impiantistiche sono da considerare a grado di vulnerabilità molto alto ed il livello di prestazione non strutturale deve corrispondere alla completa operatività (50% di probabilità di superamento in 50 anni, ovvero periodo medio di ritorno del sisma di 72 anni).

A tal fine le varie parti costituenti gli impianti dovranno essere ancorate alle strutture portanti dell'edificio tramite appositi dispositivi di fissaggio dimensionati per resistere ad accelerazioni sismiche in direzione orizzontale e verticale agenti simultaneamente.

In fase di progettazione costruttiva l'Appaltatore è tenuto obbligatoriamente, sulla scorta delle caratteristiche proprie dei macchinari e componenti selezionati, a studiare anche i supporti e gli ancoraggi, con dimensioni e tipo dei bulloni eventualmente usati in ossequio alla Normativa Vigente. I calcoli e disegni di dettaglio dovranno essere approvati dalla Direzione Lavori.

4.2 Accorgimenti antisismici

Tenendo presente che un sistema di fissaggio per condutture in genere consiste sostanzialmente di tre componenti principali:

- il collegamento delle condutture - staffe;
- la tipologia delle staffe di sostegno, che devono essere in grado di sopportare le forze e trasmetterle fra condutture e strutture edili;
- l'ancoraggio staffe-strutture edili, che costituisce l'elemento più critico ed essenziale per fornire la rigidità e la funzionalità del sistema di protezione;

si ritiene che gli usuali sistemi di fissaggio che si adottano per gli impianti (collari; sostegni ad U; mensole in profilato di acciaio; barre filettate per angolari, da fissare alle strutture edili con tasselli ad espansione o con apposite zanche, oppure da fissare ad elementi strutturali in acciaio mediante morsetti o cravatte), siano sostanzialmente rispondenti ai requisiti di base per una esecuzione antisismica.

Nelle parti del presente elaborato riguardanti le varie tipologie di componenti e/o apparecchiature sono in ogni caso fornite alcune indicazioni sugli accorgimenti da adottare per far fronte alle sollecitazioni sismiche. Nel seguito vengono richiamate, integrandole, tali indicazioni, allo scopo di ottenere un elenco, esemplificativo e non esaustivo, di accorgimenti minimi di carattere generale cui l'Appaltatore è tenuto ad attenersi nell'esecuzione dei lavori.

4.2.1 Criteri generali

Nella installazione degli impianti saranno adottati, al minimo, i seguenti accorgimenti di carattere generale:

- ancorare l'impianto (componenti, condutture in genere, ecc.) esclusivamente alle strutture portanti dell'edificio preservandolo così da spostamenti relativi di grande entità durante il terremoto;
- assorbire i movimenti relativi delle varie parti dell'impianto (tubazioni, condutture ed apparecchiature) causate da deformazioni e/o movimenti strutturali senza rottura delle connessioni;
- nei limiti del possibile, evitare che le condutture attraversino i giunti sismici predisposti nella struttura;
- evitare, in modo assoluto, di posizionare componenti, attrezzature e macchinari a cavallo di giunti sismici strutturali;
- usare sospensioni a "V" lungo i tratti orizzontali delle condutture in genere collegandosi unicamente ad un solo sistema strutturale;
- per i macchinari che producono vibrazioni, adottare particolari basamenti antivibranti ed antisismici;
- cercare, nei limiti del possibile, di collocare le eventuali apparecchiature posizionate sulla copertura lontano dal perimetro, oltre che ancorarle in modo efficace;
- ove possibile, ancorare le apparecchiature al solaio di appoggio.

4.2.2 Installazione di apparecchiature

Le apparecchiature statiche, senza parti in movimento, dovranno essere ancorate in modo tale da impedire spostamenti orizzontali e/o verticali rispetto alle strutture cui sono fissate ed in modo tale da impedirne il ribaltamento. Pertanto, appoggi e sostegni saranno progettati e realizzati in modo da resistere alle forze sismiche orizzontali e verticali (v. particolare A).

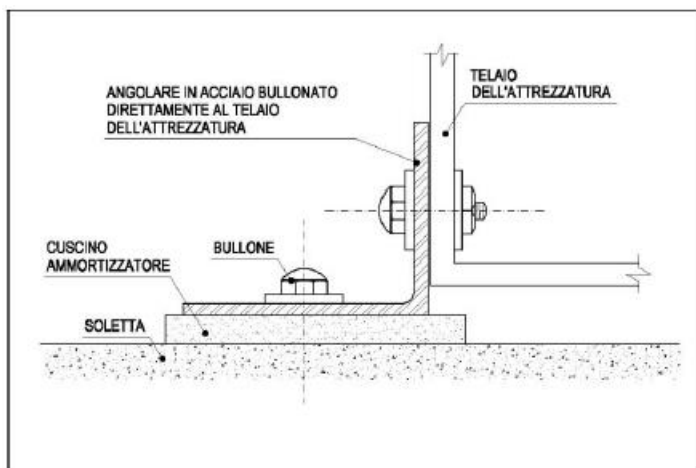

Particolare A – esempio di ancoraggio di apparecchiature alla soletta

Le apparecchiature da installare a pavimento dovranno essere bullonate alla soletta; quelle sospese dovranno essere dotate di controventature su tutti i lati (v. particolare B).

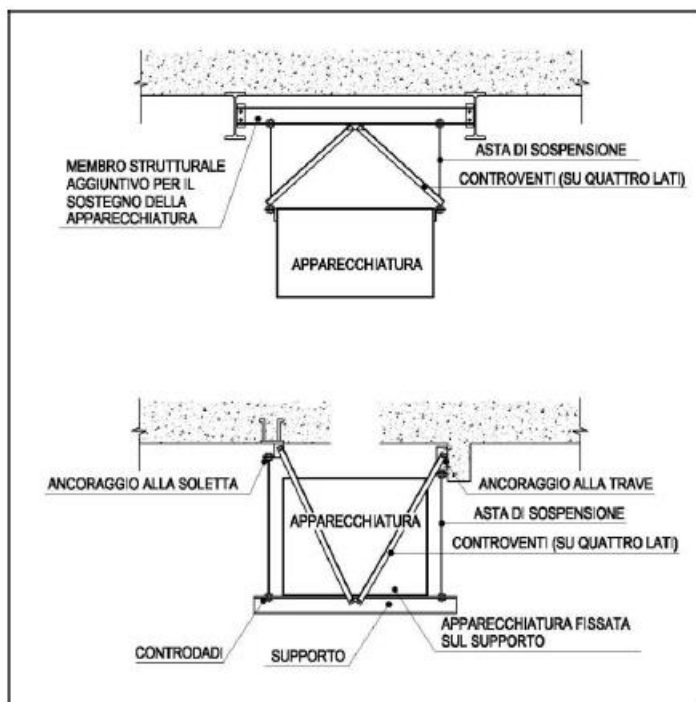

Particolare B – esempi di controventi per apparecchiature semplicemente sospese

Apparecchiature di altezza superiore a due metri dovranno in ogni caso essere controventate ed ancorate a solette o muri strutturali.

E' comunque fatto divieto di usare tubi filettati come gambe di sostegno di apparecchiature.

I macchinari contenenti parti in movimento dovranno essere dotati di dispositivi per l'isolamento delle vibrazioni, che saranno fissati stabilmente con bulloni alla struttura di appoggio (soletta o basamento) e corredati di angolari laterali e/o piastre (staccati dagli antivibranti ma pure fissati stabilmente alla struttura di appoggio) che ne contrastino gli spostamenti laterali (v. particolare C).

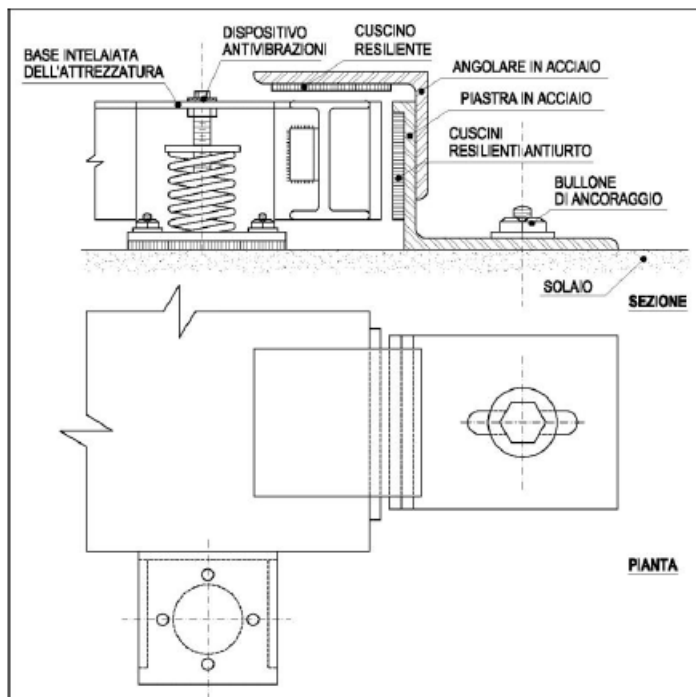

Particolare C – esempi di smorzatori e fermi laterali e verticali

Non saranno ammessi supporti antivibranti semplicemente appoggiati (e non fissati) alle strutture, costituiti da semplice lastra in neoprene o sughero o altro, non fissate né al macchinario, né alla struttura di sostegno.

4.2.3 Installazione di tubazioni

Fermo restando che i progetti di dettaglio – costruttivi dei sistemi di supporto-ancoraggio sono a carico dell'Appaltatore e dovranno essere sottoposti all'approvazione della Direzione Lavori, si forniscono comunque alcune indicazioni sugli accorgimenti antisismici da adottare:

- evitare sempre di fissare qualsiasi tubazione o condotto ad elementi non strutturali dell'edificio;
- adottare comunque distanze fra i supporti conformi a quelle indicate nella apposita sezione del presente elaborato riguardanti le tubazioni in generale;
- per supporti-ancoraggi di tubazioni in acciaio fino al diametro 25 mm o in rame fino al diametro 20 mm all'interno di edifici: nessun accorgimento particolare;
- per supporti-ancoraggi di tubazioni fino al diametro 32 mm entro centrali e/o sottocentrali: nessun accorgimento particolare;
- negli altri casi: evitare nei limiti del possibile che i supporti-ancoraggi siano fissati contemporaneamente a strutture diverse (solai e parete); utilizzare per gli ancoraggi solo elementi strutturali dell'edificio; controventare sia longitudinalmente che lateralmente i supporti-ancoraggi (v. particolare D1);

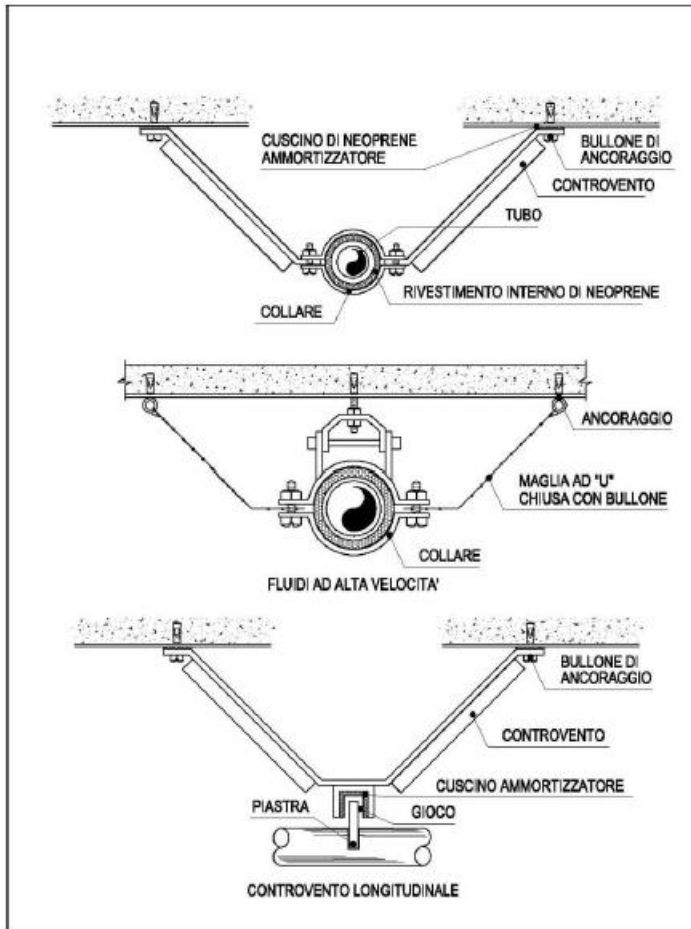

Particolare D1 – esempi di controventi per tubazioni sospese con staffe aventi dispositivi antivibrazione

- evitare per quanto possibile l'attraversamento di giunti strutturali antisismici e, ove impossibile, adottare nell'attraversamento giunti ad omega o comunque elastici e/o flessibili, con PN adeguato che consentono spostamenti differenziati in ogni direzione delle linee collegate (v. particolare E1 e E2);

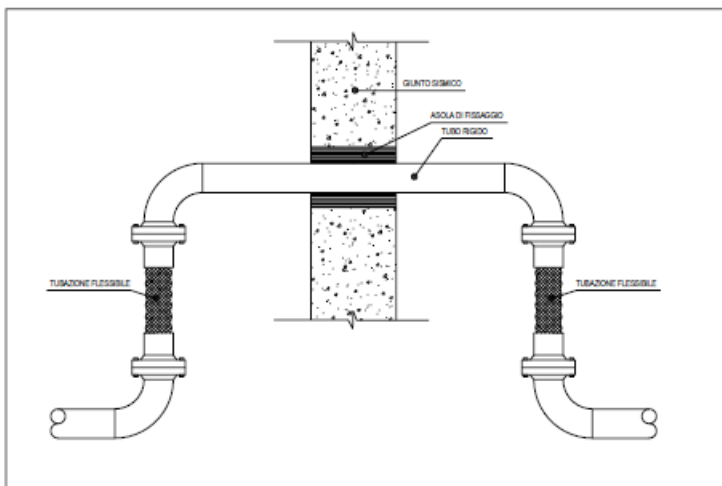

Particolare E1 – soluzione per il passaggio di un giunto sismico.

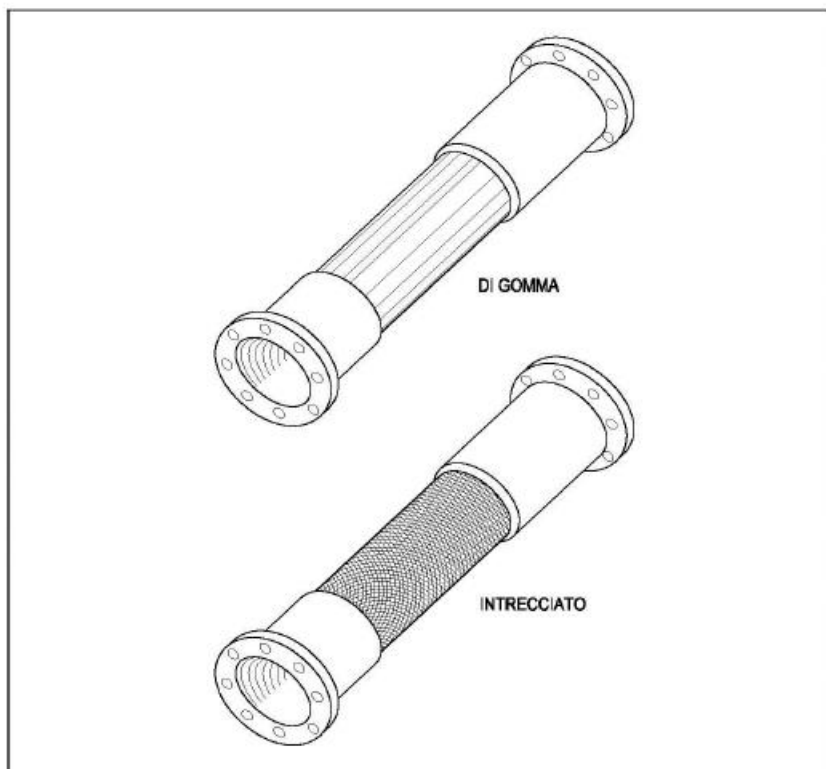

Particolare E2 – esempi di tubazioni flessibili e connettori.

- nell'attraversamento di murature e solai, prevedere manicotti elastici generosi per consentire movimenti differenziali, peraltro nel rispetto delle eventuali esigenze di compartimentazione antincendio (v. particolare E3);

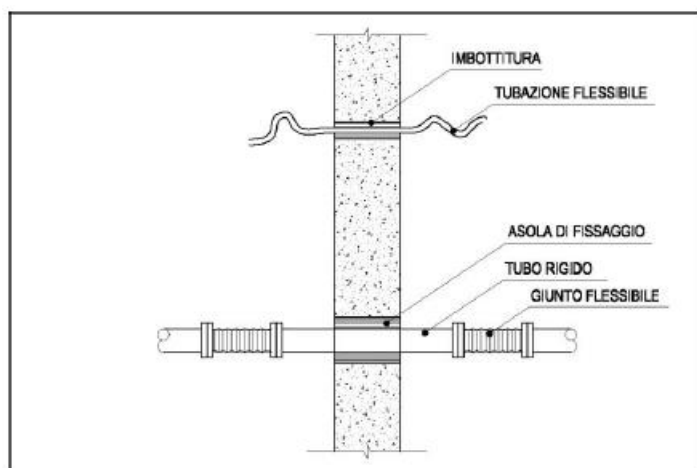

Particolare E3 – esempi di attraversamenti di murature e solai

4.2.4 Installazione di canalizzazioni

Fermo restando che i sistemi di supporto-ancoraggio ed il loro dimensionamento antisismico dovranno essere studiati nel dettaglio dall'Appaltatore e sottoposti all'approvazione della Direzione Lavori, si forniscono alcuni indicazioni sugli accorgimenti antisismici da adottare:

- evitare di sospendere le canalizzazioni ad altri componenti non strutturali (tubazioni, controsoffitti, divisori leggeri, etc.);
- le diramazioni, gli stacchi, le scatole e ogni altro elemento dovranno essere fissati solidamente alla canalizzazione di pertinenza. I componenti alimentati con tubazioni flessibili dovranno essere collegati al sistema di sospensione del controsoffitto o, meglio, ancorati anche al soffitto con elementi supplementari;
- le scatole, le tubazioni, le derivazioni in genere destinate ad essere ancorate a parete dovranno essere fissati solidamente alla canalizzazione di pertinenza, svincolate dalla parte ancorata a parete mediante giunto o elemento flessibile;
- per supporti-ancoraggi di condotte rettangolari: evitare che i supporti siano fissati contemporaneamente a strutture diverse (soffitto e parete); utilizzare per gli ancoraggi solo gli elementi strutturali dell'edificio; controventare sia longitudinalmente che lateralmente i supporti (v. particolare F);

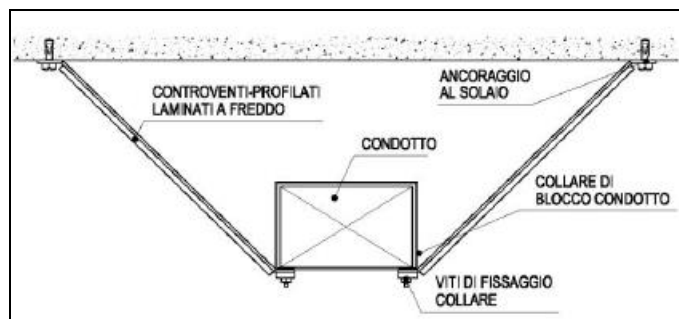

Particolare F – esempi di controventi per canali dell'aria

- evitare per quanto possibile l'attraversamento di giunti strutturali antisismici e, ove impossibile, adottare nell'attraversamento giunti flessibili che consentano spostamenti differenziati in ogni direzione delle condotte;
- nell'attraversamento di murature e solai, prevedere manicotti elastici generosi attorno al canale, per consentire movimenti differenziati, fermo restando il rispetto delle eventuali esigenze di compartimentazione antincendio;
- i collegamenti con le macchine e i quadri dovranno essere realizzati con collegamenti flessibili con materiale e lunghezza sufficiente a consentire movimenti differenziali macchina-condotto.

4.2.5 Varie

Dovranno essere adottati anche i seguenti accorgimenti minimali:

- ancorare alle strutture dell'edificio tutti i quadri di distribuzione ed i pannelli (v. particolare G);
- evitare per quanto possibile con le linee di distribuzione l'attraversamento di giunti strutturali antisismici e, ove impossibile, adottare nell'attraversamento sistemi (v. particolare H) che consentano spostamenti differenziati, in ogni direzione, delle linee (quali ad esempio: interruzione del cavidotto, cavi riccioli, omega, o comunque sufficiente "ricchezza" e flessibilità, etc);
- evitare di sospendere cavidotti a componenti non strutturali (tubazioni, controsoffitti, divisori leggeri, etc.);
- controventare adeguatamente i supporti-ancoraggi dei cavidotti, evitando che i supporti siano fissati contemporaneamente a strutture diverse.

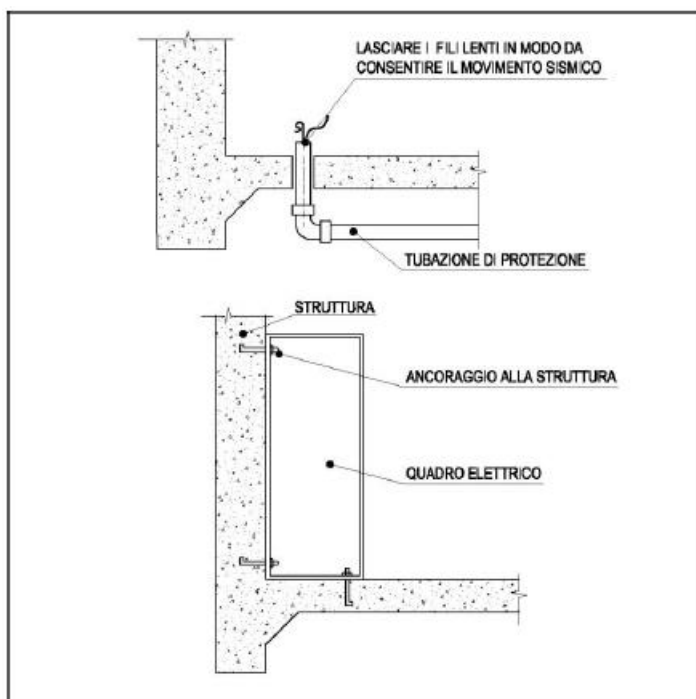

Particolare G – esempi di installazione del cavo elettrico ed ancoraggio al telaio di un pannello elettrico

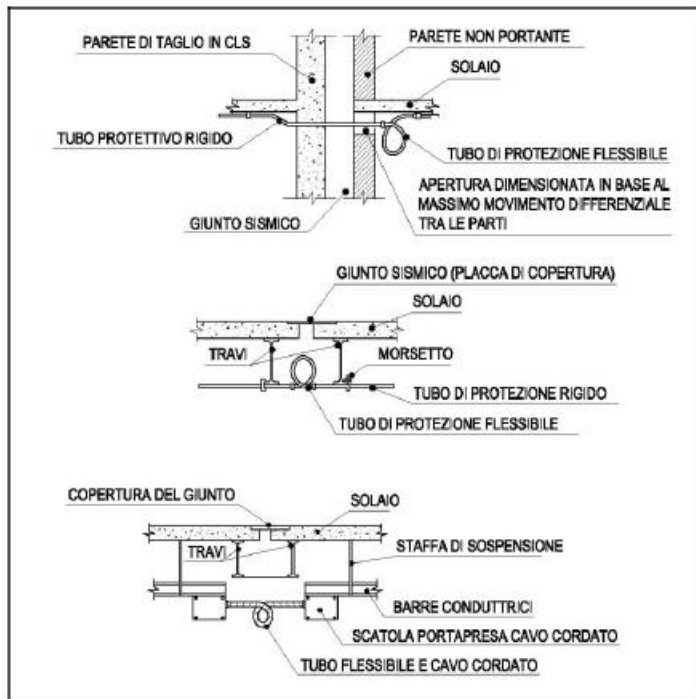

Particolare H – esempi di linee elettriche attraversanti giunti sismici