

COMUNE DI PADOVA

SETTORE LAVORI PUBBLICI



STADIO EUGANEO 1° STRALCIO COSTRUZIONE NUOVO PALAZZETTO PER IL BASKET E PARTE NUOVA CURVA FATTORI

PROGETTO ESECUTIVO

CODICE OPERA		DATA
LLPP EDP 2019/163		GIUGNO 2020
DESCRIZIONE ELABORATO		NUMERO
CAPITOLATO SPECIALE D'APPALTO S1		184
IL PROGETTISTA	IL RESPONSABILE UNICO DEL PROCEDIMENTO	IL CAPO SETTORE
Ing. Claudio Rossi	Arch. Stefano Benvegnù	Ing. Emanuele Nichele
ASSISTENZA ALLA PROGETTAZIONE ESECUTIVA Studio Muratori & Zanon arch. Giulio Muratori arch. Federico Muratori arch. Nadia Scarabottolo arch. Matteo Martin	PROGETTO STRUTTURALE Arch. Cristian Lazzarin	PROGETTO IMPIANTI MECCANICI P.I. Antonio Brunello Ing. Aurelio Brunello
	PROGETTO IMPIANTI ELETTRICI Ing. Sergio Masuzzo	CONSULENZA AUTORIZZAZIONI ENTI Studio Bonsembiante

INDICE

CAPO I - CONDIZIONI - NORME E PRESCRIZIONI PER L'ACCETTAZIONE, L'IMPIEGO, LA QUALITÀ, LA PROVENIENZA DEI MATERIALI	1
ART. 1 - Norme generali per l'accettazione, qualità ed impiego dei materiali.....	1
ART. 2 - Norme generali per la provvista dei materiali.....	2
ART. 3 - Acqua, Calci, Cementi ed Agglomerati cementizi, Gesso, Bitumi.....	2
3.1 - Acqua.....	2
3.2 - Calci.....	2
3.3 - Cementi e agglomerati cementizi	3
3.4 - Gesso	3
3.5 - I bitumi e le emulsioni bituminose.....	3
ART. 4 - Materiali inerti.....	3
4.1 - Generalità	3
4.2 - Sabbia.....	3
4.3 - La ghiaia, il ghiaietto e il ghiaietto.....	3
4.4 - Gli additivi per impasti cementizi	4
ART. 5 - Elementi di Laterizio e Calcestruzzo	4
ART. 6 - Materiali ferrosi.....	4
6.1 - Generalità	4
6.2 - Acciaio a barre tonde lisce e ad aderenza migliorata	4
6.3 - Acciaio inossidabile	5
6.4 - Tubi di acciaio.....	5
ART. 7 - Materiali laterizi	5
7.1 - Generalità	5
7.2 - Mattoni pieni e semipieni, mattoni e blocchi forati per murature	5
7.3 - Blocchi forati per solai	6
7.4 - Tavelle e tavelloni.....	6
ART. 8 - Prodotti di pietre naturali o ricostruite	6
8.1 - Marmo (termine commerciale).....	6
8.2 - Granito (termine commerciale).....	6
8.3 - Travertino.....	6
8.4 - Pietra (termine commerciale).	6
ART. 9 - Prodotti per pavimentazione edifici	7
9.1 - I prodotti di legno per pavimentazione	7
9.2 - Le piastrelle di ceramica per pavimentazioni	7
9.3 - I prodotti di resina (applicati fluidi od in pasta)	8
9.4 - I prodotti di calcestruzzo per pavimentazioni	9
9.5 - I prodotti di pietre naturali o ricostruite per pavimentazioni.....	9
ART. 10 - Prodotti per coperture discontinue	10
ART. 11 - Prodotti per impermeabilizzazione e per coperture piane.....	10
ART. 12 - Prodotti di vetro (lastre, profilati ad U e vetri pressati).....	13
ART. 13 - Prodotti diversi (Sigillanti, Adesivi, Geotessili)	14
ART. 14 - Infissi in alluminio	16
ART. 15 - Infissi	21
ART. 16 - Prodotti per rivestimenti interni ed esterni.....	22
ART. 17 - Prodotti per isolamento termico	24
ART. 18 - Prodotti per pareti esterne e partizioni interne	25

ART. 19 - Prodotti per assorbimento acustico	26
ART. 20 - Prodotti per isolamento acustico	27
ART. 21 - Materiali da fabbro	27
ART. 22 - Prodotti di materie plastiche	30
22.1 - Prodotti di cloruro di polivinile (pvc).....	30
22.2 - Prodotti termoplastici in polietilene	31
23.1 - I legnami rotondi o pali	31
23.2 - Legno lamellare	32
ART. 24 - Prodotti per tinteggiatura	32
24.1 - Materie prime e prodotti vari in genere.....	32
24.2 - Pitture	33
24.3 - Smalti	34

CAPO II - PRESCRIZIONI GENERALI DI ESECUZIONE DELLE PRINCIPALI CATEGORIE DEI LAVORI	34
---	----

Art. 25 - Rilievi – Capisaldi – Tracciati	34
25.1 - Rilievi	34
25.2 - Capisaldi	34
25.3 - Tracciati	34
ART. 26 – Demolizioni e Rimozioni	34
ART. 27 - Scavi in genere	35
27.1 - Scavi di sbancamento	35
27.2 - Scavi di fondazione od in trincea	36
27.3 - Scavi per tubazioni e manufatti	36
27.4 - Rilevati e rinterri.....	37
27.5 - Laboratorio terre	38
27.6 - Riempimento di pietrame per drenaggi e vespai.....	38
ART. 28 - Opere provvisoriale - ponteggi	38
28.2 - Puntelli: interventi provvisori.....	38
28.3 - Travi come rinforzi provvisori o permanenti	39
ART. 29 - Opere e strutture di muratura.....	39
29.1 - Malte per murature.	39
29.2 - Murature in genere: criteri generali per l'esecuzione.	39
29.3 - Murature portanti: tipologie e caratteristiche tecniche.....	39
29.4 - Muratura portante: particolari costruttivi.	40
ART. 30 - Opere di strutture di calcestruzzo	40
30.1 - Generalità	40
30.2 - Norme di esecuzione per il cemento armato normale.....	42
30.3 - Norme di esecuzione per il cemento armato precompresso.....	42
30.4 - Responsabilità per le opere in calcestruzzo armato e calcestruzzo armato precompresso	43
30.5 - Strutture prefabbricate di calcestruzzo armato e precompresso.....	43
30.6 - Posa in opera.	43
30.7 - Unioni e giunti.....	43
30.8 - Appoggi.....	43
30.9 - Montaggio.....	44
30.10 - Accettazione.....	44

ART. 31 – Solai.....	44
31.1 - Solai di cemento armato o misti: generalità e classificazione.	44
31.2 - Solai misti di calcestruzzo armato o calcestruzzo armato precompresso e blocchi forati di laterizio	45
31.3 - Conglomerati per i getti in opera	46
31.4 - Solai prefabbricati.....	46
31.5 - Solai misti di calcestruzzo armato o calcestruzzo armato precompresso e blocchi diversi dal laterizio	46
31.6 - Solai realizzati con l'associazione di elementi di calcestruzzo armato e calcestruzzo armato precompresso prefabbricati.....	47
31.7 - Solai alveolari.	47
ART. 32 - Strutture in acciaio	47
32.1 - Opere in ferro di piccola carpenteria	47
32.2 - Collaudo tecnologico dei materiali.....	48
32.3 - Controlli in corso di lavorazione	48
32.4 - Montaggio.....	48
32.5.....	- Prove
di carico e collaudo statico.....	49
ART. 33 - Strutture in legno.....	49
33.1 - Prodotti e componenti.....	49
33.2 - Legno con giunti a dita.	49
33.3 - Legno lamellare incollato.....	50
33.4 - Compensato	50
33.5 - Altri pannelli derivati dal legno.....	50
33.6 - Adesivi	50
33.7 - Elementi di collegamento meccanici	51
33.8 - Disposizioni costruttive e controllo dell'esecuzione.....	51
33.9 - Controlli.....	52
ART. 34 - Esecuzione coperture continue (piane)	53
ART. 35 - Esecuzione coperture discontinue	55
ART. 36 - Opere di impermeabilizzazione.....	56
ART. 37 - Esecuzione delle pareti esterne partizioni interne	57
37.1 - Generalità	58
37.2 - Le pareti a cortina (facciate continue)	58
37.3 - Le pareti esterne o partizioni interne	58
37.4 - Le partizioni interne	58
ART. 38 - Intonaci.....	60
ART. 39 - Opere da fabbro	60
ART. 40 - Giunti, Slitte sismiche.....	61
40.1 - Giunti di dilatazione	61
40.2 - Slitte sismiche.....	62
ART. 41 - Opere di vetrazioni e serramentistica	63
ART. 42 - Esecuzione delle pavimentazioni	65
42.1 - Realizzazione degli strati portanti.....	65
42.2 - Rivestimento dei gradini	66
42.3 - Esecuzione delle pavimentazioni interne con collante.....	66
42.4 - Stuccatura dei giunti e pulizia.....	67
42.5 - Zoccolino battiscopa in PVC (sguscia in PVC).....	67

42.6 - Pavimentazione industriale in conglomerato cementizio	67
ART. 43 - Sistemi per rivestimenti ed interni	68
43.1 - Sistemi realizzati con prodotti rigidi	68
43.2 - Sistemi realizzati con prodotti fluidi	68
43.3 Paraspigoli	69
ART. 44 - Controsoffitti	69
ART. 45 - Rete di scarico delle acque meteoriche	70
45.1 Criteri di esecuzione	71
45.2 Diramazioni di scarico	71
45.3 Pozzetti di ispezioni	71
45.4 Canali di gronda e pluviali	72
45.5 Materiali e criteri di esecuzione	72
45.6 Canali di gronda	72
45.7 Pluviali	72
45.8 Collettori di scarico	73
45.9 Pozzetto a chiusura idraulica	73
45.10 Verifiche del direttore dei lavori	73
45.11 Norme di riferimento	73
ART. 46 - Opere di rifinitura varie	73
46.1 Verniciature e tinteggiature	73
46.2 Esecuzione di decorazioni	78
46.3 Rivestimenti per interni ed esterni	78
ART. 47 - Impianti di ascensori, montacarichi	79
 CAPO III - NORME PER LA MISURAZIONE E VALUTAZIONE DEI LAVORI	 80
 ART. 48 - Norme generali	 80
ART. 49 - Demolizioni e rimozioni	80
ART. 50 - Scavi in genere	80
ART. 51 - Rilevati e rinterrì	81
ART. 52 - Riempimento con misto granulare	81
ART. 53 - Murature in genere	81
ART. 54 - Calcestruzzi	81
54.1 - Conglomerato cementizio armato	82
ART. 55 - Solai	82
ART. 56 - Vespai	82
ART. 57 - Opere e manufatti in metallo	82
ART. 58 - Tubazioni	82
58.1 - Tubazioni in materie plastiche	82
58.2 - Sigillature	83
ART. 59 - Pavimenti	83
ART. 60 - Rivestimenti di pareti	83
ART. 61 - Fornitura in opera dei marmi, pietre naturali ed artificiali	83
ART. 62 - Intonaci	83
ART. 63 - Infissi in alluminio	84
ART. 64 - Lavori in metallo	84
ART. 65 - Tubi pluviali	84
ART. 66 - Controsoffitti	84

ART. 67 - Tinteggiature, coloriture e verniciature.....	84
ART. 68 - Impianti ascensori e montacarichi.....	84
ART. 69 - Opere di assistenza agli impianti	85
ART. 70 - Manodopera	85
ART. 71 - Noleggi	86
ART. 72 - Trasporti	86
ART. 73 - Disposizioni generali relative ai prezzi dei lavori a misura e delle somministrazioni per opere in economia - Invariabilità dei prezzi	86

CAPITOLATO SPECIALE D'APPALTO
PARTE SECONDA

Nell'esecuzione delle opere viene espressamente richiamato il Capitolato Speciale Tipo per Appalti di Lavori Edilizi e Stradali, compilato dal Servizio Tecnico Centrale del Ministero dei Lavori Pubblici e pubblicato dalla libreria dello Stato, solo per le parti non diversamente esplicitate nel presente Capitolato e il Regolamento di attuazione della Legge quadro in materia di lavori pubblici 11 febbraio 1994 n° 109 e successive modificazioni, approvato con D.P.R. 21 dicembre 1999 n° 554, solo per le parti non diversamente esplicitate.

REQUISITI DI ACCETTAZIONE DEI MATERIALI MODALITA' DI ESECUZIONE E MISURAZIONE DEI LAVORI

CAPO I - CONDIZIONI - NORME E PRESCRIZIONI PER L'ACCETTAZIONE, L'IMPIEGO, LA QUALITÀ, LA PROVENIENZA DEI MATERIALI

ART. 1 - NORME GENERALI PER L'ACCETTAZIONE, QUALITÀ ED IMPIEGO DEI MATERIALI

I materiali tutti dovranno corrispondere perfettamente alle prescrizioni di Legge e del presente Capitolato Speciale; essi dovranno essere della migliore qualità e perfettamente lavorati.

Le caratteristiche dei materiali da impiegare dovranno corrispondere alle prescrizioni degli articoli ed alle relative voci dell'Elenco Prezzi allegato al presente Capitolato.

La Direzione Lavori avrà facoltà di rifiutare in qualunque tempo i materiali che fossero deperiti dopo l'introduzione nel cantiere, o che, per qualsiasi causa, non fossero conformi alle condizioni del contratto; l'Appaltatore dovrà rimuoverli dal cantiere e sostituirli con altri a sue spese.

Ove l'Appaltatore non effettui la rimozione nel tempo prescritto dalla Direzione Lavori, la Stazione appaltante potrà provvedervi direttamente a spese dell'Appaltatore, a carico del quale resterà anche qualsiasi danno derivante dalla rimozione eseguita d'ufficio.

Qualora si accertasse che i materiali accettati e già posti in opera fossero di cattiva qualità si procederà come disposto dall'art. 35 del Capitolato Generale d'Appalto, approvato con DECRETO 19 aprile 2000, n. 145 ai sensi dell'articolo 3, comma 5, della legge 11 febbraio 1994, n. 109, e successive modificazioni. (GU Serie Generale n.131 del 07-06-2000).

Malgrado l'accettazione dei materiali da parte della D.L., l'Appaltatore rimane comunque unico e completo responsabile della riuscita delle opere anche per quanto può dipendere dai materiali stessi.

Salvo speciali prescrizioni, tutti i materiali occorrenti per i lavori di cui trattasi, dovranno provenire da cave, fabbriche, stabilimenti, ecc., scelti ad esclusiva cura dell'Appaltatore, il quale non potrà quindi accampare alcuna eccezione qualora in corso di coltivazione delle cave o di esercizio delle fabbriche, stabilimenti, ecc., i materiali non fossero più rispondenti ai requisiti prescritti, ovvero venissero a mancare ed essa fosse quindi obbligata a ricorrere ad altre fonti in località diversa o a diverse provenienze, intendendosi che, anche in tali casi, resteranno invariati i prezzi unitari di contratto, come pure tutte le prescrizioni che si riferiscono alla qualità o dimensioni dei singoli materiali.

Si fa, in ogni caso, riferimento alle prescrizioni del Capitolato Generale e a tutte le norme vigenti e di buona esecuzione relative alla qualità e provenienza dei materiali, all'osservanza delle quali l'Appaltatore è espressamente tenuto.

L'Appaltatore, a suo totale carico e su richiesta della D.L., è tenuto a presentare all'Amministrazione:

- la campionatura dei materiali, delle apparecchiature, ecc.;
- la descrizione dettagliata dei materiali non campionabili, con la precisazione del nome delle ditte produttrici;
- tutti i disegni di insieme e di dettaglio cui sia eventualmente tenuto.

L'Amministrazione si pronuncerà sulla campionatura e sulle descrizioni e l'Appaltatore si terrà senz'altro a tale giudizio.

La campionatura e le descrizioni saranno conservati, a cura e spese dell'Appaltatore, fino a fine lavori, per i debiti confronti.

L'Appaltatore farà sì che tutti i materiali abbiano ad avere, durante il corso dei lavori, le medesime caratteristiche riconosciute ed accettate dalla D.L.

Qualora in corso di coltivazione di cave o di esercizio di fabbriche, stabilimenti, ecc., i materiali e le forniture non fossero più rispondenti ai requisiti prescritti, ovvero venissero a mancare e si presentasse quindi la necessità di cambiamenti negli approvvigionamenti, nessuna eccezione potrà accampare l'Appaltatore, né

alcuna variazione dei prezzi, fermi restando gli obblighi di cui al primo capoverso.

Le provviste non accettate dalla D.L., in quanto a suo insindacabile giudizio non riconosciute idonee, dovranno essere immediatamente allontanate dal cantiere a cura e spese dell'Appaltatore e sostituite con altre rispondenti ai requisiti richiesti.

L'Appaltatore resta comunque totalmente responsabile in rapporto ai materiali forniti la cui accettazione, in ogni caso, non pregiudica i diritti che il Committente si riserva in sede di collaudo finale.

Nel caso di prodotti industriali, la rispondenza a questo Capitolato può risultare da un attestato di conformità rilasciato dal produttore e comprovato da idonea documentazione e/o certificazione.

Queste prescrizioni non potranno in ogni caso pregiudicare i diritti della Stazione appaltante nella collaudazione finale.

Tutte le apparecchiature devono essere esenti da difetti di fabbricazione e di funzionamento e fabbricate con materiali di primissima scelta, nonché omologate dalle norme C.E.I. e UNI.

È in facoltà della D.L. rifiutare quei materiali e quelle apparecchiature, anche se posti in opera, che non corrispondessero ai requisiti richiesti e pretendere la sostituzione con altri rispondenti alle condizioni prescritte, senza che l'Appaltatore possa pretendere alcun compenso particolare.

Inoltre, per tutti i componenti per i quali è prevista l'omologazione secondo le prescrizioni vigenti, dovranno essere forniti i relativi certificati.

Qualora non fosse disponibile, per determinati apparecchi, il certificato di omologazione, dovrà essere fornita una dichiarazione nella quale siano indicati gli estremi della richiesta di omologazione e che garantisca che l'apparecchio fornito soddisfa a tutti i requisiti prescritti dalle specifiche di omologazione.

ART. 2 - NORME GENERALI PER LA PROVVISITA DEI MATERIALI

L'Appaltatore assume, con la firma del contratto d'appalto, l'obbligo di provvedere tempestivamente tutti i materiali occorrenti per l'esecuzione di lavori compresi nell'appalto, e comunque ordinati dalla Direzione Lavori, quali che possano essere le difficoltà di approvvigionamento.

L'Appaltatore dovrà dare notizia alla Direzione Lavori della provenienza dei materiali e delle eventuali successive modifiche della provenienza stessa volta per volta, se ciò richiesto dalla Direzione Lavori.

Qualora l'Appaltatore di sua iniziativa impiegasse materiali di dimensioni eccedenti le prescritte, o di caratteristiche migliori, o di più accurata lavorazione, ciò non gli darà diritto ad aumenti di prezzo.

L'Appaltatore è obbligato a prestarsi, in qualsiasi momento, ad eseguire o far eseguire gli Istituti autorizzati, tutte le prove prescritte dal presente Capitolato o dalla D.L., sui materiali impiegati o da impiegarsi, nonché sui manufatti, sia prefabbricati che formati in opera e sulle forniture in genere, sottostando a tutte le spese per il prelievo, la formazione e l'invio dei campioni presso i lavoratori ufficiali, nonché per le corrispondenti prove ed esami.

Il prelievo dei campioni, da eseguire secondo le norme del C.N.R., verrà effettuato in contraddittorio e sarà verbalizzato.

Degli stessi potrà essere ordinata la conservazione nei locali indicati dalla Direzione Lavori previa apposizione di sigilli e firme del Direttore Lavori e dell'Appaltatore, nei modi più adatti a garantirne l'autenticità e la conservazione.

I risultati così ottenuti saranno i soli riconosciuti validi dalle parti e ad essi esclusivamente si farà riferimento a tutti gli effetti del presente appalto.

Ogni materiale in fornitura per il quale è richiesta una caratteristica di resistenza e/o reazione al fuoco, va accompagnato dalla relativa Certificazione e/o Omologazione del Ministero dell'Interno in originale o copia conforme nonché dalla copia della bolla di fornitura.

La Certificazione e/o Omologazione dovrà corrispondere alle effettive condizioni di impiego del materiale anche in relazione alle possibili fonti di innesco.

ART. 3 - ACQUA, CALCI, CEMENTI ED AGGLOMERATI CEMENTIZI, GESSO, BITUMI

3.1 - Acqua

L'acqua per l'impasto con leganti idraulici dovrà essere limpida, priva di sostanze organiche o grassi e priva di sali (particolarmente solfati e cloruri) in percentuali dannose e non essere aggressiva per il conglomerato risultante.

3.2 - Calci

Le calci aeree ed idrauliche, dovranno rispondere ai requisiti di accettazione di cui al R. Decreto 16 novembre 1939, n. 2231; le calci idrauliche dovranno altresì rispondere alle prescrizioni contenute nella legge 26 maggio 1965, n. 595 («Caratteristiche tecniche e requisiti dei leganti idraulici») nonché ai requisiti di accettazione contenuti nel D.M. 31 agosto 1972 («Norme sui requisiti di accettazione e modalità di prova degli agglomerati cementizi e delle calci idrauliche»).

3.3 - Cementi e agglomerati cementizi

I cementi dovranno rispondere ai limiti di accettazione contenuti nella legge 26 maggio 1965, n. 595 e nel D.M. 3 giugno 1968 («Nuove norme sui requisiti di accettazione e modalità di prova dei cementi») e successive modifiche.

Gli agglomerati cementizi dovranno rispondere ai limiti di accettazione contenuti nella legge 26 maggio 1965, n. 595 e nel D.M. 31 agosto 1972.

A norma di quanto previsto dal Decreto del Ministero dell'Industria del 9 marzo 1988, n. 126 («Regolamento del servizio di controllo e certificazione di qualità dei cementi»), i cementi di cui all'art. 1 lettera A) della legge 26 maggio 1965, n. 595 (e cioè i cementi normali e ad alta resistenza Portland, pozzolanico e d'altoforno), se utilizzati per confezionare il conglomerato cementizio normale, armato e precompresso, devono essere certificati presso i laboratori di cui all'art. 6 della legge 26 maggio 1965, n. 595 e all'art. 20 della legge 5 novembre 1971, n. 1086. Per i cementi di importazione, la procedura di controllo e di certificazione potrà essere svolta nei luoghi di produzione da analoghi laboratori esteri di analisi.

I cementi e gli agglomerati cementizi dovranno essere conservati in magazzini coperti, ben riparati dall'umidità e da altri agenti capaci di degradarli prima dell'impiego.

3.4 - Gesso

Il gesso dovrà essere di recente cottura, perfettamente asciutto, di fine macinazione in modo da non lasciare residui sullo staccio di 56 maglie a centimetro quadrato, scevro da materie eterogenee e senza parti alterate per estinzione spontanea. Il gesso dovrà essere conservato in locali coperti, ben riparati dall'umidità e da agenti degradanti.

3.5 - I bitumi e le emulsioni bituminose

Dovranno soddisfare ai requisiti stabiliti nelle corrispondenti "Norme per l'accettazione dei bitumi stradali", fascicolo n. 2 ed. 1951; "Norme per l'accettazione delle emulsioni bituminose per usi stradali", fascicolo n. 3 ed. 1958; "Norme per l'accettazione dei catrami per usi stradali", fascicolo n. 1 ed. 1951, tutti del C. N. R. I bitumi liquidi dovranno corrispondere ai requisiti di cui alle "Norme per l'accettazione di bitumi liquidi per usi stradali", Fascicolo n. 7 ed. 1957 del C.N.R.

ART. 4 - MATERIALI INERTI

4.1 - Generalità

Tutti gli inerti da impiegare nella formazione degli impasti destinati alla esecuzione di opere in conglomerato cementizio semplice od armato dovranno corrispondere alle condizioni di accettazione stabilite dalle norme vigenti in materia all'epoca della esecuzione dei lavori.

La granulometria degli aggregati litici degli impasti potrà essere espressamente descritta dalla Direzione dei Lavori in base alla destinazione, al dosaggio ed alle condizioni di messa in opera dei conglomerati, e l'Appaltatore dovrà garantire la costanza delle caratteristiche per ogni lavoro.

In particolare per le fondazioni stradali dovranno essere soddisfatti i requisiti stabiliti nelle corrispondenti "Norme per l'accettazione dei pietrischi, dei pietrischetti, delle graniglie, delle sabbie e degli additivi per costruzioni stradali" del C.N.R. (Fascicolo n. 4 - Edizione 1953) ed essere rispondenti alle specificazioni riportate nelle rispettive norme di esecuzione dei lavori.

Fermo quanto sopra valgono le seguenti prescrizioni particolari:

4.2 - Sabbia

La sabbia per le malte e per i calcestruzzi sarà delle migliori cave, di natura silicea, ruvida al tatto, stridente allo sfregamento, scevra da terra, da materie organiche od altre materie eterogenee. Prima dell'impiego, essa dovrà essere lavata e, a richiesta della Direzione dei Lavori, vagliata o stacciata, a seconda dei casi, essendo tutti gli oneri relativi già remunerati dai prezzi dell'Elenco; essa dovrà avere grana adeguata agli impieghi cui deve essere destinata: precisamente, salvo le migliori prescrizioni di legge in materia di opere in conglomerato cementizio semplice ed armato, dovrà passare attraverso ad un setaccio con maglia del lato di millimetri:

- cinque, per calcestruzzi;
- due e mezzo, per malte da muratura in laterizio o pietra da taglio;
- uno, per malte da intonaci.

4.3 - La ghiaia, il ghiaietto e il ghiaietto

Saranno silicei, di dimensioni ben assortite, esenti da sabbia, terra ed altre materie eterogenee.

Prima dell'impiego, questi materiali dovranno essere accuratamente lavati e, occorrendo, vagliati.

Quanto alle dimensioni si stabilisce:

che la ghiaia passi attraverso griglie con maglie da 5 cm e sia trattenuta da griglie con maniglie da 2.5 cm; per il ghiaietto le griglie abbiano maglie rispettivamente di 2.5 cm e 1 cm; che il ghiaietto le griglie abbiano maglie rispettivamente di 1 cm e 4 cm

Inerti da frantumazione, dovranno essere ricavati da rocce non gelive od alterate in superficie, il più possibile omogenee, preferibilmente silicee, comunque non friabili ed aventi alta resistenza alla compressione, con esclusione di quelle marnose, gessose, micacee, scistose, feldspatiche e simili.

Qualora la roccia provenga da cave nuove, non accreditate da esperienza specifica, e che per natura e formazione non presentino caratteristiche di sicuro affidamento, la Direzione dei Lavori potrà prescrivere che vengano effettuate prove di compressione e di gelività su campioni che siano significativi ai fini della coltivazione della cava.

Quando non sia possibile disporre di cave, potrà essere consentita, per la formazione degli inerti, l'utilizzazione di massi sparsi in campagna o ricavati da scavi, sempreché siano originati da rocce di sufficiente omogeneità e di qualità idonea.

In ogni caso, gli inerti da frantumazioni dovranno essere esenti da impurità o materie polverulente e presentare spigoli vivi, facce piane e scabre e dimensioni assortite; per queste ultime, valgono le indicazioni dei precedenti punti 1) e 2).

4.4 - Gli additivi per impasti cementizi

Si intendono classificati come segue:

fluidificanti; aeranti; ritardanti; acceleranti; fluidificanti-aeranti; fluidificanti-ritardanti; fluidificanti acceleranti; antigelo-superfluidificanti.

Per la modalità di controllo ed accettazione il Direttore dei Lavori potrà far eseguire prove od accettare l'attestazione di conformità rilasciato dal produttore e comprovato da idonea documentazione e/o certificazione.

ART. 5 - ELEMENTI DI LATERIZIO E CALCESTRUZZO

Gli elementi resistenti artificiali da impiegare nelle murature (elementi in laterizio ed in calcestruzzo) possono essere costituiti di laterizio normale, laterizio alleggerito in pasta, calcestruzzo normale, calcestruzzo alleggerito.

Quando impiegati nella costruzione di murature portanti, essi debbono rispondere alle prescrizioni contenute nel D.M. 20 novembre 1987 («Norme tecniche per la progettazione, esecuzione e collaudo degli edifici in muratura e per il loro consolidamento»).

Nel caso di murature non portanti le suddette prescrizioni possono costituire utile riferimento, insieme a quelle della norma UNI 8942/2.

Gli elementi resistenti di laterizio e di calcestruzzo possono contenere forature rispondenti alle prescrizioni del succitato D.M. 20 novembre 1987.

Per i materiali laterizi da impiegarsi nelle zone sismiche dovranno essere rispettate le prescrizioni vigenti di cui alla Legge 02 Febbraio 1974 n° 64 e D.M. 03 Marzo 1975 e successive modifiche od integrazioni.

La resistenza meccanica degli elementi deve essere dimostrata attraverso certificazioni contenenti i risultati delle prove e condotte da laboratori ufficiali negli stabilimenti di produzione, con le modalità previste nel D.M. di cui sopra.

È facoltà del Direttore dei lavori richiedere un controllo di accettazione, avente lo scopo di accertare se gli elementi da mettere in opera abbiano le caratteristiche dichiarate dal produttore.

I manufatti in cemento saranno delle dimensioni, caratteristiche, spessori prescritti, esenti da qualunque anomalia e perfettamente impermeabili, adatti a sopportare il traffico medio-pesante a seconda dei tipi.

ART. 6 - MATERIALI FERROSI

6.1 - Generalità

Gli acciai per l'armatura del calcestruzzo normale devono rispondere alle prescrizioni contenute nel vigente D.M. attuativo della legge 5 novembre 1971, n. 1086 (D.M. 9 gennaio 1996) e relative circolari esplicative. In particolare all'atto dell'impiego i materiali devono presentarsi privi di ossidazione, corrosione, difetti superficiali visibili, pieghe. E fatto divieto di impiegare acciai non qualificati all'origine.

Gli acciai dovranno essere esenti da difetti tali da pregiudicarne l'impiego, quali incisioni, ossidazioni, corrosioni, lesioni, untuosità ed in genere ricopertura da sostanze che possano ridurne sensibilmente l'aderenza al conglomerato.

6.2 - Acciaio a barre tonde lisce e ad aderenza migliorata

Per le condizioni tecniche generali si applica la norma UNI 5447-64. Il prelievo dei campioni ed i metodi di prova saranno effettuati secondo la UNI 6407-69, salvo quanto stabilito al punto 2.2.8.1, parte I del D.M. citato. Per l'accertamento delle proprietà meccaniche vale quanto indicato alle UNI 556, UNI 564 ed UNI 6407-69, salvo indicazioni contrarie o complementari.

L'acciaio in barre tonde lisce o ad aderenza migliorata dovrà possedere le caratteristiche prescritte dal citato D.M.

Le barre, inoltre, dovranno superare con esito positivo prove di aderenza (secondo il Beam-test) da

Edilizia – Parte seconda

eseguire presso un laboratorio ufficiale con le modalità specificate dalla norma CNR - UNI 10020 – 71. Per i controlli sulle barre di armatura si richiamano i punti 2.2.8.2. e 2.2.8.3., parte I delle "Norme Tecniche". Il controllo in cantiere sarà obbligatorio per tutti gli acciai, controllati e non in stabilimento.

Profilati, barre e larghi piatti di uso generale

Saranno conformi alla norma UNI 7070-72. Le superfici dei laminati dovranno essere esenti da scaglie, paglie, ripiegature, cricche o altri difetti da pregiudicare ragionevolmente la possibilità d'impiego. Sarà tollerata la presenza di lievi sporgenze o rientranze, di leggere rigature e vaiolature, purché, non venga superata la tolleranza in meno prescritta sullo spessore.

6.3 - Acciaio inossidabile

Caratterizzato da un contenuto di cromo superiore al 12%, dovrà presentare elevata resistenza all'ossidazione ed alla corrosione e rispondere alle prescrizioni della UNI 6900-71.

Oltre alla classificazione UNI, verrà abitualmente usata anche la classificazione AISI (American Iron and Steel Institute).

Per la designazione si farà riferimento alla UNI 5372-70, specificando che trattasi di acciai designati per composizione chimica dove X sta per "acciaio legato", il primo numero indica la percentuale di carbonio moltiplicata per 100 ed i numeri finali indicano i tenori degli elementi in lega in percentuale.

6.4 - Tubi di acciaio

Per le condizioni tecniche generali di fornitura vale la norma UNI 5447-64. I tubi saranno costituiti da acciaio non legato e dovranno corrispondere alla normativa generale di unificazione di seguito elencata ed alle eventuali modifiche ed integrazioni UNI 663-68, UNI 7091-72, UNI 7287-74, UNI 7288-74. Per la classificazione, i tubi senza saldatura UNI 663-68 verranno distinti, secondo il materiale, il grado di precisione di lavorazione ed i requisiti particolari, in tubi senza prescrizione di qualità (ex commerciali acciaio Fe 33), tubi di classe normale (Fe 35-1/45-1/55-1/52-1) e tubi di classe superiore (Fe 35-2/45-2/55-2/52-2). I tubi dovranno risultare ragionevolmente dritti a vista e presentare sezione circolare entro le tolleranze prescritte; saranno privi di difetti superficiali (interni ed esterni) che possano pregiudicare l'impiego; è ammessa la loro eliminazione purché lo spessore non scenda sotto il minimo prescritto. Tubi e relativi pezzi speciali dovranno inoltre avere la superficie interna ed esterna protetta con rivestimenti appropriati e specificati in elenco. In ogni caso, qualunque sia il tipo di rivestimento, questo dovrà risultare omogeneo, continuo, ben aderente ed impermeabile.

ART. 7 - MATERIALI LATERIZI

7.1 - Generalità

Dovranno rispondere alle norme emanate con R.D. 16.11.1939 n. 2233. I laterizi di qualsiasi tipo, forma e dimensioni (pieni, forati e per coperture) dovranno nella massa essere scevri da sassolini ed altre impurità, avere forma regolare, facce lisce e spigoli sani, presentare alla frattura (non vetrosa) grana fine, compatta ed uniforme, essere sonori alla percussione, assorbire acqua per immersione ed asciugare all'aria con sufficiente rapidità, non sfaldarsi o sfiorire sotto l'influenza dei fattori atmosferici (anche in zone costiere) e di soluzioni saline, non screpolarsi al fuoco ed al gelo, avere resistenza adeguata, colore omogeneo e giusto grado di cottura, non contenere sabbia con sali di soda o potassio, avere forma geometrica precisa ed infine un contenuto di solfati alcalini tali che il tenore di SO₃ sia < = 0.05%.

Per la definizione delle categorie, dei requisiti e delle prove si farà riferimento alle norme UNI appresso riportate.

7.2 - Mattoni pieni e semipieni, mattoni e blocchi forati per murature

Dovranno corrispondere, per quanto riguarda categorie, requisiti e prove, alla norma UNI 5632-65, della quale si riporta la tabella delle resistenze a rottura per compressione:

TIPI	CATEGORIA	KG/CMQ
mattoni forati uni 5967-67 e da tamponamento	1	15
blocchi forati per murature portanti	2	25
UNI 5630-65	3	40
	4	60
	5	80
mattoni pieni uni 5628-65 comuni	1	100
mattoni semipieni uni 5629-65	2	150
comuni e	3	250
da paramento	4	350
	5	450

Dovranno inoltre avere facce piane e spigoli rettilinei e paralleli, essere esenti da screpolature, fessure o cavità ed avere superfici atte all'adesione delle malte. I mattoni da paramento dovranno presentare, in

Edilizia – Parte seconda

modo particolare, regolarità di forma, integrità superficiale e sufficiente uniformità di colore per l'intera partita; la categoria non dovrà essere inferiore alla 3.

7.3 - Blocchi forati per solai

Dovranno essere rispettate le norme di cui al punto 7, parte I, del D.M. 27.7.1985, con le specifiche di cui all'allegato 7.

Per tipi e dimensioni si farà riferimento alla norma UNI 5631-65, mentre per requisiti e prove si farà riferimento all'UNI 5633-65.

7.4 - Tavelle e tavelloni

Si farà riferimento alle UNI 2106 per tipi e dimensioni ed all'UNI 2107 per requisiti e prove

ART. 8 - PRODOTTI DI PIETRE NATURALI O RICOSTRUITE

La terminologia utilizzata ha il significato di seguito riportato, le denominazioni commerciali devono essere riferite a campioni, atlanti, ecc.

8.1 - Marmo (termine commerciale)

Roccia cristallina, compatta, lucidabile, da decorazione e da costruzione, prevalentemente costituita da minerali di durezza Mohs da 3 a 4.

A questa categoria appartengono:

- i marmi propriamente detti (calcari metamorfici ricristallizzati), i calciferi ed i cipollini, i calcari, le dolomie
- le brecce calcaree lucidabili, gli alabastri calcarei, i serpentinati, gli oficalciti;

8.2 - Granito (termine commerciale)

Roccia fanero-cristallina, compatta, lucidabile, da decorazione e da costruzione, prevalentemente costituita da minerali di durezza Mohs da 6 a 7.

A questa categoria appartengono:

- i graniti propriamente detti (rocce magmatiche intrusive acide fanerocristalline, costituite da quarzo, feldspati sodico-potassici e miche),
- altre rocce magmatiche intrusive (dioriti, granodioriti, sieniti, gabbri, ecc.), le corrispettive rocce magmatiche effusive, a struttura porfirica, alcune rocce metamorfiche di analoga composizione come gneiss e serizzi.

8.3 - Travertino

Roccia calcarea sedimentaria di deposito chimico con caratteristica strutturale vacuolare, da decorazione e da costruzione; alcune varietà sono lucidabili.

8.4 - Pietra (termine commerciale).

Roccia da costruzione e/o da decorazione, di norma non lucidabile

A questa categoria appartengono rocce di composizione mineralogica svariata, non inseribili in alcuna classificazione.

Esse sono riconducibili ad uno dei due gruppi seguenti:

rocce tenere e/o poco compatte e rocce dure e/o compatte.

- pietre del primo gruppo sono: varie rocce sedimentarie (calcareniti, arenarie a cemento calcareo, ecc.), varie rocce piroclastiche, (peperini, tufi, ecc.);
- al secondo gruppo appartengono le pietre a spacco naturale (quarziti, micascisti, gneiss lastroidi, ardesie, ecc.), e talune vulcaniti (basalti, trachiti, ecc.).

Per gli altri termini usati per definire il prodotto in base alle forme, dimensioni, tecniche di lavorazione ed alla conformazione geometrica, vale quanto riportato nella norma UNI 8458.

I prodotti di cui sopra devono rispondere a quanto segue:

- a) appartenere alla denominazione commerciale e/o petrografica indicata nel progetto oppure avere origine dal bacino di estrazione o zona geografica richiesta nonché essere conformi ad eventuali campioni di riferimento ed essere esenti da crepe, discontinuità, ecc. che riducano la resistenza o la funzione;
- b) avere lavorazione superficiale e/o finiture indicate nel progetto e/o rispondere ai campioni di riferimento; avere le dimensioni nominali concordate e le relative tolleranze;
- c) delle seguenti caratteristiche il fornitore dichiarerà i valori medi (ed i valori minimi e/o la dispersione percentuale):
 - massa volumica reale ed apparente, misurata secondo la norma UNI 9724 - parte 2a;
 - coefficiente di imbibizione della massa secca iniziale, misurato secondo la norma UNI 9724 - parte 2a;
 - resistenza a compressione, misurata secondo la norma UNI 9724 - parte 3a;
 - resistenza a flessione, misurata secondo la norma UNI 9724 - parte 5a;
 - resistenza all'abrasione, misurata secondo le disposizioni del R.D 16 novembre 1939 n. 2234;

Edilizia – Parte seconda

- d) per le prescrizioni complementari da considerare in relazione alla destinazione d'uso (strutturale per murature, pavimentazioni, coperture, ecc.) si rinvia agli appositi articoli del presente capitolato ed alle prescrizioni di progetto.

I valori dichiarati saranno accettati dalla Direzione dei lavori anche in base ai criteri generali sopra riportati.

ART. 9 - PRODOTTI PER PAVIMENTAZIONE EDIFICI

Si definiscono prodotti per pavimentazione quelli utilizzati per realizzare lo strato di rivestimento dell'intero sistema di pavimentazione.

Per la realizzazione del sistema di pavimentazione si rinvia all'articolo sulla esecuzione delle pavimentazioni.

I prodotti vengono di seguito considerati al momento della fornitura; il Direttore dei lavori, ai fini della loro accettazione, può procedere ai controlli (anche parziali) su campioni della fornitura oppure richiedere un attestato di conformità della fornitura alle prescrizioni di seguito indicate.

9.1 - I prodotti di legno per pavimentazione

Tavolette, listoni, mosaico di lamelle, blocchetti, ecc. si intendono denominati nelle loro parti costituenti come indicato nella letteratura tecnica.

I prodotti di cui sopra devono rispondere a quanto segue:

- a) essere della essenza legnosa adatta all'uso e prescritta nel progetto;
- b) sono ammessi i seguenti difetti visibili sulle facce in vista:
 - b1) qualità I:
piccoli nodi sani con diametro minore di 2 mm se del colore della specie (minore di 1 mm se di colore diverso) purché presenti su meno del 10 % degli elementi del lotto;
imperfezioni di lavorazione con profondità minore di 1 mm e purché presenti su meno del 10 % degli elementi;
 - b2) qualità II:
 - piccoli nodi sani con diametro minore di 5 mm se del colore della specie (minore di 2 mm se di colore diverso) purché presenti su meno del 20 % degli elementi del lotto;
 - imperfezioni di lavorazione come per la classe I;
 - piccole fenditure;
 - alborno senza limitazioni ma immune da qualsiasi manifesto attacco di insetti.
 - b3) qualità III:
 - esenti da difetti che possano compromettere l'impiego (in caso di dubbio valgono le prove di resistenza meccanica), alborno senza limitazioni ma immune da qualsiasi manifesto attacco di insetti.
- c) avere contenuto di umidità tra il 10 e il 15 %;
- d) tolleranze sulle dimensioni e finitura:
 - d1) listoni: 1 mm sullo spessore; 2 mm sulla larghezza; 5 mm sulla lunghezza;
 - d2) tavolette: 0,5 mm sullo spessore; 1,5 % sulla larghezza e lunghezza;
 - d3) mosaico, quadrotti, ecc.: 0,5 mm sullo spessore; 1,5 % sulla larghezza e lunghezza;
 - d4) le facce a vista ed i fianchi da accertare saranno lisci;
- e) la resistenza meccanica a flessione, la resistenza all'impronta ed altre caratteristiche saranno nei limiti solitamente riscontrati sulla specie legnosa e saranno comunque dichiarati nell'attestato che accompagna la fornitura;
- f) i prodotti devono essere contenuti in appositi imballi che li proteggono da azioni meccaniche, umidità nelle fasi di trasporto, deposito e manipolazione prima della posa.

Nell'imballo un foglio informativo indicherà, oltre al nome del fornitore e contenuto, almeno le caratteristiche di cui ai commi da a) ad e).

9.2 - Le piastrelle di ceramica per pavimentazioni

Dovranno essere del materiale indicato nel progetto tenendo conto che le dizioni commerciali e/o tradizionali (cotto, cotto forte, grès, ecc.) devono essere associate alla classificazione basata sul metodo di formatura e sull'assorbimento d'acqua secondo la norma UNI EN 87.

A seconda della classe di appartenenza (secondo UNI EN 87) le piastrelle di ceramica estruse o pressate di prima scelta devono rispondere alle norme seguenti:

Formatura	Gruppo I E3%	Assorbimento d'acqua, E in %		
		Gruppo IIa 3%<E6%	Gruppo IIb 6%<E10%	Gruppo III E>10%
Estruse(A)	UNI EN 121	UNI EN 186	UNI EN 187	UNI EN 188
Pressate a	UNI EN 176	UNI EN 177	UNI EN 178	UNI EN 159

I prodotti di seconda scelta, cioè quelli che rispondono parzialmente alle norme predette, saranno accettate in base alla rispondenza ai valori previsti dal progetto, e, in mancanza, in base ad accordi tra Direzione dei lavori e fornitore.

Per i prodotti definiti «pianelle comuni di argilla», «pianelle pressate ed arrotate di argilla» e «mattonelle greificate» dal R.D 16 novembre 1939 n. 334, devono inoltre essere rispettate le prescrizioni seguenti: resistenza all'urto 2 Nm (0,20 kgm) minimo; resistenza alla flessione 2,5 N/mm² (25 kg/cm)² minimo; coefficiente di usura al tribometro 15 mm massimo per 1 km di percorso.

Per le piastrelle colate (ivi comprese tutte le produzioni artigianali) le caratteristiche rilevanti da misurare ai fini di una qualificazione del materiale sono le stesse indicate per le piastrelle pressate a secco ed estruse (vedi norma UNI EN 87), per cui:

- per quanto attiene ai metodi di prova si rimanda alla normativa UNI EN vigente e già citata;
- per quanto attiene i limiti di accettazione, tenendo in dovuto conto il parametro relativo all'assorbimento d'acqua, i valori di accettazione per le piastrelle ottenute mediante colatura saranno concordati fra produttore ed acquirente, sulla base dei dati tecnici previsti dal progetto o dichiarati dai produttori ed accettate dalla Direzione dei lavori.

I prodotti devono essere contenuti in appositi imballi che li proteggano da azioni meccaniche, sporcatura, ecc. nelle fasi di trasporto, deposito e manipolazione prima della posa ed essere accompagnati da fogli informativi riportanti il nome del fornitore e la rispondenza alle prescrizioni predette.

9.3 - I prodotti di resina (applicati fluidi od in pasta)

Per rivestimenti di pavimenti saranno del tipo realizzato:

- mediante impregnazione semplice (I1);
- a saturazione (I2);
- mediante film con spessori fino a 200 mm (F1) o con spessore superiore (F2);
- con prodotti fluidi cosiddetti autolivellanti (A);
- con prodotti spatolati (S).

Le caratteristiche segnate come significative nel prospetto seguente devono rispondere alle prescrizioni del progetto.

I valori di accettazione sono quelli dichiarati dal fabbricante ed accettati dal Direttore dei lavori.

I metodi di accettazione sono quelli contenuti nel presente articolo facendo riferimento alla norma UNI 8298 (varie parti).

Caratteristiche	Grado di significatività rispetto ai vari tipi					
	I1	I2	F1	F2	A	S
Colore	-	-	+	+	+	-
Identificazione chimico-fisica	+	+	+	+	+	+
Spessore	-	-	+	+	+	+
Resistenza all'abrasione	+	+	+	+	+	+
Resistenza al punzonamento dinamico (urto)	-	+	+	+	+	+
Resistenza al punzonamento statico	+	+	+	+	+	+
Comportamento all'acqua	+	+	+	+	+	+
Resistenza alla pressione idrostatica inversa	-	+	+	+	+	+
Reazione al fuoco	+	+	+	+	+	+
Resistenza alla bruciatura della sigaretta	-	+	+	+	+	+
Resistenza all'invecchiamento term. in aria	-	+	+	+	+	+
Resistenza meccanica dei ripristini	-	-	+	+	+	+
+ significativa - non significativa						

I prodotti devono essere contenuti in appositi imballi che li proteggano da azioni meccaniche e da agenti atmosferici nelle fasi di trasporto, deposito e manipolazione prima della posa.

Edilizia – Parte seconda

Il foglio informativo indicherà, oltre al nome del fornitore, le caratteristiche, le avvertenze per l'uso e per la sicurezza durante l'applicazione.

9.4 - I prodotti di calcestruzzo per pavimentazioni

A seconda del tipo di prodotto devono rispondere alle prescrizioni del progetto ed in mancanza e/o completamente alle seguenti.

a) Mattonelle di cemento con o senza colorazione e superficie levigata; mattonelle di cemento con o senza colorazione con superficie striata o con impronta; marmette e mattonelle a mosaico di cemento e di detriti di pietra con superficie levigata.

I prodotti sopracitati devono rispondere al R.D 2234 del 16 novembre 1939 per quanto riguarda le caratteristiche di resistenza all'urto, resistenza alla flessione e coefficiente di usura al tribometro ed alle prescrizioni del progetto.

L'accettazione deve avvenire secondo il punto del presente articolo avendo il R.D sopracitato quale riferimento.

b) Masselli di calcestruzzo per pavimentazioni saranno definiti e classificati in base alla loro forma, dimensioni, colore e resistenza caratteristica; per la terminologia delle parti componenti il massello e delle geometrie di posa ottenibili si rinvia alla documentazione tecnica.

Essi devono rispondere alle prescrizioni del progetto ed in mancanza od a loro completamento devono rispondere a quanto segue:

essere esenti da difetti visibili e di forma quali protuberanze, bave, incavi che superino le tolleranze dimensionali ammesse.

Sulle dimensioni nominali è ammessa la tolleranza di 3 mm per un singolo elemento e 2 mm quale media delle misure sul campione prelevato;

- le facce di usura e di appoggio devono essere parallele tra loro con tolleranza $\pm 15 \%$ per il singolo massello e $\pm 10 \%$ sulle medie;
- la massa volumica deve scostarsi da quella nominale (dichiarata dal fabbricante) non più del 15 % per il singolo massello e non più del 10 % per le medie;
- il coefficiente di trasmissione meccanica non deve essere minore di quello dichiarato dal fabbricante;
- il coefficiente di aderenza delle facce laterali deve essere il valore nominale con tolleranza $\pm 5\%$ per un singolo elemento e $\pm 3 \%$ per la media;
- la resistenza convenzionale alla compressione deve essere maggiore di 50 N/mm² per il singolo elemento e maggiore di 60 N/mm² per la media;

I criteri di accettazione sono quelli riportati nel presente articolo.

I prodotti saranno forniti su appositi pallets opportunamente legati ed eventualmente protetti dall'azione di sostanze sporcanti.

Il foglio informativo indicherà, oltre al nome del fornitore, almeno le caratteristiche di cui sopra e le istruzioni per la movimentazione, sicurezza e posa.

9.5 - I prodotti di pietre naturali o ricostruite per pavimentazioni

Si intendono definiti come segue:

- elemento lapideo naturale: elemento costituito integralmente da materiale lapideo (senza aggiunta di leganti);
- elemento lapideo ricostituito (conglomerato): elemento costituito da frammenti lapidei naturali legati con cemento o con resine;
- lastra rifilata: elemento con le dimensioni fissate in funzione del luogo d'impiego, solitamente con una dimensione maggiore di 60 cm e spessore di regola non minore di 2 cm;
- marmetta: elemento con le dimensioni fissate dal produttore ed indipendenti dal luogo di posa, solitamente con dimensioni minori di 60 cm e con spessore di regola minore di 2 cm;
- marmetta calibrata: elemento lavorato meccanicamente per mantenere lo spessore entro le tolleranze dichiarate;
- marmetta rettificata: elemento lavorato meccanicamente per mantenere la lunghezza e/o larghezza entro le tolleranze dichiarate.

Per gli altri termini specifici dovuti alle lavorazioni, finiture, ecc., vedere la norma UNI 9379.

I prodotti di cui sopra devono rispondere alle prescrizioni del progetto (dimensioni, tolleranze, aspetto, ecc.) ed a quanto prescritto nell'articolo prodotti di pietre naturali o ricostruite.

In mancanza di tolleranze su disegni di progetto si intende che le lastre grezze contengono la dimensione nominale; le lastre finite, marmette, ecc. hanno tolleranza 1 mm sulla larghezza e lunghezza e 2 mm sullo spessore (per prodotti da incollare le tolleranze predette saranno ridotte);

le lastre ed i quadrelli di marmo o di altre pietre dovranno inoltre rispondere al R.D 2234 del 16 novembre 1939 per quanto attiene il coefficiente di usura al tribometro in mm;

Edilizia – Parte seconda

L'accettazione avverrà secondo quanto previsto dal presente articolo.

Le forniture avverranno su pallets ed i prodotti saranno opportunamente legati ed eventualmente protetti dall'azione di sostanze sporcanti.

Il foglio informativo indicherà almeno le caratteristiche di cui sopra e le istruzioni per la movimentazione, sicurezza e posa.

ART. 10 - PRODOTTI PER COPERTURE DISCONTINUE

Si definiscono prodotti per le coperture quelli utilizzati per realizzare lo strato di tenuta all'acqua nei sistemi di copertura e quelli usati per altri strati complementari.

Le lastre ondulate devono rispondere alle caratteristiche indicate nel progetto ed in mancanza o ad integrazione alle seguenti:

- facce destinate all'esposizione alle intemperie, lisce, bordi diritti e taglio netto e ben squadrato ed entro i limiti di tolleranza;
- caratteristiche dimensionali e tolleranze di forma secondo quanto dichiarato dal fabbricante ed accettato dalla Direzione dei lavori (in mancanza vale la norma UNI 3949);
- tenuta all'acqua, come indicato nel comma 2);
- resistenza a flessione, secondo i valori dichiarati dal fabbricante ed accettati dalla Direzione dei lavori (in mancanza vale la norma UNI 3949);
- resistenza al gelo, dopo 25 cicli in acqua a temperatura di + 20 °C seguito da permanenza in frigo a - 20 °C, non devono presentare fessurazioni, cavillature o degradazione;
- la massa volumica non deve essere minore di 1,4 kg/dm³.

Le lastre rispondenti alla norma UNI 3949 sono considerate rispondenti alle prescrizioni predette, ed alla stessa norma si fa riferimento per le modalità di prova.

Gli accessori devono rispondere alle prescrizioni sopradette per quanto attiene l'aspetto, le caratteristiche dimensionali e di forma, la tenuta all'acqua e la resistenza al gelo.

Le lastre nervate devono rispondere alle caratteristiche indicate nel progetto ed in mancanza o ad integrazione a quelle indicate nel presente articolo.

La rispondenza alla norma UNI 8865 è considerata rispondenza alle prescrizioni predette, ed alla stessa si fa riferimento per le modalità di prova.

Le lastre di materia plastica rinforzata o non rinforzata si intendono definite e classificate secondo le norme UNI vigenti.

I prodotti di cui sopra devono rispondere alle prescrizioni del progetto ed in mancanza e/o completamento alle seguenti prescrizioni:

- a) le lastre ondulate traslucide di materia plastica rinforzata con fibre di vetro devono essere conformi alla norma UNI 6774;
- b) le lastre di polistirene devono essere conformi alla norma UNI 7073;
- c) le lastre di polimetilmetacrilato devono essere conformi alla norma UNI 7074;
- d) i criteri di accettazione sono quelli del presente articolo.

Le lastre di metallo ed i loro pezzi speciali si intendono denominati secondo la usuale terminologia commerciale.

Essi dovranno rispondere alle prescrizioni del progetto ed in mancanza ad a completamento alle seguenti caratteristiche:

- a) i prodotti completamente supportati; tolleranze dimensioni e di spessore 1%, resistenza al piegamento a 360°; resistenza alla corrosione.

Le caratteristiche predette saranno quelle riferite al prodotto in lamina prima della lavorazione. Gli effetti estetici e difetti saranno valutati in relazione alla collocazione dell'edificio;

- b) i prodotti autoportanti (compresi i pannelli, le lastre grecate, ecc.) oltre a rispondere alle prescrizioni predette dovranno soddisfare la resistenza a flessione secondo i carichi di progetto e la distanza tra gli appoggi; I criteri di accettazione sono quelli del presente articolo.

In caso di contestazione si fa riferimento alle norme UNI.

La fornitura dovrà essere accompagnata da foglio informativo riportante il nome del fornitore e la rispondenza alle caratteristiche richieste.

ART. 11 - PRODOTTI PER IMPERMEABILIZZAZIONE E PER COPERTURE PIANE

Si intendono prodotti per impermeabilizzazione e per coperture piane quelli che si presentano sotto forma di:

- membrane in fogli e/o rotoli da applicare a freddo od a caldo, in fogli singoli o pluristrato;

Edilizia – Parte seconda

- prodotti forniti in contenitori (solitamente liquidi e/o in pasta) da applicare a freddo od a caldo su eventuali armature (che restano inglobate nello strato finale) fino a formare in sito una membrana continua.

Le membrane si designano descrittivamente in base:

- al materiale componente (esempio: bitume ossidato fillerizzato, bitume polimero elastomero, bitume polimero plastomero, etilene propilene diene, etilene vinilacetato, ecc.);
- al materiale di armatura inserito nella membrana (esempio: armatura vetro velo, armatura poliammide tessuto, armatura polipropilene film, armatura alluminio foglio sottile, ecc.);
- al materiale di finitura della faccia superiore (esempio: poliestere film da non asportare, polietilene film da non asportare, graniglie, ecc.);
- al materiale di finitura della faccia inferiore (esempio: poliestere nontessuto, sughero, alluminio foglio sottile, ecc.).

I prodotti forniti in contenitori si designano descrittivamente come segue:

- mastici di rocce asfaltiche e di asfalto sintetico;
- asfalti colati;
- malte asfaltiche;
- prodotti termoplastici;
- soluzioni in solvente di bitume;
- emulsioni acquose di bitume;
- prodotti a base di polimeri organici.

I prodotti vengono di seguito considerati al momento della loro fornitura, le modalità di posa sono trattate negli articoli relativi alla posa in opera.

Il Direttore dei lavori ai fini della loro accettazione può procedere a controlli (anche parziali) su campioni della fornitura oppure richiedere un attestato di conformità della fornitura alle prescrizioni di seguito indicate. Le membrane per coperture di edifici in relazione allo strato funzionale che vanno a costituire (esempio strato di tenuta all'acqua, strato di tenuta all'aria, strato di schermo e/o barriera al vapore, strato di protezione degli strati sottostanti, ecc.) devono rispondere alle prescrizioni del progetto ed in mancanza od a loro completamento alle seguenti prescrizioni.

Le membrane destinate a formare strati di schermo e/o barriera al vapore devono soddisfare:

- le tolleranze dimensionali (lunghezza, larghezza, spessore);
- difetti, ortometria e massa areica;
- resistenza a trazione;
- flessibilità a freddo;
- comportamento all'acqua;
- permeabilità al vapore d'acqua;
- invecchiamento termico in acqua;
- le giunzioni devono resistere adeguatamente a trazione ed avere adeguata impermeabilità all'aria.

Per quanto riguarda le caratteristiche predette esse devono rispondere alla norma UNI 9380, oppure per i prodotti non normali, rispondere ai valori dichiarati dal fabbricante ed accettati dalla Direzione dei lavori.

Le membrane destinate a formare strati di continuità, di diffusione o di egualizzazione della pressione di vapore, di irrigidimento o ripartizione dei carichi, di regolarizzazione, di separazione e/o scorrimento o drenante devono soddisfare:

- le tolleranze dimensionali (lunghezza, larghezza e spessore);
- difetti, ortometria e massa areica;
- comportamento all'acqua;
- invecchiamento termico in acqua.

Per quanto riguarda le caratteristiche predette esse devono rispondere alla norma UNI 9168, oppure per i prodotti non normati, rispondere ai valori dichiarati dal fabbricante ed accettati dalla Direzione dei lavori.

Le membrane destinate a formare strati di tenuta all'aria devono soddisfare:

- le tolleranze dimensionali (lunghezza, larghezza e spessore);
- difetti, ortometria e massa areica;
- resistenza a trazione ed alla lacerazione;
- comportamento all'acqua;
- le giunzioni devono resistere adeguatamente alla trazione ed alla permeabilità all'aria.

Per quanto riguarda le caratteristiche predette esse devono rispondere alla norma UNI 9168, oppure per i prodotti non normati, ai valori dichiarati dal fabbricante ed accettati dalla Direzione dei lavori.

Edilizia – Parte seconda

Le membrane destinate a formare strati di tenuta all'acqua devono soddisfare:

- le tolleranze dimensionali (lunghezza, larghezza, spessore);
- difetti, ortometria e massa areica;
- resistenza a trazione e alla lacerazione;
- punzonamento statico e dinamico;
- flessibilità a freddo;
- stabilità dimensionale in seguito ad azione termica;
- stabilità di forma a caldo;
- impermeabilità all'acqua e comportamento all'acqua;
- permeabilità al vapore d'acqua;
- resistenza all'azione perforante delle radici;
- invecchiamento termico in aria ed acqua;
- resistenza all'ozono (solo per polimeriche e plastomeriche);
- resistenza ad azioni combinate (solo per polimeriche e plastomeriche);
- le giunzioni devono resistere adeguatamente alla trazione ed avere impermeabilità all'aria.

Per quanto riguarda le caratteristiche predette esse devono rispondere alla norma UNI 8629 (varie parti), oppure per i prodotti non normati rispondere ai valori dichiarati dal fabbricante ed accettati dalla Direzione dei lavori.

Le membrane destinate a formare strati di protezione devono soddisfare:

- le tolleranze dimensionali (lunghezza, larghezza, spessore);
- difetti, ortometria e massa areica;
- resistenza a trazione e alle lacerazioni;
- punzonamento statico e dinamico;
- flessibilità a freddo;
- stabilità dimensionali a seguito di azione termica; stabilità di forma a caldo (esclusi prodotti a base di PVC, EPDM, IIR);
- comportamento all'acqua;
- resistenza all'azione perforante delle radici;
- invecchiamento termico in aria;
- le giunzioni devono resistere adeguatamente alla trazione;
- l'autoprotezione minerale deve resistere all'azione di distacco.

Per quanto riguarda le caratteristiche predette esse devono rispondere alla norma UNI 8629 (varie parti), oppure per i prodotti non normati rispondere ai valori dichiarati dal fabbricante ed accettati dalla Direzione dei lavori.

Le membrane a base di elastomeri e di plastomeri dei tipi elencati nel seguente comma a) ed utilizzate per impermeabilizzazione delle opere elencate nel seguente comma b) devono rispondere alle prescrizioni elencate nel successivo comma c).

I criteri di accettazione sono quelli indicati nel presente articolo.

a) I tipi di membrane considerate sono:

- Membrane in materiale elastomerico senza armatura:
- Per materiale elastomerico si intende un materiale che sia fundamentalmente elastico anche a temperature superiori o inferiori a quelle di normale impiego e/o che abbia subito un processo di reticolazione (per esempio gomma vulcanizzata).
- Membrane in materiale elastomerico dotate di armatura.
- Membrane in materiale plastomerico flessibile senza armatura.
Nota: Per materiale plastomerico si intende un materiale che sia relativamente elastico solo entro un intervallo di temperatura corrispondente generalmente a quello di impiego ma che non abbia subito alcun processo di reticolazione (come per esempio cloruro di polivinile plastificato o altri materiali termoplastici flessibili o gomme non vulcanizzate).
- Membrane in materiale plastomerico flessibile dotate di armatura.
- Membrane in materiale plastomerico rigido (per esempio polietilene ad alta o bassa densità, reticolato o non, polipropilene).
- Membrane polimeriche a reticolazione posticipata (per esempio polietilene clorosolfanato) dotate di armatura.
- Membrane polimeriche accoppiate.
- Membrane polimeriche accoppiate o incollate sulla faccia interna ad altri elementi aventi funzioni di protezione o altra funzione particolare, comunque non di tenuta.

In questi casi, quando la parte accoppiata all'elemento polimerico impermeabilizzante ha importanza fondamentale per il comportamento in opera della membrana, le prove devono essere eseguite sulla membrana come fornita dal produttore.

b) Classi di utilizzo:

Classe A - membrane adatte per condizioni eminentemente statiche del contenuto (per esempio, bacini, dighe, sbarramenti, ecc.).

Classe B - membrane adatte per condizioni dinamiche del contenuto (per esempio, canali, acquedotti, ecc.).

Classe C - membrane adatte per condizioni di sollecitazioni meccaniche particolarmente gravose, concentrate o no (per esempio, fondazioni, impalcati di ponti, gallerie, ecc.).

Classe D - membrane adatte anche in condizioni di intensa esposizione agli agenti atmosferici e/o alla luce.

Classe E; - membrane adatte per impieghi in presenza di materiali inquinanti e/o aggressivi (per esempio, discariche, vasche di raccolta e/o decantazione, ecc.).

Classe F - membrane adatte per il contratto con acqua potabile o sostanze di uso alimentare (per esempio, acquedotti, serbatoi, contenitori per alimenti, ecc.).

Nell'utilizzo delle membrane polimeriche per impermeabilizzazione, possono essere necessarie anche caratteristiche comuni a più classi, in questi casi devono essere presi in considerazione tutti quei fattori che nell'esperienza progettuale e/o applicativa risultano di importanza preminente o che per legge devono essere considerati tali.

c) Le membrane di cui al comma a) sono valide per gli impieghi di cui al comma b) purché rispettino le caratteristiche previste nelle varie parti della norma UNI 8898.

I prodotti forniti solitamente sotto forma di liquidi o paste destinati principalmente a realizzare strati di tenuta all'acqua (ma anche altri strati funzionali della copertura piana) e secondo del materiale costituente, devono rispondere alle prescrizioni seguenti.

I criteri di accettazione sono quelli indicati nel presente capitolato.

Bitumi da spalmatura per impermeabilizzazioni (in solvente e/o emulsione acquosa) devono rispondere ai limiti specificati, per diversi tipi, alle prescrizioni della norma UNI 4157.

Le malte asfaltiche per impermeabilizzazione devono rispondere alla norma UNI 5660 FA 227.

Gli asfalti colati per impermeabilizzazioni devono rispondere alla norma UNI 5654 FA 191.

Il mastice di rocce asfaltiche per la preparazione di malte asfaltiche e degli asfalti colati deve rispondere alla norma UNI 4377 FA 233.

Il mastice di asfalto sintetico per la preparazione delle malte asfaltiche e degli asfalti colati deve rispondere alla norma UNI 4378 FA 234.

I prodotti fluidi od in pasta a base di polimeri organici (bituminosi, epossidici, poliuretanic, epossipoliuretanic, epossicatrame, polimetencatrame, polimeri clorurati, acrilici, vinilici, polimeri isomerizzati) devono essere valutate in base alle caratteristiche seguenti ed i valori devono soddisfare i limiti riportati; quando non sono riportati limiti si intende che valgono quelli dichiarati dal produttore nella sua documentazione tecnica ed accettati dalla Direzione dei lavori.

ART. 12 - PRODOTTI DI VETRO (LASTRE, PROFILATI AD U E VETRI PRESSATI)

Si definiscono prodotti di vetro quelli che sono ottenuti dalla trasformazione e lavorazione del vetro.

Essi si dividono nelle seguenti principali categorie: lastre piane, vetri pressati, prodotti di seconda lavorazione.

Per le definizioni rispetto ai metodi di fabbricazione, alle loro caratteristiche, alle seconde lavorazioni, nonché per le operazioni di finitura dei bordi si fa riferimento alle norme UNI.

I prodotti vengono di seguito considerati al momento della loro fornitura.

Le modalità di posa sono trattate negli articoli relativi alle vetrazioni ed ai serramenti.

Il Direttore dei lavori, ai fini della loro accettazione, può procedere a controlli (anche parziali) su campioni della fornitura oppure richiedere un attestato di conformità della fornitura alle prescrizioni di seguito indicate.

12.1 - I vetri piani grezzi sono quelli colati e laminati grezzi ed anche cristalli grezzi traslucidi, incolore cosiddetti bianchi, eventualmente armati.

Le loro dimensioni saranno quelle indicate nel progetto.

Per le altre caratteristiche vale la norma UNI 6123 che considera anche le modalità di controllo da adottare in caso di contestazione.

I valori di isolamento termico, acustico, ecc. saranno quelli derivanti dalle dimensioni prescritte, il fornitore comunicherà i valori se richiesti.

Edilizia – Parte seconda

12.2 - I vetri piani lucidi tirati sono quelli incolore ottenuti per tiratura meccanica della massa fusa, che presenta sulle due facce, naturalmente lucide, ondulazioni più o meno accentuate non avendo subito lavorazioni di superficie.

Le loro dimensioni saranno quelle indicate nel progetto.

Per le altre caratteristiche vale la norma UNI 6486 che considera anche le modalità di controllo da adottare in caso di contestazione.

I valori di isolamento termico, acustico, ecc. saranno quelli derivanti dalle dimensioni prescritte, il fornitore comunicherà i valori se richiesti.

12.3 - I vetri piani trasparenti float sono quelli chiari o colorati ottenuti per colata mediante galleggiamento su un bagno di metallo fuso. Le loro dimensioni saranno quelle indicate nel progetto.

Per le altre caratteristiche vale la norma UNI 6487 che considera anche le modalità di controllo da adottare in caso di contestazione.

I valori di isolamento termico, acustico, ecc. saranno quelli derivanti dalle dimensioni prescritte, il fornitore comunicherà i valori se richiesti.

12.4 - I vetri piani temprati sono quelli trattati termicamente o chimicamente in modo da indurre negli strati superficiali tensioni permanenti.

Le loro dimensioni saranno quelle indicate nel progetto.

Per le altre caratteristiche vale la norma UNI 7142 che considera anche le modalità di controllo da adottare in caso di contestazione.

I valori di isolamento termico, acustico, ecc. saranno quelli derivanti dalle dimensioni prescritte, il fornitore comunicherà i valori se richiesti.

12.5 - I vetri piani uniti al perimetro (o vetrocamera) sono quelli costituiti da due lastre di vetro tra loro unite lungo il perimetro, solitamente con interposizione di un distanziatore, a mezzo di adesivi od altro in modo da formare una o più intercapedini contenenti aria o gas disidratati.

Le loro dimensioni, numero e tipo delle lastre saranno quelle indicate nel progetto.

Per le altre caratteristiche vale la norma UNI 7171 che definisce anche i metodi di controllo da adottare in caso di contestazione. I valori di isolamento termico, acustico, ecc. saranno quelli derivanti dalle dimensioni prescritte, il fornitore comunicherà i valori se richiesti.

12.6 - I vetri piani stratificati sono quelli formati da due o più lastre di vetro e uno o più strati interposti di materia plastica che incollano tra loro le lastre di vetro per l'intera superficie.

Il loro spessore varia in base al numero ed allo spessore delle lastre costituenti.

Essi si dividono in base alla loro resistenza alle sollecitazioni meccaniche come segue:

- stratificati per sicurezza semplice;
- stratificati antivandalismo;
- stratificati anticrimine;
- stratificati antiproiettile.

Le dimensioni, numero e tipo delle lastre saranno quelle indicate nel progetto.

Per le altre caratteristiche si fa riferimento alle norme seguenti:

a) i vetri piani stratificati per sicurezza semplice devono rispondere alla norma UNI 7172;

b) i vetri piani stratificati antivandalismo ed anticrimine devono rispondere rispettivamente alle norme UNI 7172 e norme UNI 9184;

c) i vetri piani stratificati antiproiettile devono rispondere alla norma UNI 9187.

I valori di isolamento termico, acustico, ecc. saranno quelli derivanti dalle dimensioni prescritte, il fornitore comunicherà i valori se richiesti.

12.7 - I vetri piani profilati ad U sono dei vetri greggi colati prodotti sotto forma di barre con sezione ad U, con la superficie liscia o lavorata, e traslucida alla visione.

Possono essere del tipo ricotto (normale) o temprato armati o non armati.

Le dimensioni saranno quelle indicate nel progetto.

Per le altre caratteristiche valgono le prescrizioni della norma UNI 7306 che indica anche i metodi di controllo in caso di contestazione.

12.8 - I vetri pressati per vetrocimento armato possono essere a forma cava od a forma di camera d'aria.

Le dimensioni saranno quelle indicate nel progetto.

Per le caratteristiche vale quanto indicato nella norma UNI 7440 che indica anche i metodi di controllo in caso di contestazione.

ART. 13 - PRODOTTI DIVERSI (SIGILLANTI, ADESIVI, GEOTESSILI)

Tutti i prodotti di seguito descritti vengono considerati al momento della fornitura. Il Direttore dei lavori, ai fini della loro accettazione, può procedere ai controlli (anche parziali) su campioni della fornitura oppure richiedere un attestato di conformità della stessa alle prescrizioni di seguito indicate.

Edilizia – Parte seconda

Per il campionamento dei prodotti ed i metodi di prova si fa riferimento ai metodi UNI esistenti.

Per sigillanti si intendono i prodotti utilizzati per riempire in forma continua e durevole i giunti tra elementi edilizi (in particolare nei serramenti, nelle pareti esterne, nelle partizioni interne, ecc.) con funzione di tenuta all'aria, all'acqua, ecc.

Oltre a quanto specificato nel progetto, o negli articoli relativi alla destinazione d'uso, si intendono rispondenti alle seguenti caratteristiche:

- compatibilità chimica con il supporto al quale sono destinati;
- diagramma forza deformazione (allungamento) compatibile con le deformazioni elastiche del supporto al quale sono destinati;
- durabilità ai cicli termoigrometrici prevedibili nelle condizioni di impiego, cioè con decadimento delle caratteristiche meccaniche ed elastiche che non pregiudichino la sua funzionalità;
- durabilità alle azioni chimico-fisiche di agenti aggressivi presenti nell'atmosfera o nell'ambiente di destinazione.

Il soddisfacimento delle prescrizioni predette si intende comprovato quando il prodotto risponde al progetto od alle norme UNI 9610 e 9611 e/o è in possesso di attestati di conformità; in loro mancanza si fa riferimento ai valori dichiarati dal produttore ed accettati dalla direzione dei lavori.

Per adesivi si intendono i prodotti utilizzati per ancorare un prodotto ad uno attiguo, in forma permanente, resistendo alle sollecitazioni meccaniche, chimiche, ecc. dovute all'ambiente ed alla destinazione d'uso.

Sono inclusi nel presente articolo gli adesivi usati in opere di rivestimenti di pavimenti e pareti o per altri usi e per diversi supporti (murario, terroso, legnoso, ecc.).

Sono esclusi gli adesivi usati durante la produzione di prodotti o componenti.

Oltre a quanto specificato nel progetto, o negli articoli relativi alla destinazione d'uso, si intendono forniti rispondenti alle seguenti caratteristiche:

- compatibilità chimica con il supporto al quale essi sono destinati;
- durabilità ai cicli termoigrometrici prevedibili nelle condizioni di impiego (cioè con un decadimento delle caratteristiche meccaniche che non pregiudichino la loro funzionalità);
- durabilità alle azioni chimico-fisiche dovute ad agenti aggressivi presenti nell'atmosfera o nell'ambiente di destinazione;
- caratteristiche meccaniche adeguate alle sollecitazioni previste durante l'uso.

Il soddisfacimento delle prescrizioni predette si intende comprovato quando il prodotto risponde ad una norma UNI e/o è in possesso di attestati di conformità; in loro mancanza si fa riferimento ai valori dichiarati dal produttore ed accettati dalla direzione dei lavori.

Per geotessili si intendono i prodotti utilizzati per costituire strati di separazione, contenimento, filtranti, drenaggio in opere di terra (rilevati, scarpate, strade, giardini, ecc.) ed in coperture.

Si distinguono in:

- Tessuti: stoffe realizzate intrecciando due serie di fili (realizzando ordito e trama);
- Nontessuti: feltri costituiti da fibre o filamenti distribuiti in maniera casuale, legati tra loro con trattamento meccanico (agugliatura) oppure chimico (impregnazione) oppure termico (fusione).

Si hanno nontessuti ottenuti da fiocco o da filamento continuo (Sono esclusi dal presente articolo i prodotti usati per realizzare componenti più complessi).

Quando non è specificato nel progetto, o negli articoli relativi alla destinazione d'uso, si intendono forniti rispondenti alle seguenti caratteristiche:

- tolleranze sulla lunghezza e larghezza: $\pm 1 \%$;
- spessore: $\pm 3 \%$;

Per i valori di accettazione ed i metodi di controllo facendo riferimento, alle norme UNI 8279 punti 1, 3, 4, 12, 13, 17 - UNI 8986 e CNR BU. n. 110, 111.

Il soddisfacimento delle prescrizioni predette si intende comprovato quando il prodotto risponde ad una norma UNI e/o è in possesso di attestato di conformità; in loro mancanza valgono i valori dichiarati dal produttore ed accettati dalla direzione dei lavori.

Dovrà inoltre essere sempre specificata la natura del polimero costituente (poliestere, polipropilene, poliammide, ecc.).

Per i nontessuti dovrà essere precisato:

- se sono costituiti da filamento continuo o da fiocco;
- se il trattamento legante è meccanico, chimico o termico;
- il peso unitario.

ART. 14 - INFISSI IN ALLUMINIO

Caratteristiche prestazionali dei materiali e normative.

a) Metodologia di scelta di classi di prestazione per i requisiti di permeabilità all'aria, tenuta all'acqua secondo UNI 7979.

Tabella 1 criteri di scelta delle classi di prestazione di permeabilità all'aria e tenuta all'acqua.

Tipo di esposizione		Campagna aperta				Campagna con rompicanto piccole città, periferie				Centro grandi città			
Zone climatiche		A B	C D E	F	A,B,C D,E,F	A B	C D E	F	A,B,C D,E,F	A B	C D E	F	A,B,C D,E,F
Zona di vento	Altezza dell'edificio metri	Classi di permeabilità all'aria			Classi di tenuta all'acqua	Classi di permeabilità all'aria			Classi di tenuta all'acqua	Classi di permeabilità all'aria			Classi di tenuta all'acqua
1	10	A1	A1	A2	E1	A1	A1	A2	E1	A1	A1	A2	E1
	20	A1	A2	A2	E2	A1	A2	A2	E2	A1	A1	A2	E1
	40	A1	A2	A2	E2	A1	A2	A2	E2	A1	A2	A2	E2
	60	A1	A2	A3	E2	A1	A2	A3	E2	A1	A2	A2	E2
	80	A1	A2	A3	E2	A1	A2	A3	E2	A1	A2	A3	E2
2	100 e più	A2	A3	A3	E3	A2	A3	A3	E3	A2	A3	A3	E3
	10	A1	A2	A2	E2	A1	A1	A2	E1	A1	A1	A2	E1
	20	A1	A2	A3	E2	A1	A2	A3	E2	A1	A2	A2	E2
	40	A1	A2	A3	E2	A1	A2	A3	E2	A1	A2	A3	E2
	60	A2	A3	A3	E3	A1	A2	A3	E3	A1	A2	A3	E2
3	80	A2	A3	A3	E3	A2	A3	A3	E3	A2	A3	A3	E3
	100 e più	A2	A3	A3	E4	A2	A3	A3	E3	A2	A3	A3	E3
	10	A1	A2	A2	E2	A1	A2	A2	E2	A1	A2	A2	E2
	20	A1	A2	A3	E2	A1	A2	A3	E2	A1	A2	A2	E2
	40	A2	A3	A3	E3	A2	A3	A3	E3	A1	A2	A3	E2
4	60	A2	A3	A3	E3	A2	A3	A3	E3	A2	A3	A3	E3
	80	A2	A3	A3	E4	A2	A3	A3	E4	A2	A3	A3	E3
	100 e più	A2	A3	A3	E4	A2	A3	A3	E4	A2	A3	A3	E4
	10	A1	A2	A3	E2	A1	A2	A2	E2	A1	A2	A2	E2
	20	A2	A3	A3	E3	A2	A3	A3	E3	A1	A2	A3	E2
	40	A2	A3	A3	E4	A2	A3	A3	E3	A2	A3	A3	E3
	60	A2	A3	A3	E4	A2	A3	A3	E4	A2	A3	A3	E3
	80	A2	A3	A3	E4	A2	A3	A3	E4	A2	A3	A3	E4
	100 e più	A2	A3	A3	E4	A2	A3	A3	E4	A2	A3	A3	E4

Per l'utilizzo della tabella 1 è necessario determinare i seguenti parametri

- Tipo di esposizione
- Zona climatica
- Zona di vento
- Altezza dell'edificio

b) Permeabilità all'aria (verifica secondo UNI EN42).

La norma definisce le modalità di controllo della quantità di aria espressa in m³h, che attraversa una finestra chiusa per effetto della differenza di pressione fra la superficie esterna ed interna. La permeabilità all'aria viene misurata in laboratorio e viene riferita ai m² di superficie apribile (m³/h m²) e ai metri lineari di giunto apribile (m³/h m).

La permeabilità all'aria viene definita nelle classi:

- A1 = perdita massima a 100 Pa 50 m³/h m²
- A2 = perdita massima a 100 Pa 20 m³/h m²
- A3 = perdita massima a 100 Pa 7 m³/h m²

c) Tenuta all'acqua (verifica secondo UNI EN 86).

La tenuta all'acqua (ad una certa pressione) è definita come la capacità di evitare che l'acqua esterna penetri fino a raggiungere parti interne dell'edificio che non sono state progettate per essere bagnate. È

ammesso un limitato passaggio di acqua purché il serramento sia stato progettato per contenerla ed evacuarla.

La tenuta all'acqua viene definita nelle seguenti classi:

Classi di prestazione	Pressioni PE
E1	tenuta fra 50 e 150 Pa
E2	tenuta fra 150 e 300 Pa
E3	tenuta fra 300 e 500 Pa
E4	tenuta oltre 500 Pa

d) Resistenza al vento (verifica secondo UNI EN77).

La resistenza a una determinata pressione P1 del vento è definita come la capacità del serramento di:

- sopportare la pressione statica P1
- sopportare 100 pulsazioni tra 0 e P2 = (0,8 P1)
- sopportare la brusca elevazione di pressione da 0 a P3 = (1.8 P1)

Dopo tali prove definite dalle norme, il serramento non dovrà presentare degradi al tamponamento (vetrazione o pannellatura), agli organi di movimento e chiusura, e le eventuali variazioni delle sue prestazioni dovranno essere contenute entro i limiti previsti.

La resistenza al vento viene definita nelle seguenti classi:

Classe	P1	P2	P3
V1	500 Pa	400 Pa	900 Pa
V1a	750 Pa	600 Pa	1350 Pa
V2	1000 Pa	800 Pa	1800 Pa
V2a	1250 Pa	1000 Pa	2250 Pa
V3	1750 Pa	1400 Pa	3150 Pa

Per la scelta appropriata della classe di resistenza ai carichi del vento, il progettista dovrà fare riferimento al DM 16.01.96 e alla successiva circolare del 01/07/96 n°156 AA. GG. / STC.

Per esempio per una pressione statica di progetto derivante dal calcolo secondo il DM 16.01.96 pari a 710 Pa si dovrebbero richiedere serramenti di classe di resistenza al vento V1A. Invece per una pressione statica di progetto pari a 1600 Pa si dovrebbero richiedere serramenti di classe di resistenza al vento V3.

e) Resistenza meccanica.

I serramenti e gli accessori devono essere resistenti alle sollecitazioni d'uso secondo i limiti stabiliti dalla norma UNI 9158.

Le metodologie di prova sono riportate dalla norma UNI EN 107.

Isolamento acustico.

La scelta della classe di isolamento acustico di un serramento e/o facciata dovrà essere rapportata alla destinazione d'uso del locale nel quale è inserito e al livello del rumore esterno. Noti questi valori, la classe di prestazione sarà scelta secondo quanto previsto dalla normativa UNI 8204, la quale classifica alcuni tipi di locali in base al livello sonoro di normale tollerabilità.

Tipo	Destinazione del locale	Livello sonoro di normale tollerabilità
1	camere d'ospedale, sale per conferenze, biblioteche, locali per abitazione in zone rurali	30 dB(A)
2	locali di abitazione in zone urbane	35 dB(A)
3	aule scolastiche	45 dB(A)

Il territorio inoltre è diviso in zone in relazione al livello di rumore.

Zona di rumore	Livello sonoro equivalente Leq
zona 1	Leq < 65 dB (A)
zona 2	Leq < 70 dB (A)
zona 3	70 < Leq < 75dB (A)
zona 4	Leq > 75dB (A)

A = area di assorbimento acustico equivalente della camera ricevente, espressa in m², calcolata a sua volta utilizzando la seguente formula:

$$A = \frac{0,163 \cdot V}{T}$$

V = volume della camera ricevente espresso in m³

T = tempo di riverberazione espresso in secondi

Relativamente ai serramenti esterni la norma UNI 8204 riporta nella tabella le classi e il corrispondente potere fonoisolante.

L'indice di valutazione R_w è determinato a 500 Hz nella banda di frequenze comprese fra 100 e 3150 Hz.

Classi	Indice di valutazione del potere fonoisolante
Classe R1	$20 < R_w < 27$ dB
Classe R2	$27 < R_w < 35$ dB
Classe R3	$R_w > 35$ dB

Simbologia

< : minore e uguale

< : minore

> : maggiore o uguale

Se si fa riferimento a misure in opera gli indici sopra riportati devono essere ridotti di 2 dB.

È buona norma utilizzare serramenti il cui potere fonoisolante (R_w) non sia inferiore a più di 10 dB rispetto alla parete in cui sono inseriti.

Isolamento Termico.

La scelta della prestazione di isolamento termico del serramento deve essere operata in base alle esigenze di risparmio energetico secondo la legge 10/91 e i suoi regolamenti di attuazione ed alle esigenze di benessere ambientale.

Con riferimento ai metodi calcolo della UNI 10345 deve essere richiesto il valore di termotrasmittanza dell'intero serramento, tenendo conto di:

- trasmittanza termica del vetro
- trasmittanza termica del telaio
- trasmittanza termica dei pannelli

Per evitare squilibri tra i valori di trasmittanza richiesti e la tenuta dei serramenti e/o facciate è opportuno che il livello della stessa sia rapportato al livello di trasmittanza richiesto.

Es.: isolamento medio superiore a 2,8 W (gruppo 2.2 DIN 4108) classe di tenuta A2

isolamento medio inferiore a 2,8 W (gruppo 2.1 DIN 4108) classe di tenuta A3

Ventilazione.

Qualora si renda necessaria l'adozione di un sistema di ventilazione ne devono essere specificate la tipologia e le caratteristiche es.:

- griglia regolabile
- ventilazione forzata
- altri sistemi

f) Sicurezza agli urti.

Questa prestazione va richiesta per le vetrazioni e per eventuali pannellature sottofinestra con riferimento alla norma UNI 7697.

SITUAZIONI	TIPOLOGIA DI VETRI CONSIGLIATI
Serramenti vetrati con il lato inferiore della lastra a meno di cm 90 da piano di calpestio	stratificati o temperati
Serramenti vetrati posti a meno di cm 90 da piano di calpestio quando vi sia pericolo di caduta nel vuoto	stratificati
Porte e pareti di vetro	temperati
Parapetti e balaustre	stratificati
Palestre e sale di ricreazione	stratificati o temperati
Vetri nelle coperture	armati o stratificati

Nelle applicazioni di vetri su parapetti e rampe di scale occorre tenere presente quanto segue in merito alla sicurezza contro il pericolo di caduta nel vuoto di persone. La norma UNI 7697 prescrive l'esclusivo impiego di lastre di sicurezza del tipo stratificato.

g) Sicurezza.

Al fine di non causare danni fisici o lesioni agli utenti i serramenti e/o facciate dovranno essere concepiti in modo che:

- non vi siano parti taglienti e superfici abrasive che possano ferire nell'utilizzo normale gli utenti o anche gli addetti delle operazioni di manutenzione
- resistano ad operazioni errate (ma possibili) senza rottura di parti vetrate, fuoriuscita di materiali dalla loro sede, rottura di organi di manovra e di bloccaggio ecc...

Edilizia – Parte seconda

Nei luoghi di lavoro, in accordo con le prescrizioni normative in materia di sicurezza (D. Lgs. 19 settembre 1994, n°626 e D. Lgs. 19 marzo 1996 n°242) può essere inoltre prescritto di adottare vetri di sicurezza (UNI 5832 - UNI7697)

h) Caratteristiche della vetrazione.

La scelta della vetrazione deve essere fatta secondo criteri prestazionali per rispondere ai requisiti di:

- risparmio energetico
- isolamento acustico
- controllo della radiazione solare
- sicurezza

Per ogni tipologia di serramento dovrà essere indicato il tipo di vetro richiesto, precisandone le caratteristiche, lo spessore nominale, se vetro monolitico o vetrocamera l'eventuale colorazione (chiaro - colorato - opaco) specificando il trattamento delle lastre esempio:

- riflettente
- basso emissivo
- pirolitico
- o altri tipi di coating

Altri eventuali aspetti prestazionali relativi all'irraggiamento dei vetri

- fattore solare
- fattore energetico

Deve essere specificato se le vetrazioni sono ordinate assieme ai serramenti.

Nel caso di ordine separato di vetri e serramenti, dovrà essere concordato con il fornitore dei serramenti e/o facciate l'onere per la distinta misure vetri e l'eventuale posa in opera.

i) Pannelli

I pannelli di tamponamento dovranno possedere caratteristiche meccaniche, acustiche e termiche tali da garantire le prestazioni richieste per l'intero manufatto.

In particolare dovranno resistere agli urti in accordo con quanto previsto dalla normativa in materia di sicurezza (D. Lgs. 19 settembre 1994 n°626 e D. Lgs. 19 marzo 1994 n°242).

Pulizia dei serramenti e/o facciate.

Per una corretta pulizia dei serramenti e/o facciate si dovrà richiedere al fornitore le caratteristiche dei prodotti da impiegare e le precauzioni da adottare in funzione del tipo di finitura superficiale, per ottenere una pulizia ottimale delle superfici. Lo stesso può essere fatto presso il fornitore dei vetri, in particolare per quelli con trattamenti sulle superfici esterne accessibili.

l) Trattamenti.

a) Protezione mediante verniciatura.

La verniciatura dovrà possedere le proprietà previste dalla norma UNI 9983 ed essere del tipo a polvere nel colore sarà scelto dalla D.L. su cartella RAL..

Prima della verniciatura, la superficie dei profili dovrà essere trattata con le seguenti operazioni di pretrattamento in tunnel:

- sgrassaggio,
- lavaggio,
- decapaggio,
- lavaggio,
- cromatazione tipo giallo-oro,
- doppio lavaggio in acqua demineralizzata,
- passaggio in forno di asciugatura.

Successivamente dovranno venire applicate le polveri tramite verniciatura a spruzzo in cabina automatica con pistole elettrostatiche a movimento alternativo con passaggio successivo in forno a 180° - 200° per la polimerizzazione della vernice (operazioni da eseguire secondo schede tecniche del produttore vernice).

Le polveri utilizzate dovranno essere omologate QUALICOAT o GSB ed essere prodotte da aziende certificate ISO 9000.

Lo spessore di verniciatura dovrà essere di almeno 60 micron.

La ditta che eseguirà la verniciatura dovrà essere in possesso della licenza Qualicoat.

Il rivestimento applicato sulle superfici non dovrà presentare alcuna incisione che metta a nudo il metallo.

L'aspetto delle superfici in vista dovrà essere uniforme sia nella tonalità di colore, sia nel grado di brillantezza. Il rivestimento dovrà essere esente da graffi, rigonfiamenti, colature, ondulazioni e altre

Edilizia – Parte seconda

imperfezioni superficiali visibili ad occhio nudo ad una distanza non inferiore a 5 metri per le parti esterne e non inferiore a 3 metri per le parti interne.

Se fosse necessario assicurare una determinata brillantezza, i valori dovranno essere concordati fra Committente e fornitore secondo la tabella che prevede 3 categorie

- 1 elevata brillantezza (lucido) gloss >80 con tolleranza ± 8 gloss
- 2 media brillantezza (semilucido) gloss da 30 a 80 con tolleranza ± 5 gloss
- 3 bassa brillantezza (opaco) gloss <30 con tolleranza ± 5 gloss

L'uniformità e la tonalità della colorazione dovranno essere concordati tra Committente e fornitore mediante campionatura di riferimento.

b) Protezione mediante ossidazione anodica.

L'ossidazione anodica dovrà possedere le proprietà previste dalla norma UNI10681 e verrà eseguita sui profili con pretrattamento superficiale di tipo E2 (spazzolatura mediante scotch brite).

Lo spessore di ossido anodico dovrà corrispondere alle norme UNI 5347-64, mentre per la qualità del fissaggio dello strato di ossido anodico si farà riferimento alle UNI 3397-63.

I trattamenti dovranno essere garantiti con marchio di qualità (EURAS-EWAA) QUALANOD ed essere eseguiti da azienda certificata ISO 9000.

I profili con parti in vista dovranno avere finitura Architettonico Spazzolato (ARS), mentre i profili non in vista la finitura dovrà essere Architettonico Satinato Chimicamente (ARC).

Il tipo di colorazione e spessore di ossido anodico sarà a scelta della D.L.

Ossidazione adottata:

Spessore ossido: classe 15 o 20

(15 o 20 micron, secondo condizioni ambientali)

(possibile anodizzazione colore naturale, bronzo chiaro, bronzo medio, elettrocolore bronzo medio, elettrocolore bronzo scuro, elettrocolore nero).

I particolari anodizzati devono essere esenti da difetti visibili presenti nella superficie significativa quando vengono esaminati da una distanza non inferiore a 5 metri per applicazioni esterne, ed a 3 metri per applicazioni interne.

Le caratteristiche visive superficiali (uniformità d'aspetto, colorazione, eccetera.) dovranno essere concordate tra Committente e Fornitore a mezzo di due campioni corrispondenti ai limiti di tolleranza delle caratteristiche stesse nel caso di finiture anodizzate.

Tra diversi lotti di diverso materiale, o tra diverse forme dello stesso, si possono verificare variazioni dell'aspetto e del colore sulla superficie anodizzata. Talvolta l'osservazione sotto determinato angolo visivo evidenzia differenze di brillantezza, righe d'estrusione o altri difetti visivi. Queste differenze non pregiudicano la qualità del rivestimento anodico.

I limiti in cui esse sono accettabili devono essere concordate tra Committente e Fornitore.

m) Bancali scossaline e raccordi in lamiera.

Se previsti a disegno, i serramenti dovranno essere completi di bancale in alluminio, collegamenti laterali e superiori in alluminio verniciato o anodizzato dello stesso tipo e colore dei serramenti (previa approvazione).

Lo spessore delle lattenierie dovrà essere conseguente al loro sviluppo comunque non inferiore a 15/10. I sagomati dovranno essere montati in modo da non presentare viti o rivettature in vista. Lo sviluppo delle lattenierie dovrà coprire interamente le parti murarie, con risvolti di almeno 5 cm.

Qualora le parti esterne esposte alla pioggia avessero superfici piane superiori ai 20 cm dovranno essere trattate con antirombo.

n) Controtelai.

I controtelai ove necessario dovranno essere in acciaio zincato, di sezione tubolare idonea, completi di zanche o fori di fissaggio ogni 70-80 cm.

La posa dovrà essere eseguita rispettando i livelli e gli allineamenti concordati con la D.L., avendo cura che non venga alterata la regolarità dimensionale del manufatto.

o) Vetrazione

I vetri dovranno avere uno spessore adeguato alle dimensioni e all'uso degli infissi su cui verranno montati. Gli spessori dovranno essere calcolati secondo la norma UNI 7143-72 se non specificamente indicati negli allegati facente parte della presente richiesta.

Nella scelta dei vetri sarà necessario attenersi a quanto previsto dalla norma UNI 7697 per il rispetto della legge n° 224 del 24.05.88 concernente la responsabilità del produttore per danno da prodotti difettosi.

I vetri ed i cristalli dovranno essere di prima qualità, perfettamente incolori e trasparenti con superfici complanari piane. Dovranno risultare conformi alle norme UNI 5832-72, 6123-75; 6486-75; 6487-75; 7142-72. I vetri dovranno essere posti in opera nel rispetto della norma UNI 6534-74, con l'impiego di tasselli di adeguata durezza, a seconda della funzione portante o distanziale. I tasselli dovranno garantire l'appoggio di entrambe le lastre del vetrocamera e dovranno avere una lunghezza idonea in base al peso da

soportare. La tenuta attorno alle lastre di vetro dovrà essere eseguita con idonee guarnizioni in EPDM o Dutral opportunamente giuntate agli angoli.

La sigillatura tra le due lastre componenti la vetrata isolante dovrà essere effettuata mediante una prima barriera elastoplastica a base di gomma butilica e una seconda barriera a base di polimeri polisulfurici. Nel canalino distanziatore dovranno essere inseriti sali disidratanti con setaccio molecolare di 3 Amstrong che lo dovranno riempire su tutto il perimetro.

Il produttore delle vetrate isolanti dovrà garantire la corrispondenza delle stesse a quanto indicato nella norma UNI 10593/1/2/3/4 e di essere in possesso del marchio di qualità Assovetro MQV.

I vetrocamera dovranno essere forniti di garanzia decennale contro la presenza di umidità condensata all'interno delle lastre. Se richiesti vetrocamera a bassa emissività questi dovranno avere un K termico di 1,6 Wm²K e intercapedine di 12 mm.

I vetri di sicurezza dovranno essere realizzati negli spessori indicati nell'elenco prezzi, composti da due o più lastre di cristallo con interposizione di pellicola in PVB (Polivinilbutilrrale) dello spessore da definire con la D.L.

p) Glossario termini tecnici vetro:

T.L.	Trasmissione luminosa (%). Flusso luminoso direttamente trasmesso attraverso il vetro.
RL	Riflessione luminosa (%). Flusso luminoso riflesso direttamente dalla lastra verso l'esterno.
Tuv	Trasmissione Uv (%). Flusso trasmesso di raggi ultravioletti (UV A+B, da 0,28-0,38 micron).
TE	Trasmissione energetica (%). Flusso energetico direttamente trasmesso attraverso il vetro.
RE	Riflessione energetica (%). Flusso energetico riflesso direttamente dalla lastra verso l'esterno.
AE	Assorbimento energetico (%). Energia assorbita dalle lastre.
FS	Fattore solare (%). Rapporto tra l'energia solare entrante (somma dell'energia passata direttamente all'interno [TE] più quella assorbita dalle lastre e ritrasmessa all'interno per convenzione e irraggiamento nello spettro dell'infrarosso lontano) e l'energia solare incidente. Valori calcolati secondo ISO 9050.
K	Trasmittanza termica W/m ² K. Rappresenta la quantità di calore espressa in Watt che si trasmette attraverso un metro quadrato di superficie per ogni grado di differenza di temperatura tra l'interno e l'esterno. Valori calcolati secondo ISO-DP 10292.
SC	Shading coefficient. Il coefficiente shading è il rapporto tra l'energia solare totale che passa attraverso la vetrata considerata e l'energia solare totale che attraversa un vetro monolitico chiaro di riferimento dello spessore di 3 mm. Il coefficiente shading di un vetro chiaro avente uno spessore di 3mm è uguale a 1. $SC=(FS/87)$.
Ra	Indice di fedeltà dei colori calcolato secondo la normativa DIN 6169.
Is	Indice di selettività. È il rapporto fra la trasmissione luminosa ed il Fattore Solare. Tanto più il valore è maggiore di 1 e tanto più il vetro è selettivo.

ART. 15 - INFISSI

Si intendono per infissi gli elementi aventi la funzione principale di regolare il passaggio di persone, animali, oggetti, e sostanze liquide o gassose nonché dell'energia tra spazi interni ed esterni dell'organismo edilizio o tra ambienti diversi dello spazio interno.

Essi si dividono tra elementi fissi (cioè luci fisse non apribili) e serramenti (cioè con parti apribili); gli infissi si dividono, inoltre, in relazione alla loro funzione, in porte, finestre e schermi.

Per la terminologia specifica dei singoli elementi e delle loro parti funzionali in caso di dubbio si fa riferimento alla norma UNI 8369 (varie parti).

I prodotti vengono di seguito considerati al momento della loro fornitura; le modalità di posa sono sviluppate nell'articolo relativo alle vetrazioni ed ai serramenti.

Il Direttore dei lavori, ai fini della loro accettazione, può procedere ai controlli (anche parziali) su campioni della fornitura, oppure richiedere un attestato di conformità della fornitura alle prescrizioni di seguito indicate.

Le luci fisse devono essere realizzate nella forma, con i materiali e nelle dimensioni di progetto. In mancanza di prescrizioni (od in presenza di prescrizioni limitate) si intende che comunque devono nel loro insieme (telai, lastre di vetro, eventuali accessori, ecc.) resistere alle sollecitazioni meccaniche dovute all'azione del vento od agli urti, garantire la tenuta all'aria, all'acqua e la resistenza al vento.

Quanto richiesto dovrà garantire anche le prestazioni di isolamento termico, isolamento acustico, comportamento al fuoco e resistenza a sollecitazioni gravose dovute ad attività sportive, atti vandalici, ecc. Le prestazioni predette dovranno essere garantite con limitato decadimento nel tempo.

Il Direttore dei lavori potrà procedere all'accettazione delle luci fisse mediante i criteri seguenti:

- mediante controllo dei materiali costituenti il telaio + vetro + elementi di tenuta (guarnizioni, sigillanti) più eventuali accessori, e mediante controllo delle caratteristiche costruttive e della lavorazione del

Edilizia – Parte seconda

- prodotto nel suo insieme e/o dei suoi componenti; in particolare trattamenti protettivi del legno, rivestimenti dei metalli costituenti il telaio, l'esatta esecuzione dei giunti, ecc.;
- b) mediante l'accettazione di dichiarazioni di conformità della fornitura alle classi di prestazione quali tenuta all'acqua, all'aria, resistenza agli urti, ecc. (vedere punto 3 b); di tali prove potrà anche chiedere la ripetizione in caso di dubbio o contestazione.

Le modalità di esecuzione delle prove saranno quelle definite nelle relative norme UNI per i serramenti. I serramenti interni ed esterni (finestre, porte finestre, e similari) dovranno essere realizzati seguendo le prescrizioni indicate nei disegni costruttivi o comunque nella parte grafica del progetto. In mancanza di prescrizioni (od in presenza di prescrizioni limitate) si intende che comunque nel loro insieme devono essere realizzati in modo da resistere alle sollecitazioni meccaniche e degli agenti atmosferici e contribuire, per la parte di loro spettanza, al mantenimento negli ambienti delle condizioni termiche, acustiche, luminose, di ventilazione, ecc.; lo svolgimento delle funzioni predette deve essere mantenuto nel tempo.

Il Direttore dei lavori potrà procedere all'accettazione dei serramenti mediante il controllo dei materiali che costituiscono l'anta ed il telaio ed i loro trattamenti preservanti ed i rivestimenti mediante il controllo dei vetri, delle guarnizioni di tenuta e/o sigillanti, degli accessori.

Mediante il controllo delle sue caratteristiche costruttive, in particolare dimensioni delle sezioni resistenti, conformazione dei giunti, delle connessioni realizzate meccanicamente (viti, bulloni, ecc.) e per aderenza (colle, adesivi, ecc.) e comunque delle parti costruttive che direttamente influiscono sulla resistenza meccanica, tenuta all'acqua, all'aria, al vento, e sulle altre prestazioni richieste.

Il Direttore dei lavori potrà altresì procedere all'accettazione della attestazione di conformità della fornitura alle prescrizioni indicate nel progetto per le varie caratteristiche od in mancanza a quelle di seguito riportate. Per le classi non specificate valgono i valori dichiarati dal fornitore ed accettati dalla direzione dei lavori.

ART. 16 - PRODOTTI PER RIVESTIMENTI INTERNI ED ESTERNI

Si definiscono prodotti per rivestimenti quelli utilizzati per realizzare i sistemi di rivestimento verticali (pareti - facciate) ed orizzontali (controsoffitti) dell'edificio.

I prodotti si distinguono:

a seconda del loro stato fisico

- rigidi (rivestimenti in pietra - ceramica - vetro - alluminio - gesso ecc.);
- flessibili (carte da parati - tessuti da parati - ecc.);
- fluidi o pastosi (intonaci - vernicianti - rivestimenti plastici - ecc.).

- a seconda della loro collocazione

- per esterno;
- per interno.

a seconda della loro collocazione nel sistema di rivestimento

- di fondo;
- intermedi;
- di finitura.

Tutti i prodotti di seguito descritti nei punti che seguono vengono considerati al momento della fornitura. Il Direttore dei lavori, ai fini della loro accettazione, può procedere ai controlli (anche parziali) su campioni della fornitura, oppure richiedere un attestato di conformità della stessa alle prescrizioni di seguito indicate.

a) Prodotti rigidi.

- Per le piastrelle di ceramica vale quanto riportato nell'articolo prodotti per pavimentazione, tenendo conto solo delle prescrizioni valide per le piastrelle da parete.
- Per le lastre di pietra vale quanto riportato nel progetto circa le caratteristiche più significative e le lavorazioni da apportare.

In mancanza o ad integrazione del progetto valgono i criteri di accettazione generali indicati nell'articolo: prodotti di pietra integrati dalle prescrizioni date nell'articolo prodotti per pavimentazioni di pietra (in particolare per le tolleranze dimensionali e le modalità di imballaggio). Sono comunque da prevedere gli opportuni incavi, fori, ecc. per il fissaggio alla parete e gli eventuali trattamenti di protezione.

- Per gli elementi di metallo o materia plastica valgono le prescrizioni del progetto.

Le loro prestazioni meccaniche (resistenza all'urto, abrasione, incisione), di reazione e resistenza al fuoco, di resistenza agli agenti chimici (detergenti, inquinanti aggressivi, ecc.) ed alle azioni termogravimetriche saranno quelle prescritte in norme UNI, in relazione all'ambiente (interno/esterno) nel quale saranno collocati ed alla loro quota dal pavimento (o suolo), oppure in loro mancanza valgono quelle dichiarate dal fabbricante ed accettate dalla direzione dei lavori;

Saranno inoltre predisposti per il fissaggio in opera con opportuni fori, incavi, ecc.

Edilizia – Parte seconda

- Per gli elementi verniciati, smaltati, ecc. le caratteristiche di resistenza alla usura, ai viraggi di colore, ecc. saranno riferite ai materiali di rivestimento.
La forma e costituzione dell'elemento saranno tali da ridurre al minimo fenomeni di vibrazione, produzione di rumore tenuto anche conto dei criteri di fissaggio.
- Per le lastre di cartongesso si rinvia all'articolo su prodotti per pareti esterne e partizioni interne.
- Per le lastre di fibrocemento si rimanda alle prescrizioni date nell'articolo prodotti per coperture discontinue.
- Per le lastre di calcestruzzo valgono le prescrizioni generali date nell'articolo su prodotti di calcestruzzo con in aggiunta le caratteristiche di resistenza agli agenti atmosferici (gelo/disgelo) ed agli elementi aggressivi trasportati dall'acqua piovana e dall'aria.

b) Prodotti flessibili.

- Le carte da parati devono rispettare le tolleranze dimensionali del 1,5 % sulla larghezza e lunghezza; garantire resistenza meccanica ed alla lacerazione (anche nelle condizioni umide di applicazione); avere deformazioni dimensionali ad umido limitate; resistere alle variazioni di calore e, quando richiesto, avere resistenza ai lavaggi e reazione o resistenza al fuoco adeguate.
Le confezioni devono riportare i segni di riferimento per le sovrapposizioni, allineamenti (o sfalsatura) dei disegni, ecc.; inversione dei singoli teli, ecc.
- I tessuti per pareti devono rispondere alle prescrizioni elencate nel punto precedente con adeguato livello di resistenza e possedere le necessarie caratteristiche di elasticità, ecc. per la posa a tensione.

Per entrambe le categorie (carta e tessuti) la rispondenza alle norme UNI EN 233, 235 è considerata rispondenza alle prescrizioni del presente articolo.

c) Prodotti fluidi od in pasta.

Gli intonaci sono rivestimenti realizzati con malta per intonaci costituita da un legante (calce cemento-gesso) da un inerte (sabbia, polvere o granuli di marmo, ecc.) ed eventualmente da pigmenti o terre coloranti, additivi e rinforzanti.

Gli intonaci devono possedere le caratteristiche indicate nel progetto e le caratteristiche seguenti:

- capacità di riempimento delle cavità ed eguagliamento delle superfici;
- reazione al fuoco e/o resistenza all'incendio adeguata;
- impermeabilità all'acqua e/o funzione di barriera all'acqua;
- effetto estetico superficiale in relazione ai mezzi di posa usati;
- adesione al supporto e caratteristiche meccaniche.

Per i prodotti forniti premiscelati la rispondenza a norme UNI è sinonimo di conformità alle prescrizioni predette; per gli altri prodotti valgono i valori dichiarati dal fornitore ed accettati dalla direzione dei lavori.

I prodotti vernicianti sono prodotti applicati allo stato fluido, costituiti da un legante (naturale o sintetico), da una carica e da un pigmento o terra colorante che, passando allo stato solido, formano una pellicola o uno strato non pellicolare sulla superficie.

Si distinguono in:

- tinte, se non formano pellicola e si depositano sulla superficie;
- impregnanti, se non formano pellicola e penetrano nelle porosità del supporto;
- pitture, se formano pellicola ed hanno un colore proprio;
- vernici, se formano pellicola e non hanno un marcato colore proprio;
- rivestimenti plastici, se formano pellicola di spessore elevato o molto elevato (da 1 a 5 mm circa), hanno colore proprio e disegno superficiale più o meno accentuato.

I prodotti vernicianti devono possedere valori adeguati delle seguenti caratteristiche in funzione delle prestazioni loro richieste:

- dare colore in maniera stabile alla superficie trattata;
- avere funzione impermeabilizzante;
- essere traspiranti al vapore d'acqua;
- impedire il passaggio dei raggi UV;
- ridurre il passaggio della CO₂;
- avere adeguata reazione e/o resistenza al fuoco (quando richiesto);
- avere funzione passivante del ferro (quando richiesto);
- resistenza alle azioni chimiche degli agenti aggressivi (climatici, inquinanti);
- resistere (quando richiesto) all'usura.

I limiti di accettazione saranno quelli prescritti nel progetto od in mancanza quelli dichiarati dal fabbricante ed accettati dalla direzione dei lavori. I dati si intendono presentati secondo le norme UNI 8757 e UNI 8759 ed i metodi di prova sono quelli definiti nelle norme UNI.

ART. 17 - PRODOTTI PER ISOLAMENTO TERMICO

Si definiscono materiali isolanti termici quelli atti a diminuire in forma sensibile il flusso termico attraverso le superfici sulle quali sono applicati. Per la realizzazione dell'isolamento termico si rinvia agli articoli relativi alle parti dell'edificio o impianti.

I materiali vengono di seguito considerati al momento della fornitura; il Direttore dei lavori, ai fini della loro accettazione, può procedere ai controlli (anche parziali) su campioni della fornitura oppure chiedere un attestato di conformità della fornitura alle prescrizioni di seguito indicate.

Nel caso di contestazione per le caratteristiche si intende che la procedura di prelievo dei campioni, delle prove e della valutazione dei risultati sia quella indicata nelle norme UNI ed in loro mancanza quelli della letteratura tecnica (in primo luogo le norme internazionali ed estere).

I materiali isolanti si classificano come segue:

a) Materiali fabbricati in stabilimenti: (blocchi, pannelli, lastre, feltri ecc.).

a.1 - Materiali cellulari.

composizione chimica organica: plastici alveolari;

composizione chimica inorganica: vetro cellulare, calcestruzzo alveolare autoclavato;

composizione chimica mista: plastici cellulari con perle di vetro espanso;

a.2 - Materiali fibrosi.

composizione chimica organica: fibre di legno;

composizione chimica inorganica: fibre minerali.

a.3 - Materiali compatti.

composizione chimica organica: plastici compatti;

composizione chimica inorganica: calcestruzzo;

composizione chimica mista: agglomerati di legno.

Combinazione di materiali di diversa struttura.

composizione chimica inorganica: composti «fibre minerali-perlite», amianto cemento, calcestruzzi leggeri;

composizione chimica mista: composti perlite-fibre di cellulosa, calcestruzzi di perle di polistirene.

a.4 - Materiali multistrato.

composizione chimica organica: plastici alveolari con parametri organici;

composizione chimica inorganica: argille espanse con parametri di calcestruzzo, lastre di gesso associate a strato di fibre minerali;

composizione chimica mista: plastici alveolari rivestiti di calcestruzzo.

I prodotti stratificati devono essere classificati nel gruppo A5. Tuttavia, se il contributo alle proprietà di isolamento termico apportato da un rivestimento è minimo e se il rivestimento stesso è necessario per la manipolazione del prodotto, questo è da classificare nei gruppi A1 ad A4.

b) Materiali iniettati, stampati o applicati in sito mediante spruzzatura.

b.1 - Materiali cellulari applicati sotto forma di liquido o di pasta.

composizione chimica organica: schiume poliuretatiche, schiume di ureaformaldeide;

composizione chimica inorganica: calcestruzzo cellulare.

b.2 - Materiali fibrosi applicati sotto forma di liquido o di pasta.

composizione chimica inorganica: fibre minerali proiettate in opera.

b.3 - Materiali pieni applicati sotto forma di liquido o di pasta.

composizione chimica organica: plastici compatti;

composizione chimica inorganica: calcestruzzo;

composizione chimica mista: asfalto.

Combinazione di materiali di diversa struttura.

composizione chimica inorganica: calcestruzzo di aggregati leggeri;

composizione chimica mista: calcestruzzo con inclusione di perle di polistirene espanso.

b.4 - Materiali alla rinfusa.

composizione chimica organica: perle di polistirene espanso;

composizione chimica inorganica: lana minerale in fiocchi, perlite;

composizione chimica mista: perlite bitumata.

Per tutti i materiali isolanti forniti sotto forma di lastre, blocchi o forme geometriche predeterminate, si devono dichiarare le seguenti caratteristiche fondamentali:

a) dimensioni: lunghezza - larghezza, valgono le tolleranze stabilite nelle norme UNI, oppure specificate negli altri documenti progettuali; in assenza delle prime due valgono quelle dichiarate dal produttore nella sua documentazione tecnica ed accettate dalla direzione dei lavori;

b) spessore: valgono le tolleranze stabilite nelle norme UNI, oppure specificate negli altri documenti progettuali; in assenza delle prime due valgono quelle dichiarate dal produttore nella sua documentazione tecnica ed accettate dalla direzione dei lavori;

Edilizia – Parte seconda

- c) massa areica: deve essere entro i limiti prescritti nella norma UNI o negli altri documenti progettuali; in assenza delle prime due valgono quelli dichiarati dal produttore nella sua documentazione tecnica ed accettate dalla direzione dei lavori;
- d) resistenza termica specifica: deve essere entro i limiti previsti da documenti progettuali (calcolo in base alla legge 9-1-1991 n. 10) ed espressi secondo i criteri indicati nella norma UNI 7357 (FA 1 - FA 2 - FA 3).

Saranno inoltre da dichiarare, in relazione alle prescrizioni di progetto le seguenti caratteristiche:

- reazione o comportamento al fuoco;
- limiti di emissione di sostanze nocive per la salute;
- compatibilità chimico-fisica con altri materiali.

Per i materiali isolanti che assumono la forma definitiva in opera devono essere dichiarate le stesse caratteristiche riferite ad un campione significativo di quanto realizzato in opera.

Il D.L. può inoltre attivare controlli della costanza delle caratteristiche del prodotto in opera, ricorrendo ove necessario a carotaggi, sezionamenti, ecc. significativi dello strato eseguito.

ART. 18 - PRODOTTI PER PARETI ESTERNE E PARTIZIONI INTERNE

Si definiscono prodotti per pareti esterne e partizioni interne quelli utilizzati per realizzare i principali strati funzionali di queste parti di edificio.

Per la realizzazione delle pareti esterne e partizioni interne si rinvia all'articolo che tratta queste opere.

I prodotti vengono di seguito considerati al momento della fornitura; il Direttore dei lavori, ai fini della loro accettazione, può procedere ai controlli (anche parziali) su campioni della fornitura oppure richiedere un attestato di conformità della fornitura alle prescrizioni di seguito indicate.

Nel caso di contestazione si intende che la procedura di prelievo dei campioni, le modalità di prova e valutazione dei risultati sono quelli indicati nelle norme UNI ed in mancanza di questi quelli descritti nella letteratura tecnica (primariamente norme internazionali).

18.1 - I prodotti a base di laterizio e similari non aventi funzione strutturale ma unicamente di chiusura nelle pareti esterne e partizioni interne devono rispondere alle prescrizioni del progetto ed a loro completamento alle seguenti prescrizioni:

- gli elementi di laterizio (forati e non) prodotti mediante trafilatura o pressatura con materiale normale od alleggerito devono rispondere alla norma UNI 8942 parte 2- (detta norma è allineata alle prescrizioni del D.M. sulle murature);
- gli elementi di calcestruzzo dovranno rispettare le stesse caratteristiche indicate nella norma UNI 8942 (ad esclusione delle caratteristiche di inclusione calcarea), i limiti di accettazione saranno quelli indicati nel progetto ed in loro mancanza quelli dichiarati dal produttore ed approvati dalla direzione dei lavori;
- gli elementi di calcio silicato, pietra ricostruita, pietra naturale, saranno accettate in base alle loro caratteristiche dimensionali e relative tolleranze; caratteristiche di forma e massa volumica (foratura, smussi, ecc.); caratteristiche meccaniche a compressione, taglio e flessione; caratteristiche di comportamento all'acqua ed al gelo (imbibizione, assorbimento d'acqua, ecc.).

I limiti di accettazione saranno quelli prescritti nel progetto ed in loro mancanza saranno quelli dichiarati dal fornitore ed approvati dalla direzione dei lavori.

18.2 - I prodotti ed i componenti per facciate continue dovranno rispondere alle prescrizioni del progetto ed in loro mancanza alle seguenti prescrizioni:

- gli elementi dell'ossatura devono avere caratteristiche meccaniche coerenti con quelle del progetto in modo da poter trasmettere le sollecitazioni meccaniche (peso proprio delle facciate, vento, urti, ecc.) alla struttura portante, resistere alle corrosioni ed azioni chimiche dell'ambiente esterno ed interno;
- gli elementi di tamponamento (vetri, pannelli, ecc.) devono essere compatibili chimicamente e fisicamente con l'ossatura; resistere alle sollecitazioni meccaniche (urti, ecc.); resistere alle sollecitazioni termoigrometriche dell'ambiente esterno e chimiche degli agenti inquinanti;
- le parti apribili ed i loro accessori devono rispondere alle prescrizioni sulle finestre o sulle porte;
- i rivestimenti superficiali (trattamenti dei metalli, pitturazioni, fogli decorativi, ecc.) devono essere coerenti con le prescrizioni sopra indicate;
- le soluzioni costruttive dei giunti devono completare ed integrare le prestazioni dei pannelli ed essere sigillate con prodotti adeguati.

La rispondenza alle norme UNI per gli elementi metallici e loro trattamenti superficiali, per i vetri, i pannelli di legno, di metallo o di plastica e per gli altri componenti, viene considerato automaticamente soddisfacimento delle prescrizioni sopradette.

18.3 - I prodotti ed i componenti per partizioni interne prefabbricate che vengono assemblate in opera (con piccoli lavori di adattamento o meno) devono rispondere alle prescrizioni del progetto ed in mancanza, alle prescrizioni indicate al punto precedente.

18.4 - I prodotti a base di cartongesso devono rispondere alle prescrizioni del progetto ed, in mancanza, alle prescrizioni seguenti: avere spessore con tolleranze $\pm 0,5$ mm, lunghezza e larghezza con tolleranza ± 2 mm, resistenza all'impronta, all'urto, alle sollecitazioni localizzate (punti di fissaggio) ed, a seconda della destinazione d'uso, con basso assorbimento d'acqua, con bassa permeabilità al vapore (prodotto abbinato a barriera al vapore), con resistenza all'incendio dichiarata, con isolamento acustico dichiarato. I limiti di accettazione saranno quelli indicati nel progetto e, in loro mancanza, quelli dichiarati dal produttore ed approvati dalla direzione dei lavori.

ART. 19 - PRODOTTI PER ASSORBIMENTO ACUSTICO

Si definiscono materiali assorbenti acustici (o materiali fonoassorbenti) quelli atti a dissipare in forma sensibile l'energia sonora incidente sulla loro superficie e, di conseguenza, a ridurre l'energia sonora riflessa.

Questa proprietà è valutata con il coefficiente di assorbimento acustico (α), definito dall'espressione:

$$\alpha = W_a / W_i$$

dove: W_i è l'energia sonora incidente; W_a è l'energia sonora assorbita.

Sono da considerare assorbenti acustici tutti i materiali porosi a struttura fibrosa o alveolare aperta. A parità di struttura (fibrosa o alveolare) la proprietà fonoassorbente dipende dallo spessore.

I materiali fonoassorbenti si classificano secondo lo schema di seguito riportato.

a) Materiali fibrosi:

- 1) Minerali (fibra di vetro, fibra di roccia);
- 2) Vegetali (fibra di legno o cellulosa, truciolari).

b) Materiali cellulari.

1) Minerali:

- calcestruzzi leggeri (a base di pozzolane, perlite, vermiculite, argilla espansa);
- laterizi alveolari;
- prodotti a base di tufo.

2) Sintetici:

- poliuretano a celle aperte (elastico - rigido);
- polipropilene a celle aperte.

Per tutti i materiali fonoassorbenti forniti sotto forma di lastre, blocchi o forme geometriche predeterminate, si devono dichiarare le seguenti caratteristiche fondamentali:

- lunghezza - larghezza, valgono le tolleranze stabilite nelle norme UNI, oppure specificate negli altri documenti progettuali; in assenza delle prime due valgono quelle dichiarate dal produttore nella sua documentazione tecnica ed accettate dalla direzione dei lavori;
- spessore: valgono le tolleranze stabilite nelle norme UNI, oppure specificate negli altri documenti progettuali; in assenza delle prime due valgono quelle dichiarate dal produttore nella sua documentazione tecnica ed accettate dalla direzione dei lavori;
- massa areica: deve essere entro i limiti prescritti nella norma UNI o negli altri documenti progettuali; in assenza delle prime due valgono quelli dichiarati dal produttore nella sua documentazione tecnica ed accettati dalla direzione tecnica;
- coefficiente di assorbimento acustico, misurato in laboratorio secondo le modalità prescritte dalla norma UNI ISO 354, deve rispondere ai valori prescritti nel progetto od in assenza a quelli dichiarati dal produttore ed accettati dalla direzione dei lavori.

Saranno inoltre da dichiarare, in relazione alle prescrizioni di progetto, le seguenti caratteristiche:

- resistività al flusso d'aria (misurata secondo ISO/DIS 9053);
- reazione e/o comportamento al fuoco;
- limiti di emissione di sostanze nocive per la salute;
- compatibilità chimico-fisica con altri materiali.

I prodotti vengono considerati al momento della fornitura; la direzione dei lavori ai fini della loro accettazione può procedere ai controlli (anche parziali) su campioni della fornitura oppure chiedere un attestato di conformità della stessa alle prescrizioni sopra riportate.

In caso di contestazione i metodi di campionamento e di prova delle caratteristiche di cui sopra sono quelli stabiliti dalle norme UNI ed in mancanza di queste ultime, quelli descritti nella letteratura tecnica (primariamente norme internazionali od estere).

Per i materiali fonoassorbenti che assumono la forma definitiva in opera devono essere dichiarate le stesse caratteristiche riferite ad un campione significativo di quanto realizzato in opera.

La Direzione dei Lavori deve inoltre attivare controlli della costanza delle caratteristiche del prodotto in opera, ricorrendo ove necessario a carotaggi, sezionamenti, ecc. significativi dello strato eseguito.

Edilizia – Parte seconda

Se non vengono prescritti i valori valgono quelli proposti dal fornitore ed accettati dalla direzione dei lavori. In caso di contestazione i metodi di campionamento e di prova delle caratteristiche di cui sopra sono quelli stabiliti dalle norme UNI ed in mancanza di queste ultime quelli descritti nella letteratura tecnica (primariamente norme internazionali od estere).

Per le caratteristiche possedute intrinsecamente dal materiale non sono necessari controlli.

ART. 20 - PRODOTTI PER ISOLAMENTO ACUSTICO

Si definiscono materiali isolanti acustici (o materiali fonoisolanti) quelli atti a diminuire in forma sensibile la trasmissione di energia sonora che li attraversa.

Questa proprietà è valutata con il potere fonoisolante (R) definito dalla seguente formula:

$$R = 10 \log W_i / W_t$$

dove: W_i è l'energia sonora incidente; W_t è l'energia sonora trasmessa.

Tutti i materiali comunemente impiegati nella realizzazione di divisori in edilizia posseggono proprietà fonoisolanti.

Per materiali omogenei questa proprietà dipende essenzialmente dalla loro massa areica.

Quando sono realizzati sistemi edilizi compositi (pareti, coperture, ecc.) formate da strati di materiali diversi, il potere fonoisolante di queste strutture dipende, oltre che dalla loro massa areica, dal numero e qualità degli strati, dalle modalità di accoppiamento, dalla eventuale presenza di intercapedine d'aria.

Per tutti i materiali fonoisolanti forniti sotto forma di lastre, blocchi o forme geometriche predeterminate, si devono dichiarare le seguenti caratteristiche fondamentali:

- Dimensioni: lunghezza - larghezza, valgono le tolleranze stabilite nelle norme UNI, oppure specificate negli altri documenti progettuali; in assenza delle prime due valgono quelle dichiarate dal produttore nella sua documentazione tecnica ed accettate dalla direzione dei lavori;
- Spessore: valgono le tolleranze stabilite nelle norme UNI, oppure specificate negli altri documenti progettuali; in assenza delle prime due valgono quelle dichiarate dal produttore nella sua documentazione tecnica ed accettate dalla direzione dei lavori.
- Massa areica: deve essere entro i limiti prescritti nella norma UNI o negli altri documenti progettuali; in assenza delle prime due valgono quelli dichiarati dal produttore nella sua documentazione tecnica ed accettati dalla direzione tecnica.
- Potere fonoisolante, misurato in laboratorio secondo le modalità prescritte dalla norma UNI 82703/3, deve rispondere ai valori prescritti nel progetto od in assenza a quelli dichiarati dal produttore ed accettati dalla direzione dei lavori.

Saranno inoltre da dichiarare, in relazione alle prescrizioni di progetto, le seguenti caratteristiche:

- modulo di elasticità;
- Fattore di perdita;
- Reazione o comportamento al fuoco;
- Limiti di emissione di sostanze nocive per la salute;
- Compatibilità chimico-fisica con altri materiali.

I prodotti vengono considerati al momento della fornitura; la direzione dei lavori ai fini della loro accettazione può procedere ai controlli (anche parziali) su campioni della fornitura oppure chiedere un attestato di conformità della stessa alle prescrizioni sopra riportate.

In caso di contestazione i metodi di campionamento e di prova delle caratteristiche di cui sopra sono quelli stabiliti dalle norme UNI ed in mancanza di queste ultime, quelli descritti nella letteratura tecnica (primariamente norme internazionali od estere).

Per i materiali fonoisolanti che assumono la forma definitiva in opera devono essere dichiarate le stesse caratteristiche riferite ad un campione significativo di quanto realizzato in opera.

La direzione dei lavori deve inoltre attivare i controlli della costanza delle caratteristiche del prodotto in opera ricorrendo ove necessario a carotaggi, sezionamenti, ecc. significativi dello strato eseguito.

ART. 21 - MATERIALI DA FABBRO

I materiali metallici da impiegare nei lavori dovranno corrispondere alle qualità, prescrizioni e prove appresso elencate.

I materiali dovranno essere esenti da scorie, soffiature, bruciature, paglie o qualsiasi altro difetto apparente o latente di fusione, laminazione, trafilatura, fucinatura e simili.

Sottoposti ad analisi chimica dovranno risultare esenti da impurità e da sostanze anormali.

La loro struttura micrografica dovrà essere tale da dimostrare l'ottima riuscita del processo metallurgico di fabbricazione e da escludere qualsiasi alterazione derivante dalla successiva lavorazione a macchina od a mano che possa menomare la sicurezza d'impiego.

Edilizia – Parte seconda

Ferma restando l'applicazione del decreto 15.07.1925, che fissa le norme e condizioni per le prove e l'accettazione dei materiali ferrosi, per le prove meccaniche e tecnologiche dei materiali metallici saranno rispettate le norme di unificazione vigenti.

In mancanza di particolari prescrizioni i materiali devono essere della migliore qualità esistente in commercio; essi devono provenire da primarie fabbriche che diano garanzia di costanza di qualità e produzione.

I materiali possono essere approvvigionati presso località e fabbriche che l'Appaltatore ritiene di sua convenienza purché corrispondano ai requisiti di cui sopra.

L'Appaltatore dovrà informare l'appaltante dell'arrivo in officina dei materiali approvvigionati affinché, prima che ne venga iniziata la lavorazione, l'appaltante stesso possa disporre i preliminari esami e verifiche dei materiali medesimi ed il prelevamento dei campioni per l'effettuazione delle prove di qualità e resistenza.

È riservata all'appaltante la facoltà di disporre e far effettuare visite, esami e prove negli stabilimenti di produzione dei materiali, i quali stabilimenti pertanto dovranno essere segnalati all'Appaltatore in tempo utile.

Le suddette visite, verifiche e prove, le cui spese tutte sono a carico dell'Appaltatore, dovranno essere effettuate secondo le norme vigenti.

Dei risultati delle prove dovrà essere redatto regolare verbale in contraddittorio tra il Direttore Lavori e l'Appaltatore, o loro rappresentanti.

Nel caso di esito sfavorevole delle prove sopraindicate l'Appaltatore potrà rifiutare in tutto od in parte i materiali predisposti od approvvigionati, senza che l'Appaltatore possa pretendere indennizzo alcuno o proroga ai termini di esecuzione e di consegna.

I profilati in acciaio dolce (tondi, quadri e piatti) devono essere del tipo a sezione prescritti per l'opera particolare e comunque corrispondenti ai campioni approvati dalla Direzione Lavori.

Non sono ammesse spigolature, ammaccature, tagli od altri difetti di aspetto dovuti a cattiva lavorazione e non rientranti nelle normali tolleranze di laminazione.

I profilati o tubi realizzati con leghe leggere di alluminio, rame ed ottone devono avere composizione chimica corrispondente alle norme ed ai regolamenti ufficiali vigenti per l'impiego nella costruzione di serramenti e manufatti affini.

Devono essere del tipo e sezione prescritti per l'opera particolare e comunque rispondenti ai campioni approvati dalla Direzione Lavori.

Non sono ammesse spigolature, ammaccature, tagli od altri difetti di aspetto dovuti a cattiva lavorazione e non rientranti nelle normali tolleranze di estrusione.

Profilati tubolari in lamiera d'acciaio non devono avere spigolature, ammaccature, tagli od altri difetti di aspetto dovuti a cattiva lavorazione e non rientranti nelle normali tolleranze di profilatura.

I profilati di acciaio per serramenti dovranno essere fabbricati in acciaio avente qualità non inferiore al tipo Fe 37A previsto dalla norma UNI 5334-64, secondo i profili, le dimensioni e le tolleranze riportate nella norma di unificazione: UNI 3897 - Profilati di acciaio laminati a caldo e profilati per serramenti.

I profilati potranno essere richiesti con ali e facce parallele o rastremate con inclinazione del 5%.

Nell'impiego di acciaio inossidabile si dovrà fare riferimento alla normativa UNI 6900-71 ed AISI secondo la seguente nomenclatura:

AISI	UNI
Serie 300	
301	X 12 CrNi 17 07
302	X 10 CrNi 18 09
304	X 05 CrNi 18 10
316	X 05 CrNi 17 12
Serie 400	
430	X 08 Cr 17

La ferramenta e le bullonerie in genere devono essere di ottima qualità e finitura.

Devono corrispondere ai requisiti tecnici appropriati a ciascun tipo di infisso ed avere dimensioni e robustezza adeguata all'impiego cui sono destinare e tali da poter offrire la massima garanzia di funzionalità e di durata.

Tutta la ferramenta deve corrispondere ai campioni approvati dalla Direzione Lavori ed essere di tipo unificato per tutta la fornitura.

Viti, bulloni, ecc. devono pure essere di robustezza, tipo e metallo adeguati all'impiego ed alla ferramenta prescelta.

Rivestimenti metallici protettivi applicati a caldo.

Rivestimenti di zinco ottenuti per immersione su oggetti diversi fabbricati in materiale ferroso.

Per la zincatura di profilati di acciaio per la costruzione, oggetti fabbricati con lamiera non zincate di qualsiasi spessore, oggetti fabbricati con tubi, tubi di grande diametro curvati e saldati insieme prima della zincatura ed altri oggetti di acciaio con spessori maggiori di 5 mm recipienti fabbricati con lamiera di acciaio di qualsiasi spessore con o senza rinforzi di profilati di acciaio, minuteria od oggetti da centrifugare; oggetti fabbricati in ghisa, in ghisa malleabile ed in acciaio fuso, dovranno essere rispettate le prescrizioni della norma di unificazione: UNI 5744-66.

Tutte le parti in acciaio per le quali negli elaborati progettuali sia stata prevista la protezione dalla corrosione mediante zincatura dovranno rispettare la specifica esposta alle righe seguenti.

Tale tipo di trattamento sarà adottato quando previsto in progetto e/o su ordine della Direzione Lavori quando le normali verniciature non diano sufficienti garanzie, sia in relazione al tipo di aggressione ambientale, sia in relazione alle funzioni assegnate alle strutture metalliche da proteggere.

La zincatura dovrà essere effettuata a caldo per immersione in appositi impianti approvati dalla D.L.

I pezzi da zincare dovranno essere in acciaio di tipo calmato, è tassativamente vietato l'uso di acciaio attivi o effervescenti.

Le parti da zincare dovranno essere pulite e sgrassate (SSPC - SP-63) e sabbiare al metallo bianco secondo SSPC: SP 10; SSA: SA 1/2.

Gli spessori minimi della zincatura varieranno a seconda dello spessore del pezzo da zincare.

per s del pezzo < 1 mm	zincatura 350 g/m ²
per s del pezzo > 1 < 3 mm	zincatura 450 g/m ²
per s del pezzo > 3 < 4 mm	zincatura 500 g/m ²
per s del pezzo > 4 < 6 mm	zincatura 600 g/m ²
per s del pezzo > 6 mm	zincatura 700 g/m ²

Sugli oggetti filettati, dopo la zincatura, non si devono effettuare ulteriori operazioni di finitura a mezzo di utensili.

Per la zincatura dei fili di acciaio vale la norma di unificazione: UNI 7245-73 - Fili di acciaio zincati a caldo per usi generici - Caratteristiche del rivestimento protettivo.

Se non altrimenti disposto dovrà essere impiegato filo zincato di classe P per ambiente aggressivo e M per ambiente normale così come definiti ai punti 3.1 e 3.2 della UNI 7245-73; è vietato per l'estero l'impiego del filo zincato di classe L.

Zincatura dei giunti di saldatura.

Per le giunzioni eseguite per saldatura si dovrà procedere al ripristino della saldatura, secondo le modalità appresso indicate:

- rimuovere lo zinco preesistente per una lunghezza non inferiore a 10 cm;
- pulire e irruvidire la superficie scoperta mediante spazzolatura meccanica;
- metallizzare le superfici mediante spruzzo di particelle di zinco allo stato plastico fino a raggiungere uno spessore non inferiore a 40 micron;
- verniciatura finale come all'articolo relativo.

Gli spessori indicati nelle specifiche saranno verificati per campione con apposito strumento elettronico, fornito dall'Appaltatore.

L'Appaltatore garantisce la buona applicazione dei rivestimenti in genere contro tutti i difetti di esecuzione del lavoro e si impegna ad eseguirlo secondo le regole dell'arte e della tecnica.

L'Appaltatore eseguirà il lavoro soltanto se le condizioni atmosferiche o ambientali lo consentono in base alle prescrizioni su esposte e programmando il lavoro in modo da rispettare i tempi di esecuzione stabiliti per il ciclo protettivo.

Per le pitturazioni su superfici zincate a passivazione avvenuta dello zinco, realizzata anche con l'applicazione in officina di acido cromico previa fosfatazione con fosfato di zinco, si procederà ad un'accurata sgrassatura con solventi organici o con idonei sali sgrassanti e comunque con trattamento ad acqua calda e idropulitrice a pressione.

Si procederà quindi ad un irruvidimento superficiale con tele abrasive o con spazzolatura leggera.

Sarà applicata infine una mano di vernice poliuretana alifatica, di tinta a scelta della Direzione Lavori e con uno spessore a film secco di 80 micron, su un fondo di antiruggine epossidica bicomponente con indurente poliammidico del tipo specifico per superfici zincate e con uno spessore a film secco di 50 micron. Potrà essere usato in alternativa un ciclo costituito dall'applicazione di vernice tipo Acril Ard con uno spessore a film secco di 70 micron, dato senza la costituzione dello strato di fondo.

I chiusini, le ringhiere di parapetto, i cancelli, le inferriate, le recinzioni e simili opere da fabbro saranno costruite secondo le misure o i disegni di progetto e dei particolari che verranno indicati all'atto esecutivo dalla Direzione Lavori.

I beni inerenti alla sicurezza della circolazione stradale (chiusini, barriere ecc.) dovranno essere prodotti, ai sensi della circolare 16 Maggio 1996 n. 2357, nel rispetto della UNI EN ISO 9002/94, rilasciando la relativa dichiarazione di conformità ai sensi delle norme EN 45014 ovvero da una certificazione rilasciata da un organismo di ispezione operante in accordo alle norme in materia.

I manufatti dovranno presentare tutti i regoli ben diritti ed in perfetta composizione.

I tagli delle connessioni, per gli elementi incrociati mezzo a mezzo, dovranno essere della medesima precisione ed esattezza, ed il vuoto di uno dovrà esattamente corrispondere al pieno dell'altro, senza ineguaglianza e discontinuità.

Le inferriate con regoli intrecciati ad occhio non presenteranno, nei fori formati a caldo, alcuna fessura che si prolunghi oltre il foro necessario, ed il loro intreccio dovrà essere tale che nessun ferro possa sfilarsi.

Le ringhiere di qualsiasi tipo, sia per terrazze sia per balconi, passaggi, scale e simili, dovranno avere altezza non inferiore a 105 cm misurata in corrispondenza della parte più alta del pavimento e fino al corrimano; nel caso di rampe di scale tale altezza, misurata al centro della pedata, dovrà essere di almeno 95 cm.

Le maglie delle ringhiere dovranno avere apertura non maggiore di 12 cm.

Gli elementi più bassi delle ringhiere dovranno distare dal pavimento non meno di 5 né più di 8 cm, nel caso di rampe di scale, invece, questa distanza non dovrà superare di 2 cm quella del battente dei gradini. Nel caso di ringhiere collocate all'esterno dei manufatti cui servono, la loro distanza orizzontale del manufatto stesso non dovrà superare 5 cm.

L'impiego di ringhiere metalliche in cui parti dell'intelaiatura siano costituite da pannelli di vetro, ancorché previsto in progetto, dovrà essere confermato per iscritto dall'Appaltatore all'atto dell'esecuzione.

Nell'ordine relativo dovranno essere specificatamente indicate le modalità di esecuzione e tutti gli altri elementi atti a garantire le necessarie caratteristiche di sicurezza del manufatto in relazione alle condizioni d'impiego.

L'ancoraggio di ogni manufatto dovrà essere tale da garantire un perfetto e robusto fissaggio.

Gli ancoraggi delle ringhiere, comunque, dovranno resistere ad una spinta di 120 kg/m applicata alla sommità delle ringhiere stesse.

Le ringhiere dei balconi e delle terrazze non avranno peso inferiore a 16 kg/mq e quelle delle scale a 13 kg/mq.

Il peso delle inferriate a protezione di finestre od altro non sarà inferiore a 16 kg/mq per superfici fino ad 1 mq ed a 19 kg/mq per superfici maggiori, quello delle recinzioni non dovrà essere, per ciascun battente, inferiore a 25 kg/mq per superfici fino a 2 mq, a 35 kg/mq per superfici fino a 3 mq ed a 45 kg/mq per superfici superiori.

Le superfici suddette corrisponderanno a quelle del poligono regolare circoscrivibile al manufatto considerato, escludendo le grappe, i modelli, le zanche, le bandelle, i bilici, ecc.

Le inferriate fisse dovranno essere munite di una rete in filo di acciaio debitamente intelaiate secondo quanto disporrà il Direttore Lavori.

I cancelli dovranno essere completi della ferramenta di sostegno, di manovra e di chiusura.

Metalli vari, il piombo, lo zinco, lo stagno, il rame e tutti gli altri metallo o leghe metalliche da impiegare nelle costruzioni devono essere delle migliori qualità, ben fusi o laminati a seconda della specie di lavori a cui sono destinati, e scevri da ogni impurità o difetto che ne vizi la forma, o ne alteri la resistenza o la durata.

ART. 22 - PRODOTTI DI MATERIE PLASTICHE

22.1 - Prodotti di cloruro di polivinile (pvc)

Tubi a raccordi di PVC rigido

Saranno fabbricati con mescolanze a base di cloruro di polivinile, esenti da plastificanti ed opportunamente stabilizzate. Saranno conformi alle UNI 7441-75, 7443-75, 7445-75, 7448-75.

a) - Tubi di PVC per condotte di fluidi in pressione: dovranno corrispondere, per le categorie ed i tipi prescritti, alle caratteristiche di resistenza ed alle condizioni di cui alla classifica riportata al punto 4 della UNI 7441-75.

I diametri esterni, gli spessori e le relative tolleranze dovranno essere conformi al prospetto I di cui al punto 5 della stessa norma.

La designazione dei tubi dovrà comprendere la denominazione, la categoria ed il tipo, il diametro esterno, la pressione nominale ed il riferimento alla norma UNI 7441-75.

b) - Tubi di PVC per condotte di scarico interrate: dovranno essere del tipo 303 UNI 7447-75 e saranno adibiti al convogliamento di fluidi la cui temperatura massima non risulti superiore a 40°C.

I tubi, se non idoneamente protetti, ammetteranno un ricoprimento massimo sulla generatrice di 4,00 m, mentre quello minimo sarà di 1,00 m sotto superficie con traffico fino a 12 t e di 1,5 m sotto superficie con traffico fino a 15 t.

Edilizia – Parte seconda

I diametri esterni, gli spessori e le relative tolleranze dovranno essere conformi al prospetto II di cui al punto 5 della UNI 7447-75.

Per la designazione si rimanda a lettera a).

22.2 - Prodotti termoplastici in polietilene

Generalità

Potranno essere del tipo a bassa densità o ad alta densità. In entrambi i casi saranno prodotti con polietilene puro stabilizzato con nero fumo in proporzioni del 2-3% sulla massa (per resistenza all'invecchiamento da raggi U.V.). Per la classificazione ed i metodi di prova si farà riferimento alla UNI 7054-72.

Tubi

I tubi del primo tipo (PE b. d.) presenteranno massa volumica di 0,92-0,93 kg / dmc, minima resistenza a trazione di 100 kg / cmq, minimo allungamento a rottura del 300 %, resistenza a temperature di -50 / +60° C, assoluta atossicità ed infrangibilità gli spessori dei tubi saranno rapportati a 4 valori normalizzati della pressione nominale d'esercizio (PN 2,5 - 4 - 6 - 10 kg/cmq) riferita alla temperatura di 20° C.

Per tali spessori, unitamente alle altre caratteristiche, (b) si farà riferimento alla normativa UNI 6462-69 e 6463-69.

I tubi del secondo tipo (PE a. d.) presenteranno, a differenza, i seguenti requisiti: massa volumica 0,94-0,96 kg / dmc, minima resistenza a trazione di 150 kg / cmq, minimo allungamento a rottura del 500 %, temperatura di rammollimento minima di 124° C Vicat).

Per i diametri, gli spessori, i requisiti particolari ed i metodi di prova, si farà riferimento alle norme UNI 7611, 7612, 7613, 7615. Per la fornitura di tubi, ove non diversamente specificato, saranno del secondo tipo.

ART. 23 - PRODOTTI A BASE DI LEGNO

Si intendono per prodotti a base di legno quelli derivati dalla semplice lavorazione e/o dalla trasformazione del legno e che sono presentati solitamente sotto forma di segati, pannelli, lastre, ecc.

I prodotti vengono di seguito considerati al momento della loro fornitura ed indipendentemente dalla destinazione d'uso.

Il Direttore dei lavori ai fini della loro accettazione può procedere ai controlli (anche parziali) su campioni della fornitura oppure richiedere un attestato di conformità della stessa alle prescrizioni di seguito indicate. Per le prescrizioni complementari da considerare in relazione alla destinazione d'uso (strutture, pavimentazioni, coperture, ecc.) si rinvia agli appositi articoli del presente capitolato ed alle prescrizioni del progetto.

23.1 - I legnami rotondi o pali

Dovranno provenire da vero tronco e non da rami, saranno diritti in modo che la congiungente i centri delle due basi non esca in alcun modo da palo.

Dovranno essere scortecciati per tutta la loro lunghezza e conguagliati alla superficie; la differenza tra i due diametri medi delle estremità non dovrà oltrepassare il quarto del maggiore dei due diametri.

I legnami grossolanamente squadrati ed a spigolo smussato, dovranno avere tutte le facce spianate, tollerandosi in corrispondenza ad ogni spigolo l'alburno e lo smusso in misura non maggiore di 1/5 della minore dimensione trasversale dell'elemento.

I segati di legno a complemento di quanto specificato nel progetto o negli articoli relativi alla destinazione d'uso, si intendono forniti con le seguenti caratteristiche:

- tolleranze sulla lunghezza e larghezza: ± 10 mm;
- tolleranze sullo spessore: ± 2 mm.

I pannelli a base di fibra di legno oltre a quanto specificato nel progetto, e/o negli articoli relativi alla destinazione d'uso, si intendono forniti con le seguenti caratteristiche:

- tolleranza sulla lunghezza e larghezza: ± 3 mm; - tolleranze sullo spessore: $\pm 0,5$ mm;
- umidità non maggiore dell'8%;
- massa volumica: per tipo tenero minore di 350 kg/m³; per tipo semiduro tra 350 e 800 kg/m³; per tipo duro oltre 800 kg/m³, misurate secondo la norma UNI Vigente.

La superficie potrà essere:

- grezza (se mantenuta come risulta dalla pressatura)
- levigata (quando ha subito la levigatura)
- rivestita su uno o due facce (placcatura, carte impregnate, smalti, altri).

I pannelli a base di particelle di legno a compimento di quanto specificato nel progetto, o negli articoli relativi alla destinazione d'uso, si intendono forniti con le seguenti caratteristiche:

- tolleranze sulla lunghezza e larghezza: ± 5 mm;
- tolleranze sullo spessore: $\pm 0,5$ mm; - umidità del 10 % ± 3 %;
- superficie: grezza; levigata.

Edilizia – Parte seconda

I pannelli di legno compensato e paniforti a complemento di quanto specificato nel progetto, o negli articoli relativi alla destinazione d'uso, si intendono fornite con le seguenti caratteristiche:

- tolleranze sulle lunghezze e larghezze: ± 5 mm;
- tolleranze sullo spessore: ± 1 mm;
- umidità non maggiore del 12 %.

23.2 - Legno lamellare

Il Direttore dei lavori ai fini della loro accettazione può procedere ai controlli (anche parziali) su campioni della fornitura oppure richiedere un attestato di conformità della stessa alle prescrizioni di seguito indicate.

Le travature in legno lamellare dovranno rispondere alle seguenti caratteristiche:

- sarà utilizzata legname di abete rosso di prima scelta in base alle direttive delle norme DIN 4074;
- le lamelle saranno tagliate nel senso delle fibre e successivamente perfettamente piallate;
- le lamelle avranno un'umidità relativa del 9+-3% per ambienti chiusi e riscaldati, del 12+-3% per ambienti chiusi e non riscaldati e del 15+-3% per ambienti all'aperto, secondo le norme DIN 1052.

Questo per permetterà una buona adesione della colla sulle superfici da incollare e per evitare tensioni interne che potrebbero dare luogo a deformazioni e fessurazioni;

- le lamelle saranno essiccate ad alta temperatura al fine di distruggere i parassiti animali e le loro uova contenute nel legno per far loro acquistare maggiore resistenza e durezza.

Le lamelle saranno quindi incollate su una faccia con una quantità di colle pari a 0.6 kg/mq, mediante incollatrice a fili, in modo da formare una superficie omogenea di colla sulla lamella;

- le lamelle saranno incollate di testa con giunto a pettine secondo le norme DIN 68140;
- la pressione sarà omogenea e di almeno 8.5 kg/cmq, secondo le norme DIN 1052;
- le colle impiegate saranno sintetiche con presa a freddo chimicamente neutre. Saranno resine ureiche per ambienti coperti, del Kaurit 234 o equivalente con indurente 70 della BASF o equivalente e resine alla resorcina formaldeide per strutture esposte agli agenti atmosferici, del Aerodux 185/P o equivalente con indurente HRP/155 della CIBA o equivalente. Le colle seguiranno le norme DIN 68141;
- la trave finita sarà protetta da vernice impregnante a protezione da insetti, funghi e muffe, del Xyladecor della Bayer o equivalente e secondo le norme DIN 68800;
- lo stabilimento di produzione dovrà essere in possesso della certificazione di tipo "A" attestante l'idoneità alla produzione del legno lamellare incollato per strutture di grande luce, rilasciato dall'F.M.P.A. rilasciato dall' Istituto OTTO GRAF dell'Università di Stoccarda (Germania) o equivalente;
- i chiodi, i bulloni e gli elementi zincati standard per la formazione dei giunti e dei collegamenti, seguiranno le norme DN 1052;

- il calcolo delle strutture seguirà le norme italiane ed in mancanza di norme specifiche quelle DIN 1052;

- il legno lamellare da conifere europee incollato dovrà avere flessione 140 kg/cmq trazione assiale 105 kg/cmq compressione assiale 110 kg/cmq compressione normale 20 kg/cmq taglio 9 kg/cmq.

Il modulo di elasticità e di taglio (per il legno essiccato secondo le norme DIN 4074) saranno le seguenti:

- parallelamente alla direzione delle fibre $E = 110.000$ kg/cmq;
- perpendicolarmente alla direzione delle fibre $E = 3.000$ kg/cmq.

ART. 24 - PRODOTTI PER TINTEGGIATURA

Tutti i prodotti in argomento dovranno essere forniti in cantiere in recipienti originali sigillati, di marca qualificata, recanti il nome della Ditta produttrice, il tipo e la qualità del prodotto, le modalità di conservazione e d'uso e l'eventuale data di scadenza.

I recipienti, da aprire solo al momento dell'impiego, non dovranno presentare materiali con pigmenti irreversibilmente sedimentati, galleggiamenti non disperdibili, pelli, addensamenti, gelatinizzazioni o degradazioni di qualunque genere.

Salvo diversa prescrizione, tutti i prodotti dovranno risultare pronti all'uso, non essendo consentita alcuna diluizione con solventi o diluenti, tranne che nei casi previsti dalle ditte produttrici e con i prodotti ed i rapporti dalle stesse indicati.

Risulta di conseguenza assolutamente vietato preparare pitture e vernici in cantiere, salvo le deroghe di cui alle norme d'esecuzione.

Per quanto riguarda proprietà e metodi di prova dei materiali, si farà riferimento alla UNI 4715 ed alle norme UNICHIM. In ogni caso saranno impiegati solo prodotti corredati del "Marchio di qualità controllata" rilasciato dall'Istituto Italiano del Colore (I.I.C.), che dovrà essere preventivamente fornito alla D.L.

24.1 - Materie prime e prodotti vari in genere

Dovranno essere conformi ai metodi di cui al Foglio di Norme (F.N.) UNICHIM 74-1969.

Pigmenti e pigmenti riempitivi (cariche)

Dovranno rispondere, per caratteristiche e metodi di prova, alle norme UNICHIM di pari oggetto ed in particolare:

Edilizia – Parte seconda

a) - Ossido di zinco: detto anche "bianco di zinco", dovrà presentarsi in polvere finissima, bianca e fresca al tatto; corrisponderà almeno al tipo di cui al F.N. UNICHIM 70-1969, sarà esente da sofisticazioni con talco, gesso, amido, biacca, ecc. e non dovrà avere tenore di piombo superiore al 3%.

b) -Diossido di titanio: detto anche "bianco titanio", potrà essere di tipo A (anatasio) o di tipo R (rutilio), differendo i due tipi per struttura cristallina e densità relativa (rispettivamente 3,9 e 4,2). Per le applicazioni esterne dovrà essere impiegato esclusivamente il tipo rutilio. Sarà in ogni caso vietato l'uso di bianco titanio tagliato con solfato di calcio (tipo L).

c) - Minio di piombo: dovrà presentarsi come polvere finissima, impalpabile, pesante, di colore rosso brillante o arancione; corrisponderà alle caratteristiche del "minio a contenuto elevato di ortopiombo" di cui al punto 3 del F.N. UNICHIM 71-1969.

d) - Biacca: a norma dell'art.1 della L.19.7.1961 n.706, l'uso del carbonato di piombo e di qualsiasi pigmento contenente detti prodotti, sarà assolutamente vietato.

e) - Coloranti: dovranno essere di natura minerale, cioè formati da ossidi o da sali metallici, sia naturali che artificiali, opportunamente lavorati così da ottenere la massima omogeneità e finezza del prodotto. Avranno ottimo potere coprente, resistenza alla luce e perfetta incorporeità.

Resine e leganti - Solventi e diluenti

Potranno essere, secondo i casi, di tipo naturale o sintetico.

Le relative caratteristiche saranno accertate con le determinazioni ed i metodi di prova UNICHIM di cui all'argomento 52 (resine e leganti per pitture e vernici) ed al Foglio di Informazioni (I.U.) UNICHIM 1-1972 (solventi di origine minerale per prodotti vernicianti).

Con riguardo, poi ai prodotti di più comune impiego, si osserveranno le seguenti prescrizioni:

a) - Olio di lino cotto: sarà ben depurato, di colore assai chiaro perfettamente limpido, di odore forte e di gusto amaro, scevro di alterazioni con olio minerale, olio di pesce, ecc.; non dovrà lasciare depositi né essere rancido.

b) - Acquaragia: potrà essere vegetale (essenza di trementina) o minerale, la prima prodotta per distillazione delle resine di pino, dovrà essere scevra di sostanze estranee, limpida, incolore, di odore gradevole e volatilissima. Avrà massa volumica a 15°C di 0,87 +/- 10% kg/dmc, indice di acidità inferiore ad 1 e residui di evaporazione inferiori al 2%. La seconda avrà massa volumica di 0,78 +/- 10% kg/dmc, contenuto in aromatici del 15-20% in volume, acidità nulla, saggio al piombito negativo.

c) - Colla: da usarsi per la preparazione delle tinte a colla e per fissativo, dovrà essere a base di acetato di polivinile o cellulosica, in rapporto agli impieghi. Non sarà comunque consentito l'uso della cosiddetta "colla forte".

Idropitture a base di resine sintetiche

Ottenute con l'uso di veicoli leganti quali l'acetato di vinile e la resina acrilica (emulsioni, dispersioni, copolimeri), saranno distinte in base all'impiego:

b) - Idropittura per esterno: sarà composta dal 40-45% di pigmento, dal 60-65% di veicolo e da sostanze coloranti assolutamente resistenti alla luce. Le idropitture per esterno, in aggiunta alle caratteristiche di cui alla lett. (a), dovranno risultare particolarmente resistenti agli alcali ed alle muffe, all'acqua ed agli agenti atmosferici e dovranno presentare facilità d'impiego e limitata sedimentazione.

A distanza di 28 gg dall'applicazione poi, dovranno risultare di colore uniforme, prive di macchie e perfettamente lavabili anche con detersivi forti.

24.2 - Pitture

Di norma saranno costituite da un legante, da un solvente (e da eventuale diluente per regolarne la consistenza) e da un pigmento (corpo opacizzante e colorante); il complesso legante + solvente, costituente la fase continua liquida della pittura, verrà definito veicolo.

Con riguardo alla normativa, si farà riferimento oltre che alla UNI 4715, anche alle UNICHIM di argomento 53/57.

Pitture antiruggine ed anticorrosive

Saranno rapportate al materiale da proteggere, al grado di protezione, alle modalità d'impiego, al tipo di finitura ed alle condizioni ambientali:

a) - Antiruggine ad olio al minio di piombo: dovrà corrispondere alle caratteristiche di cui al punto 4.1 del Manuale UNICHIM 43 e dare, in prova, i seguenti risultati: densità 2,8 - 3,4, finezza di macinazione 20 - 40 micron, essiccazione f.p.max 6 h., essiccazione max 72 h.

b) - Antiruggine oleosintetica al minio di piombo: dovrà rispondere alle caratteristiche di cui al punto 4.2 del Manuale UNICHIM 43 e dare, in prova, i seguenti risultati: densità 2,1 - 2,4, finezza di macinazione 30 - 40 micron, essiccazione all'aria max 16 h.

c) - Anticorrosiva al cromato di zinco: dovrà corrispondere alle caratteristiche di cui al punto 4.4 del Manuale UNICHIM 43 e dare, in prova, i seguenti risultati: densità 1,35 - 1,48, finezza di macinazione 30 - 40 micron, essiccazione all'aria max 16 h.

Edilizia – Parte seconda

Per i rivestimenti protettivi delle superfici zincate non dovranno in alcun modo venire impiegati pigmenti al minio di piombo, risultando questi catodici rispetto allo zinco.

24.3 - Smalti

Trattasi di pitture la cui superficie si presenta particolarmente dura, resistente e liscia.

Nel tipo grasso avranno come leganti le resine naturali e come pigmenti diossido di titanio, cariche inerti ed ossido di zinco. Nel tipo sintetico avranno come componenti principali le resine sintetiche ed il bianco titanio rutilio e, come componenti secondari, pigmenti aggiuntivi (cariche) ed additivi vari (dilatanti, antipelle, anticongelanti, ecc.).

Gli smalti sintetici, prodotti di norma nei tipi per interno e per esterno, presenteranno adesività 0%, durezza 26 Sword Rocker, finezza di macinazione inferiore ai 12 micron, massa volumica 1,1 +/- 30% kg/dmc, resistenza all'imbutitura per deformazione fino ad 8mm.

Gli smalti presenteranno, altresì, ottimo potere coprente, perfetto stendimento, brillantezza adeguata (per i lucidi non inferiori a 90 Gloss, per i satinati non superiori a 50 Gloss), nonché resistenza agli urti, alle macchie, all'azione dell'acqua, della luce, degli agenti atmosferici e decoloranti in genere.

Saranno approvvigionati in confezioni sigillate e con vasta campionatura di colori.

Per i metodi di prova valgono le precedenti elencazioni.

CAPO II - PRESCRIZIONI GENERALI DI ESECUZIONE DELLE PRINCIPALI CATEGORIE DEI LAVORI

Tutti i lavori, anche quelli non citati nei successivi articoli, dovranno essere eseguiti a perfetta regola d'arte, in conformità alle condizioni precisate nell'Elenco Prezzi Unitari e alle disposizioni, verbali o scritte, che verranno impartite dalla D.L.

Dovrà inoltre essere rispettata tutta la normativa vigente inerente alle opere in progetto e ai materiali impiegati.

Art. 25 - RILIEVI – CAPISALDI – TRACCIATI

25.1 - Rilievi

Prima di dare inizio a lavori che interessino movimenti di materie, l'Appaltatore dovrà verificare la rispondenza dei piani quotati, dei profili e delle sezioni allegati al contratto o successivamente consegnatigli, segnalando eventuali discordanze, per iscritto, nel termine di 10 giorni dalla consegna. In difetto, i piani plano-altimetrici riportati in detti allegati s'intenderanno accettati, a qualunque titolo.

Nel caso in cui gli allegati di cui sopra non risultassero completi di tutti gli elementi necessari, o nel caso non risultassero inseriti in contratto o successivamente consegnati, l'Appaltatore sarà tenuto a richiedere, in sede di consegna o al massimo entro 10 gg dalla stessa, l'esecuzione dei rilievi in contraddittorio e la redazione dei grafici relativi.

In difetto, nessuna pretesa o giustificazione potrà essere accampata dall'Appaltatore per eventuali ritardi sul programma o sull'ultimazione dei lavori.

25.2 - Capisaldi

Tutte le quote dovranno essere riferite a capisaldi di facile individuazione e di sicura inamovibilità; in particolare data la lunghezza della tratta stradale ad almeno 3 capisaldi. L'elenco di questi sarà annotato nel verbale di consegna o in apposito successivo verbale. Spetterà all'Appaltatore l'onere della loro conservazione fino al collaudo.

Qualora i capisaldi non esistessero già in sito, l'Appaltatore dovrà realizzarli e disporli secondo le disposizioni della D.L.

25.3 - Tracciati

L'Appaltatore sarà tenuto al tracciamento di tutte le opere, in base agli esecutivi di progetto, con l'obbligo della conservazione dei picchetti.

Prima di por mano ai lavori di sbancamento l'Impresa è obbligata ad eseguire, tratto per tratto il tracciamento e la picchettazione generale, in modo che risultino verificate e confermate le quote di progetto.

I lavori dovranno essere eseguiti secondo le migliori regole d'arte e diretti da personale specializzato.

ART. 26 – DEMOLIZIONI E RIMOZIONI

Le demolizioni di murature, calcestruzzi, ecc., sia parziali che complete, devono essere eseguite con ordine e con le necessarie precauzioni, in modo da non danneggiare le residue murature, da prevenire qualsiasi infortunio agli addetti al lavoro e da evitare incomodi o disturbo.

Rimane pertanto vietato di gettare dall'alto i materiali in genere, che invece devono essere trasportati o guidati in basso, e di sollevare polvere, per cui tanto le murature quanto i materiali di risulta dovranno essere opportunamente bagnati.

Edilizia – Parte seconda

Nelle demolizioni e rimozioni l'Appaltatore deve inoltre provvedere alle eventuali necessarie puntellature per sostenere le parti che devono restare e disporre in modo da non deteriorare i materiali risultanti, i quali devono ancora potersi impiegare nei limiti concordati con la direzione dei lavori, sotto pena di rivalsa di danni a favore della stazione appaltante.

Le demolizioni dovranno limitarsi alle parti ed alle dimensioni prescritte.

Quando, anche per mancanza di puntellamenti o di altre precauzioni, venissero demolite altre parti od oltrepassati i limiti fissati, saranno pure a cura e spese dell'Appaltatore, senza alcun compenso, ricostruite e rimesse in ripristino le parti indebitamente demolite.

Tutti i materiali riutilizzabili, a giudizio insindacabile della direzione dei lavori, devono essere opportunamente puliti, custoditi, trasportati ed ordinati nei luoghi di deposito che verranno indicati dalla direzione stessa, usando cautele per non danneggiarli sia nella pulizia, sia nel trasporto, sia nei loro assestamenti e per evitarne la dispersione.

Detti materiali restano tutti di proprietà della stazione appaltante, la quale potrà ordinare all'Appaltatore di impiegarli in tutto od in parte nei lavori appaltati, ai sensi dell'art. 36 del vigente Capitolato generale, con i prezzi indicati nell'Elenco Prezzi.

I materiali di scarto provenienti dalle demolizioni e rimozioni devono sempre dall'Appaltatore essere trasportati fuori del cantiere nei punti indicati od alle pubbliche discariche.

ART. 27 - SCAVI IN GENERE

Gli scavi in genere per qualsiasi lavoro, a mano o con mezzi meccanici, dovranno essere eseguiti secondo i disegni di progetto e le eventuali relazioni geologica e geotecnica di cui al D.M. 11 marzo 1988, nonché secondo le particolari prescrizioni che saranno date all'atto esecutivo dalla Direzione dei Lavori.

Le sezioni degli scavi e dei rilevati dovranno essere rese dall'Appaltatore ai giusti piani prescritti, con scarpate regolari e spianate, cigli ben tracciati e profilati.

Nell'esecuzione degli scavi in genere l'Appaltatore dovrà procedere in modo da impedire scoscendimenti e franamenti, restando esso, oltre ch  totalmente responsabile di eventuali danni alle persone ed alle opere, altresì obbligato a provvedere a suo carico e spese alla rimozione delle materie franate.

L'Appaltatore dovrà, inoltre, provvedere a sue spese affinché le acque scorrenti alla superficie del terreno siano deviate in modo che non abbiano a riversarsi nei cavi.

Per l'esecuzione di scavi e di rilevati, l'Appaltatore sar  tenuto a curare, a proprie spese, l'estirpamento di vegetazione in genere e delle relative radici.

Per scavi, la cui profondit  e superiore ad 1.50 metri,   fatto obbligo l'utilizzo di armature di sostegno a parete continua (cassero di sostegno) in rispetto alle normative vigenti (DPR. 164/56 art.13).

L'Appaltatore dovr  sviluppare i movimenti di materie con mezzi adeguati, meccanici e di manodopera, in modo da dare gli scavi possibilmente completi a piena sezione in ciascun tratto iniziato; inoltre dovr  immediatamente provvedere ad aprire le cunette ed i fossi occorrenti e comunemente evitare che le acque superficiali si riversino negli scavi, mantenendo all'occorrenza dei canali fuggatori.

Le materie provenienti dagli scavi, ove non siano utilizzabili o non ritenute adatte (a giudizio insindacabile della Direzione dei Lavori ad altro impiego nei lavori, dovranno essere portate fuori della sede del cantiere, alle pubbliche discariche ovvero su aree che l'Appaltatore dovr  provvedere a rendere disponibili a sua cura e spese, evitando, in questo caso, che le materie depositate arrechino danno alle propriet , provochino frane o ostacolino il rapido deflusso delle acque.

Qualora le materie provenienti dagli scavi debbano essere successivamente utilizzate, esse dovranno essere depositate nel luogo indicato dalla Direzione Lavori, per essere poi riprese a tempo opportuno.

In ogni caso le materie depositate non dovranno essere di danno ai lavori, alle propriet  pubbliche o private ed al libero deflusso delle acque scorrenti in superficie.

La Direzione dei Lavori potr  fare asportare, a spese dell'Appaltatore, le materie depositate in contravvenzione alle precedenti disposizioni.

Qualora i materiali siano ceduti all'Appaltatore, si applica il disposto del 3° comma dell'art. 46 del Capitolato generale d'appalto.

27. 1 - Scavi di sbancamento

Per scavi di sbancamento o sterri andanti s'intendono quelli occorrenti per lo spianamento o sistemazione del terreno su cui dovranno sorgere le costruzioni, per tagli di terrapieni, per la formazione di cortili, giardini, scantinati, piani di appoggio per platee di fondazione, vespai, ecc., e in generale tutti quelli eseguiti a sezione aperta su vasta superficie ed aperti almeno da un lato anche se con la formazione di rampe provvisorie e che si trovano al di sotto del piano di campagna.

Col materiale scavato l'Impresa dovr , a seconda degli ordini che verranno impartiti dalla Direzione Lavori, riempire eventuali depressioni, sistemare il terreno attorniante le nuove costruzioni, curando in dette manovre la separazione della terra vegetale, da utilizzare per le zone a verde, dal materiale magro ed

idoneo.

27.2 - Scavi di fondazione od in trincea

Per scavi di fondazione in generale si intendono quelli incassati ed a sezione ristretta necessari per dare luogo ai muri o pilastri di fondazione propriamente detti.

In ogni caso saranno considerati come gli scavi di fondazione quelli per dare luogo alle fogne, condutture, pozzetti, ecc.

Qualunque sia la natura e la qualità del terreno, gli scavi per fondazione, dovranno essere spinti fino alla profondità che dalla Direzione dei Lavori verrà ordinata all'atto della loro esecuzione.

Le profondità, che si trovano indicate nei disegni, sono perciò di stima preliminare e l'Amministrazione appaltante si riserva piena facoltà di variarle nella misura che reputerà più conveniente, senza che ciò possa dare all'Appaltatore motivo alcuno di fare eccezioni o domande di speciali compensi, avendo egli soltanto diritto al pagamento del lavoro eseguito, coi prezzi contrattuali stabiliti per le varie profondità da raggiungere.

È vietato all'Appaltatore, sotto pena di demolire il già fatto, di por mano alle murature prima che la direzione dei lavori abbia verificato ed accettato i piani delle fondazioni.

I piani di fondazione dovranno essere generalmente orizzontali, ma per quelle opere che cadono sopra falde inclinate, dovranno, a richiesta della direzione dei lavori, essere disposti a gradini ed anche con determinate contropendenze.

Compiuta la muratura di fondazione, lo scavo che resta vuoto, dovrà essere diligentemente riempito e costipato, a cura e spese dell'Appaltatore, con le stesse materie scavate, sino al piano del terreno naturale primitivo.

Gli scavi per fondazione dovranno, quando occorra, essere solidamente puntellati e sbadacchiati con robuste armature, in modo da proteggere contro ogni pericolo gli operai, ed impedire ogni smottamento di materie durante l'esecuzione tanto degli scavi che delle murature.

L'Appaltatore è responsabile dei danni ai lavori, alle persone, alle proprietà pubbliche e private che potessero accadere per la mancanza o insufficienza di tali puntellazioni e sbadacchiature, alle quali egli deve provvedere di propria iniziativa, adottando anche tutte le altre precauzioni riconosciute necessarie, senza rifiutarsi per nessun pretesto di ottemperare alle prescrizioni che al riguardo gli venissero impartite dalla direzione dei lavori.

Col procedere delle murature l'Appaltatore potrà recuperare i legnami costituenti le armature, sempreché non si tratti di armature formanti parte integrante dell'opera, da restare quindi in posto in proprietà dell'Amministrazione; i legnami però, che a giudizio della direzione dei lavori, non potessero essere tolti senza pericolo o danno del lavoro, dovranno essere abbandonati negli scavi.

Gli scavi di fondazione dovranno di norma essere eseguiti a pareti verticali.

Questi potranno però, ove ragioni speciali non lo vietino, essere eseguiti con pareti a scarpata.

In questo caso non sarà compensato il maggiore scavo eseguito, oltre quello strettamente occorrente per la fondazione dell'onere e l'Impresa dovrà provvedere a sua cura e spese al successivo riempimento del vuoto rimasto intorno alle fondazioni dell'opera, con materiale adatto, ed al necessario costipamento di quest'ultimo.

Ciò vale anche se lo scavo sarà fatto a pareti verticali.

Ultimati gli scavi di fondazione si procederà, dopo il nulla osta della Direzione Lavori, al getto delle strutture di fondazione; ultimate queste saranno riempite le pareti libere degli scavi col materiale di risulta, disponendo a strati orizzontali, non più alti di cm. 30, ognuno ben pigiato, ed occorrendo, bagnato per affrettarne il costipamento. Le opere di riempimento e tombamento si intendono comprese fra gli oneri a carico dell'Appaltatore, compensate con i prezzi degli scavi.

27.3 - Scavi per tubazioni e manufatti

Lo scavo per la posa delle condutture in genere dovrà essere regolato in modo che l'appoggio del tubo si trovi alla profondità indicata nei profili di posa o al momento della consegna, salvo quelle maggiori profondità che si rendessero necessarie in conseguenza dell'andamento altimetrico del terreno e delle esigenze di posa.

L'asse delle tubazioni, indipendentemente dai disegni di progetto, i quali sono tutti e soltanto indicativi, verrà prescelto dalla Direzione Lavori, anche in funzione dei sottoservizi esistenti.

Gli scavi per la posa delle condutture saranno eseguiti con mezzi d'opera che l'Appaltatore riterrà più conveniente con la minima larghezza compatibile con la natura delle terre e con diametro esterno del tubo.

È in facoltà della Direzione Lavori di ordinare che gli scavi siano eseguiti completamente a mano cioè senza l'impiego di mezzi meccanici ogni qualvolta lo scavo a mano si renda necessario per le particolari condizioni di esecuzione, lavorando in aree dove esistono già dei manufatti interrati.

Il fondo dello scavo verrà regolato secondo la prescritta livelletta.

Sorgendo dell'acqua di infiltrazione dal terreno circostante e raccogliendosi nel cavo in caso di pioggia,

Edilizia – Parte seconda

L'Impresa è obbligata ad eseguire a tutte sue spese, con adeguata attrezzatura, gli esaurimenti necessari. Qualora per la qualità del terreno o altro motivo fosse necessario puntellare, sbadacchiare o armare le pareti degli scavi, l'Impresa dovrà provvedervi di propria iniziativa ed a sue spese, adottando tutte le precauzioni occorrenti per impedire i franamenti e restando in ogni caso unica responsabile di eventuali danni alle persone ed alle cose.

Se il terreno d'appoggio del tubo non risultasse idoneo questo su ordine della Direzione Lavori, sarà rimosso e sostituito con materiale adatto, la cui fornitura in opera sarà pagata a prezzi di elenco.

Qualora nella esecuzione degli scavi la Direzione Lavori ritenesse i normali mezzi di aggotamento non sufficienti a garantire la buona esecuzione dell'opera a causa della falda freatica elevata, con conseguenti franamenti e ribollimenti negli scavi, sarà in facoltà della stessa Direzione Lavori di ordinare l'impiego di mezzi idonei per l'abbassamento della falda, da compensare a parte con il relativo prezzo di elenco, con il quale si è tenuto conto di tutti gli oneri per installazione, funzionamento e rimozione degli impianti.

In particolare l'Impresa dovrà curare le necessarie segnalazioni, le quali durante la notte saranno luminose e se occorre custodite.

L'Impresa assume la completa responsabilità di eventuali danni a persone o cose derivanti dalla mancata o insufficiente osservanza delle prescrizioni o cautele necessarie.

L'impresa dovrà accertare la presenza di tubazioni, manufatti o cavi esistenti presenti nel sottosuolo interpellando gli Enti proprietari degli stessi; dovrà poi consegnare un elaborato dal quale risulti la posizione plano-altimetrica delle predette opere.

Sarà pure a carico dell'Impresa l'accordo con gli Enti proprietari delle tubazioni o cavi per gli attraversamenti e parallelismi.

In caso di tubazioni o cavi, che possono comportare danni ai lavoratori o terzi dovrà dimostrare alla Direzione Lavori, prima di intraprendere i lavori, di avere concordato le modalità di lavori con gli Enti proprietari; comunque l'Impresa ha l'intera e piena responsabilità per eventuali incidenti che dovessero accadere.

27.4 - Rilevati e rinterri

Per la formazione dei rilevati o per qualunque opera di rinterro, ovvero per riempire i vuoti tra le pareti degli scavi e le murature, o da addossare alle murature, e fino alle quote prescritte dalla Direzione dei Lavori, si impiegheranno in generale, e, salvo quanto segue, fino al loro totale esaurimento, tutte le materie provenienti dagli scavi di qualsiasi genere eseguiti per quel cantiere, in quanto disponibili ed adatte, a giudizio della direzione dei lavori, per la formazione dei rilevati.

I materiali provenienti da scavi in roccia da mina dovranno essere in ogni caso riutilizzati, se idonei, per formazioni stradali e per formazione di rilevati.

Quando venissero a mancare in tutto o in parte i materiali di cui sopra, si preleveranno le materie occorrenti ovunque l'Appaltatore crederà di sua convenienza, purché i materiali siano riconosciuti idonei dalla Direzione dei Lavori.

Per rilevati e rinterri da addossarsi alle murature, si dovranno sempre impiegare materie sciolte, o ghiaiose, restando vietato in modo assoluto l'impiego di quelle argillose e, in generale, di tutte quelle che con l'assorbimento di acqua si rammolliscono e si gonfiano generando spinte.

Nella formazione dei suddetti rilevati, rinterri e riempimenti dovrà essere usata ogni diligenza perché la loro esecuzione proceda per strati orizzontali di eguale altezza, disponendo contemporaneamente le materie bene sminuzzate con la maggiore regolarità e precauzione, in modo da caricare uniformemente le murature su tutti i lati e da evitare le sfiancature che potrebbero derivare da un carico male distribuito.

Le materie trasportate in rilevato o rinterro con automezzi non potranno essere scaricate direttamente contro le murature, ma dovranno depositarsi in vicinanza dell'opera per essere riprese poi al momento della formazione dei suddetti rinterri con i mezzi idonei alla lavorazione.

Per tali movimenti di materie dovrà sempre provvedersi alla pilonatura delle materie stesse, da farsi secondo le prescrizioni che verranno indicate dalla Direzione dei Lavori.

È vietato addossare terrapieni a murature di fresca costruzione.

Tutte le riparazioni o ricostruzioni che si rendessero necessarie per la mancata od imperfetta osservanza delle prescrizioni del presente articolo, saranno a completo carico dell'Appaltatore.

È obbligo dell'Appaltatore, escluso qualsiasi compenso, di dare ai rilevati durante la loro costruzione, quelle maggiori dimensioni richieste dall'asestamento delle terre, affinché all'epoca del collaudo i rilevati eseguiti abbiano dimensioni non inferiori a quelle ordinate.

La superficie del terreno sulla quale dovranno elevarsi i terrapieni, sarà preventivamente scorticata, ove occorra, e se inclinata sarà tagliata a gradoni con leggera pendenza verso monte.

I rilevati saranno costruiti a strati di altezza non superiore a cm 30 che dovranno essere accuratamente costipati con i mezzi meccanici più idonei fino ad ottenere la loro massima densità.

Edilizia – Parte seconda

Ultimata la costruzione del rilevato eseguito con materiali di cava o con quelli idonei provenienti dagli scavi, l'Impresa provvederà al rivestimento delle scarpate per uno spessore di cm 20 impiegando i materiali più terrosi provenienti dagli scavi, allo scopo di assicurare lo sviluppo della vegetazione.

Durante la costruzione dei rilevati sarà sempre data la configurazione trasversale necessaria al rapido smaltimento delle acque piovane con pendenze però non superiori al 5%.

Le caratteristiche meccaniche dello strato superiore dei rilevati, qualunque sia la loro altezza, dovrà costituire la fondazione ed avrà uno spessore di almeno cm 40 che sia in rilevato che in cassonetto, verrà eseguito con materiale A1 assortito.

Ultimate le operazioni di compattazione, si dovrà ottenere, relativamente allo strato in parola, una densità in sito a secco non inferiore al 95% di quella massima ottenuta con la prova AASHO modificata.

Per la determinazione della qualità, impiego ed accettazione dei materiali da impiegare o già impiegati, l'Impresa è tenuta a prestarsi, in ogni tempo, a sua cura e spese, alle prove dei materiali stessi.

Tali prove saranno normalmente l'analisi granulometrica, la determinazione dei limiti di plasticità e fluidità, la portata CBR., la densità ASHO - MoD, ecc.

27.5 - Laboratorio terre

L'assuntore è tenuto ad inviare campionature dei terreni nella quantità richiesta dalla Direzione dei Lavori di Laboratori ufficiali indicati dalla D.L.

Il prelievo, e l'invio al Laboratorio delle campionature in duplice esemplare sigillato, saranno a carico dell'assuntore, come pure all'assuntore faranno carico tutte le spese relative alle prove che saranno effettuate nel Laboratorio.

27.6 - Riempimento di pietrame per drenaggi e vespai

Il riempimento verrà eseguito con ciottoli e pietre da collocarsi in opera ad una ad una, sistemandole a strati in modo che il volume dei vuoti risulti il minore possibile.

S'impiegheranno al fondo i ciottoli ed il pietrame di maggiore dimensione e, procedendo a strati con grandezza decrescente, si coprirà da ultimo con materiale litico minuto.

ART. 28 - OPERE PROVVISORIALI - PONTEGGI

Si renderà opportuno, prima di qualsiasi opera di intervento predisporre uno studio preventivo e razionale dell'impianto di cantiere. Comprenderà la distribuzione di tutti i servizi inerenti alla costruzione e tendenti a rendere il lavoro più sicuro e spedito.

Ogni parte aggiuntiva di ponteggio realizzata con elementi non previsti nella struttura modulare munita dell'apposita autorizzazione ministeriale, dovrà essere preventivamente verificata con apposito calcolo statico redatto da un ingegnere o architetto abilitato.

28.1 - Ponteggi metallici a struttura scomponibile

Andranno montati da personale pratico e fornito di attrezzi appropriati.

Si impiegheranno strutture munite dell'apposita autorizzazione ministeriale che dovranno comunque rispondere ai seguenti requisiti:

- a) gli elementi metallici (aste, tubi, giunti, basi) dovranno portare impressi a rilievo o ad incisione il nome o marchio del fabbricante;
- b) le aste di sostegno dovranno essere in profilati o in tubi senza saldatura;
- c) l'estremità inferiore del montante dovrà essere sostenuta da una piastra di base a superficie piana e di area 18 volte maggiore dell'area del poligono circoscritto alla sezione di base del montante;
- d) i ponteggi dovranno essere controventati sia in senso longitudinale che trasversale, e ogni controventatura dovrà resistere sia a compressione che a trazione;
- e) i montanti di ogni fila dovranno essere posti ad intervalli maggiori o uguali a m 1,80;
- f) le tavole che costituiscono l'impalcato andranno fissate, in modo che non scivolino sulle travi metalliche;
- g) i ponteggi metallici di altezza superiore a m 20 o di notevole importanza andranno eretti in base ad un progetto redatto da un ingegnere o architetto abilitato.

28.2 - Puntelli: interventi provvisori

Usati per assorbire le azioni causanti il fenomeno di dissesto dell'elemento strutturale, sostituendosi, sia pure in via provvisoria, a questo.

Potranno essere realizzati in legno, profilati o tubolari di acciaio o in cemento armato, unici ad un solo elemento, o multipli, a più elementi, formati, anche dalle strutture articolate.

L'impiego dei puntelli è agevole e immediato per qualsiasi intervento coadiuvante: permetterà infatti di sostenere provvisoriamente, anche per lungo periodo, qualsiasi parte della costruzione gravante su elementi strutturali pericolanti.

I puntelli sono sollecitati assialmente, in generale a compressione e, se snelli, al carico di punta.

Edilizia – Parte seconda

Pertanto dovranno essere proporzionati al carico agente e ben vincolati: alla base, su appoggi capaci di assorbire l'azione che i puntelli stessi trasmettono; in testa, all'elemento strutturale da sostenere in un suo punto ancora valido, ma non lontano dal dissesto e con elementi ripartitori (dormiente, tavole).

Il vincolo al piede andrà realizzato su parti estranee al dissesto e spesso alla costruzione.

I vincoli dovranno realizzare il contrasto con l'applicazione di spessori, cunei, in legno di essenza forte o in metallo.

28.3 - Travi come rinforzi provvisori o permanenti

Per travi in legno o in acciaio, principali o secondarie, di tetti o solai. In profilati a T, doppio T, IPE, a L, lamiere, tondini: per formare travi compatte o armate: aggiunte per sollevare totalmente quelle deteriorate. Potranno essere applicate in vista, o posizionate all'intradosso unite a quelle da rinforzare con staffe metalliche, chiodi, o bulloni.

ART. 29 - OPERE E STRUTTURE DI MURATURA

29.1 - Malte per murature.

L'acqua e la sabbia per la preparazione degli impasti devono possedere i requisiti e le caratteristiche tecniche di cui agli articoli relativi agli inerti.

L'impiego di malte premiscelate e premiscelate pronte è consentito, purché ogni fornitura sia accompagnata da una dichiarazione del fornitore attestante il gruppo della malta, il tipo e la quantità dei leganti e degli eventuali additivi.

Ove il tipo di malta non rientri tra quelli appresso indicati il fornitore dovrà certificare con prove ufficiali anche le caratteristiche di resistenza della malta stessa.

Le modalità per la determinazione della resistenza a compressione delle malte sono riportate nel decreto ministeriale 13 settembre 1993.

I tipi di malta e le loro classi sono definiti in rapporto alla composizione in volume; malte di diverse proporzioni nella composizione confezionate anche con additivi, preventivamente sperimentate, possono essere ritenute equivalenti a quelle indicate qualora la loro resistenza media a compressione risulti non inferiore ai valori di cui al D.M. 20 novembre 1987, n. 103.

29.2 - Murature in genere: criteri generali per l'esecuzione.

Nelle costruzioni delle murature in genere verrà curata la perfetta esecuzione degli spigoli, piattabande e verranno lasciati tutti i necessari incavi, sfondi, canne e fori per:

- il passaggio delle canalizzazioni verticali (dell'acqua potabile, scarichi canalizzazioni impianto termomeccanico, ecc.);
- per il passaggio delle condutture elettriche, di telefoni e di illuminazione;
- dispositivi di arresto di porte e finestre, zanche, soglie, ferriate, ringhiere, davanzali, ecc.

Quanto detto, in modo che non vi sia mai bisogno di scalpellare le murature già eseguite.

La costruzione delle murature deve iniziarsi e proseguire uniformemente, assicurando il perfetto collegamento sia con le murature esistenti, sia fra le parti di esse.

Il nucleo della muratura in calcestruzzo dovrà essere gettato sempre contemporaneamente ai rivestimenti esterni.

Le malte da impiegarsi per la esecuzione delle murature dovranno essere passate al setaccio per evitare che i giunti fra i mattoni riescano superiori al limite di tolleranza fissato.

Le murature di rivestimento saranno fatte a corsi bene allineati e dovranno essere opportunamente collegate con la parte interna.

I lavori di muratura, qualunque sia il sistema costruttivo adottato, debbono essere sospesi nei periodi di gelo, durante i quali la temperatura si mantenga, per molte ore, al disotto di zero gradi centigradi.

Quando il gelo si verifichi solo per alcune ore della notte, le opere in muratura ordinaria possono essere eseguite nelle ore meno fredde del giorno, purché al distacco del lavoro vengano adottati opportuni provvedimenti per difendere le murature dal gelo notturno.

La direzione dei lavori stessa potrà ordinare che sulle aperture di vani e di porte e finestre siano collocati degli architravi (cemento armato, acciaio) delle dimensioni che saranno fissate in relazione alla luce dei vani, allo spessore del muro ed al sovraccarico.

Nel punto di passaggio fra le fondazioni entro terra e la parte fuori terra sarà eseguito un opportuno strato impermeabile che impedisca la risalita per capillarità.

29.3 - Murature portanti: tipologie e caratteristiche tecniche.

Si dovrà fare riferimento alle «Norme tecniche per la progettazione, esecuzione e collaudo degli edifici in muratura» contenute nel D.M. 20 novembre 1987, n. 103 e relativa circolare di istruzione del Servizio Tecnico Centrale del Consiglio Superiore dei LL.PP., n. 30787 del 4 gennaio 1989.

In particolare vanno tenuti presenti le prescrizioni che seguono:

Edilizia – Parte seconda

La muratura costituita da elementi resistenti artificiali avrà generalmente forma parallelepipedica, posta in opera in strati regolari di spessore costante e legati tra di loro tramite malta.

Gli elementi resistenti possono essere di:

- laterizio normale;
- laterizio alleggerito in pasta;
- calcestruzzo normale;
- calcestruzzo alleggerito.

Gli elementi resistenti artificiali possono essere dotati di fori in direzione normale al piano di posa (elementi a foratura verticale) oppure in direzione parallela (elementi a foratura orizzontale).

29.4 - Muratura portante: particolari costruttivi.

Il fabbricato a muratura portante deve essere concepito come una struttura tridimensionale costituita da singoli sistemi resistenti collegati tra di loro e con le fondazioni e disposti in modo da resistere alle sollecitazioni verticali e orizzontali.

A tal fine si deve considerare che tutti i muri saranno collegati al livello dei solai mediante cordoli e, tra di loro, mediante ammorsamenti lungo le intersezioni verticali.

Il collegamento tra la fondazione e la struttura in elevazione sarà di norma realizzato mediante cordolo di calcestruzzo armato disposto alla base di tutte le murature verticali resistenti, di spessore pari a quello della muratura di fondazione e di altezza non inferiore alla metà di detto spessore.

In corrispondenza dei solai i cordoli si realizzeranno in cemento armato, di larghezza pari ad almeno 2/3 della muratura sottostante, e comunque non inferiore a 12 cm, e di altezza almeno pari a quella del solaio e comunque non inferiore alla metà dello spessore del muro.

ART. 30 - OPERE DI STRUTTURE DI CALCESTRUZZO

30.1 - Generalità

Gli impasti di conglomerato cementizio dovranno essere eseguiti in conformità di quanto previsto nell'allegato 1 del D.M. 9 gennaio 1996 nonché della Circolare ministero Lavori Pubblici 4 Luglio 1996 (G.U. 16.09.96 n. 217 - suppl) - Istruzioni per l'applicazione delle "Norme tecniche relative ai criteri generali per la verifica di sicurezza delle costruzioni e dei cariche e sovraccarichi" di cui al D.M. 16.01.96, del D.M. 9.01.96 (G.U. 5.2.96 n. 29) - Norme tecniche per il calcolo, l'esecuzione ed il collaudo delle strutture in c.a., normale e precompresso e per le strutture metalliche e ogni altra disposizione in materia..

La distribuzione granulometrica degli inerti, il tipo di cemento e la consistenza dell'impasto, devono essere adeguati alla particolare destinazione del getto ed al procedimento di posa in opera del conglomerato.

Il quantitativo d'acqua deve essere il minimo necessario a consentire una buona lavorabilità del conglomerato tenendo conto anche dell'acqua contenuta negli inerti.

Partendo dagli elementi già fissati il rapporto acqua-cemento, e quindi il dosaggio del cemento, dovrà essere scelto in relazione alla resistenza richiesta per il conglomerato.

L'impiego degli additivi dovrà essere subordinato all'accertamento della assenza di ogni pericolo di aggressività.

L'impasto deve essere fatto con mezzi idonei ed il dosaggio dei componenti eseguito con modalità atte a garantire la costanza del proporzionamento previsto in sede di progetto.

I residui di impasto che non avessero per qualsiasi ragione, immediato impiego, dovranno essere gettati a rifiuto, ad eccezione di quelli formati con calce comune che potranno essere utilizzati nella giornata del loro confezionamento.

Per i calcestruzzi preconfezionati si fa riferimento alla norma UNI 7163; essa precisa le condizioni per l'ordinazione, la confezione, il trasporto e la consegna.

Fissa inoltre le caratteristiche del prodotto soggetto a garanzia da parte del produttore e le prove atte a verificarne la conformità.

Per i controlli sul conglomerato cementizio ci si atterrà a quanto previsto dall'allegato 2 del D.M. 9 gennaio 1996.

Il conglomerato viene individuato tramite la resistenza caratteristica a compressione secondo quanto specificato nel suddetto allegato 2 del D.M. 9 gennaio 1996.

La resistenza caratteristica del conglomerato dovrà essere non inferiore a quella richiesta dal progetto.

Il controllo di qualità del conglomerato si articola nelle seguenti fasi: studio preliminare di qualificazione, controllo di accettazione, prove complementari (vedere paragrafi 4, 5 e 6 dell'allegato 2).

I prelievi dei campioni necessari per i controlli delle fasi suddette avverranno al momento della posa in opera dei casseri, secondo le modalità previste nel paragrafo 3 del succitato allegato 2.

Nelle esecuzioni delle opere di cemento armato normale l'appaltatore dovrà attenersi alle norme contenute nella legge n. 108G/71 e nelle relative norme tecniche del D.M. 9 gennaio 1996 nonché della Circolare ministero Lavori Pubblici 4 Luglio 1996 (G.U. 16.09.96 n. 217 - suppl) - Istruzioni per l'applicazione delle

“Norme tecniche relative ai criteri generali per la verifica di sicurezza delle costruzioni e dei cariche e sovraccarichi” di cui al D.M. 16.01.96, del D.M. 9.01.96 (G.U. 5.2.96 n. 29) - Norme tecniche per il calcolo, l'esecuzione ed il collaudo delle strutture in c.a., normale e precompresso e per le strutture metalliche e ogni altra disposizione in materia.

Per le casseforme in genere per conglomerati cementizi l'Impresa può adottare il sistema che ritiene più idoneo o di sua convenienza, purché soddisfi alle condizioni di stabilità e sicurezza, compreso il disarmo e la perfetta riuscita dei particolari costruttivi.

Nella costruzione sia delle armature che delle centinature, l'Impresa è tenuta a prevedere gli opportuni accorgimenti affinché in ogni punto della struttura, l'abbassamento possa venire simultaneamente fatto.

Nella progettazione e nell'esecuzione delle armature e delle centinature l'Impresa è inoltre tenuta a rispettare le norme e le prescrizioni che, eventualmente, venissero impartite dagli Uffici competenti circa l'ingombro degli alvei attraversati o circa le sagome libere da lasciare in caso di sovrappassi di strade e ferrovie.

Si intende che le centinature per gli archi attraversanti fossi, alvei, ecc. soggetti a piene dovranno essere eseguite a sbalzo.

Gli impasti devono essere preparati e trasportati in modo da escludere pericoli di segregazione dei componenti o di prematuro inizio della presa al momento del getto.

Il getto deve essere convenientemente compatto; la superficie dei getti deve essere mantenuta umida per almeno tre giorni.

Non si deve mettere in opera il conglomerato a temperature minori di 0 °C, salvo il ricorso ad opportune cautele.

Le giunzioni delle barre in zona tesa, quando non siano evitabili, si devono realizzare possibilmente nelle regioni di minor sollecitazione, in ogni caso devono essere opportunamente sfalsate.

Le giunzioni di cui sopra possono effettuarsi mediante:

- saldature eseguite in conformità delle norme in vigore sulle saldature;
- manicotto filettato;
- sovrapposizione calcolata in modo da assicurare l'ancoraggio di ciascuna barra, In ogni caso la lunghezza di sovrapposizione in retto deve essere non minore di 20 volte il diametro e la prosecuzione di ciascuna barra deve essere deviata verso la zona compressa. La distanza mutua (interferro) nella sovrapposizione non deve superare 6 volte il diametro.

Le barre piegate devono presentare, nelle piegature, un raccordo circolare di raggio non minore di 6 volte il diametro. Gli ancoraggi devono rispondere a quanto prescritto al punto 5.3.3 del D.M. 9 gennaio 1996.

Per barre di acciaio inossidato a freddo le piegature non possono essere effettuate a caldo,

La superficie dell'armatura resistente deve distare dalle facce esterne del conglomerato di almeno 0,8 cm nel caso di solette, setti e pareti, e di almeno 2 cm. nel caso di travi e pilastri.

Tali misure devono essere aumentate, e al massimo rispettivamente portate a 2 cm per le solette ed a 4 per le travi ed i pilastri, in presenza di salsedine marina ed altri agenti aggressivi.

Copriferri maggiori richiedono opportuni provvedimenti intesi ad evitare il distacco (per esempio reti). Affinché sia rispettato il copriferro si dovrà impiegare opportuni distanziatori.

Le superfici delle barre devono essere mutuamente distanziate in ogni direzione di almeno una volta il diametro delle barre medesime e in ogni caso, non meno di 2 cm.

Si potrà derogare a quanto sopra raggruppando le barre a coppie ed aumentando la mutua distanza minima tra le coppie ad almeno 4 cm.

Per le barre di sezione non circolare si deve considerare il diametro del cerchio circoscritto.

Il disarmo deve avvenire per gradi ed in modo da evitare azioni dinamiche.

Esso non deve inoltre avvenire prima che la resistenza del conglomerato abbia raggiunto il valore necessario in relazione all'impiego della struttura all'atto del disarmo, tenendo anche conto delle altre esigenze progettuali e costruttive; la decisione è lasciata al giudizio del Direttore dei lavori.

Il getto deve essere costipato per mezzo di vibratori ad ago od a lamina, ovvero con vibratori esterni, facendo particolare attenzione a non deteriorare le guaine dei cavi.

Le superfici esterne dei cavi post-tesi devono distare dalla superficie del conglomerato non meno di 25 mm nei casi normali, e non meno di 35 mm in caso di strutture site all'esterno o in ambiente aggressivo.

Il ricoprimento delle armature pre-tese non deve essere inferiore a 15 mm o al diametro massimo dell'inerte impiegato, e non meno di 25 mm in caso di strutture site all'esterno o in ambiente aggressivo.

Nel corso dell'operazione di posa si deve evitare, con particolare cura, di danneggiare l'acciaio con intagli, pieghe, ecc.

Si deve altresì prendere ogni precauzione per evitare che i fili subiscano danni di corrosione sia nei depositi di approvvigionamento sia in opera, fino ultimazione della struttura.

All'atto della messa in tiro si debbono misurare contemporaneamente lo sforzo applicato e l'allungamento conseguito; i due lati debbono essere confrontati tenendo presente la forma del diagramma sforzi allungamenti a scopo di controllo delle perdite per attrito.

Per le operazioni di tiro, ci si atterrà a quanto previsto al punto 6.2.4.1 del succitato D.M.

L'esecuzione delle guaine, le caratteristiche della malta, le modalità delle iniezioni devono egualmente rispettare le suddette norme.

Nella esecuzione delle opere in cemento armato normale e precompresso l'appaltatore dovrà attenersi strettamente a tutte le disposizioni contenute nella legge 5 novembre 1971, n. 1086 nonché della Circolare ministero Lavori Pubblici 4 Luglio 1996 (G.U. 16.09.96 n. 217 – suppl.) - Istruzioni per l'applicazione delle "Norme tecniche relative ai criteri generali per la verifica di sicurezza delle costruzioni e dei carichi e sovraccarichi" di cui al D.M. 16.01.96, del D.M. 9.01.96 (G.U. 5.2.96 n. 29) - Norme tecniche per il calcolo, l'esecuzione ed il collaudo delle strutture in c.a., normale e precompresso e per le strutture metalliche e nelle relative norme tecniche vigenti.

Nelle zone sismiche valgono le norme tecniche emanate in forza delle vigenti leggi e normative in materia. Tutti i lavori di cemento armato facenti parte dell'opera, appaltata saranno eseguiti in base ai calcoli di stabilità accompagnati da disegni esecutivi e da una relazione, che dovranno essere redatti e firmati da un tecnico abilitato iscritto all'Albo.

L'esame e verifica da parte della direzione dei lavori dei progetti delle varie strutture in cemento armato non esonera in alcun modo l'appaltatore e il progettista delle strutture dalle responsabilità loro derivanti per legge e per le precise pattuizioni del contratto.

L'appaltatore è tenuto a comunicare alla D.L., almeno 24 ore prima, l'inizio dell'esecuzione dei getti di ogni singola struttura per consentire la verifica in cantiere del rispetto dei disegni strutturali.

30.2 - Norme di esecuzione per il cemento armato normale.

In particolare:

- a) Gli impasti devono essere preparati e trasportati in modo da escludere pericoli di segregazione dei componenti o di prematuro inizio della presa al momento del getto. Il getto deve essere convenientemente compatto; la superficie dei getti deve essere mantenuta umida per almeno tre giorni. Non si deve mettere in opera il conglomerato a temperature minori di 0 °C, salvo il ricorso ad opportune cautele.
- b) Le giunzioni delle barre in zona tesa, quando non siano evitabili, si devono realizzare possibilmente nelle regioni di minor sollecitazione, in ogni caso devono essere opportunamente sfalsate. Le giunzioni di cui sopra possono effettuarsi mediante:
 - saldature eseguite in conformità delle norme in vigore sulle saldature;
 - manicotto filettato;
 - sovrapposizione calcolata in modo da assicurare l'ancoraggio di ciascuna barra, in ogni caso la lunghezza di sovrapposizione in retto deve essere non minore di 20 volte il diametro e la prosecuzione di ciascuna barra deve essere deviata verso la zona compressa. La distanza mutua (interferro) nella sovrapposizione non deve superare 6 volte il diametro.
- c) Le barre piegate devono presentare, nelle piegature, un raccordo circolare di raggio non minore di 6 volte il diametro. Gli ancoraggi devono rispondere a quanto prescritto al punto 5.3.3 del D.M. LL.PP. 9 gennaio 1996. Per barre di acciaio inossidabile a freddo le piegature non possono essere effettuate a caldo.
- d) La superficie dell'armatura resistente deve distare dalle facce esterne del conglomerato di almeno 0,8 cm nel caso di solette, setti e pareti, e di almeno 2 cm nel caso di travi e pilastri. Tali misure devono essere aumentate, e al massimo rispettivamente portate a 2 cm per le solette ed a 4 per le travi ed i pilastri, in presenza di salsedine marina ed altri agenti aggressivi. Copriferrì maggiori richiedono opportuni provvedimenti intesi ad evitare il distacco (per esempio reti). Le superfici delle barre devono essere mutuamente distanziate in ogni direzione di almeno una volta il diametro delle barre medesime e, in ogni caso, non meno di 2 cm. Si potrà derogare a quanto sopra raggruppando le barre a coppie ed aumentando la mutua distanza minima tra le coppie ad almeno 4 cm. Per le barre di sezione non circolare si deve considerare il diametro del cerchio circoscritto.
- e) Il disarmo deve avvenire per gradi ed in modo da evitare azioni dinamiche. Esso non deve inoltre avvenire prima che la resistenza del conglomerato abbia raggiunto il valore necessario in relazione all'impiego della struttura all'atto del disarmo, tenendo anche conto delle altre esigenze progettuali e costruttive; la decisione è lasciata al giudizio del Direttore dei lavori.

30.3 - Norme di esecuzione per il cemento armato precompresso.

Il getto deve essere costipato per mezzo di vibratori ad ago od a lamina, ovvero con vibratori esterni, facendo particolare attenzione a non deteriorare le guaine dei cavi.

Le superfici esterne dei cavi post-tesi devono distare dalla superficie del conglomerato non meno di 25 mm nei casi normali, e non meno di 35 mm in caso di strutture site all'esterno o in ambiente aggressivo.

Edilizia – Parte seconda

Il ricoprimento delle armature pre-tese non deve essere inferiore a 15 mm o al diametro massimo dell'inerte impiegato, e non meno di 25 mm in caso di strutture site all'esterno o in ambiente aggressivo.

Nel corso dell'operazione di posa si deve evitare, con particolare cura, di danneggiare l'acciaio con intagli, pieghe, ecc.

Si deve altresì prendere ogni precauzione per evitare che i fili subiscano danni di corrosione sia nei depositi di approvvigionamento sia in opera, fino ultimazione della struttura.

All'atto della messa in tiro si debbono misurare contemporaneamente lo sforzo applicato e l'allungamento conseguito; i due lati debbono essere confrontati tenendo presente la forma del diagramma “sforzi, allungamenti” a scopo di controllo delle perdite per attrito.

Per le operazioni di tiro, ci si atterrà a quanto previsto al punto 6.2.4.1 del succitato D.M.

L'esecuzione delle guaine, le caratteristiche della malta, le modalità delle iniezioni devono egualmente rispettare le suddette norme.

30.4 - Responsabilità per le opere in calcestruzzo armato e calcestruzzo armato precompresso

Tutti i lavori di cemento armato facenti parte dell'opera, appaltata saranno eseguiti in base ai calcoli di stabilità accompagnati da disegni esecutivi e da una relazione, che dovranno essere redatti e firmati da un tecnico abilitato iscritto all'Albo, e che l'appaltatore dovrà presentare alla Direzione dei lavori entro il termine che gli verrà prescritto, attenendosi agli schemi e disegni facenti parte del progetto ed allegati al contratto o alle norme che gli verranno impartite, a sua richiesta, all'atto della consegna dei lavori.

L'esame e verifica da parte della Direzione dei lavori dei progetti delle varie strutture in cemento armato non esonera in alcun modo l'appaltatore e il progettista delle strutture dalle responsabilità loro derivanti per legge e per le precise pattuizioni del contratto.

30.5 - Strutture prefabbricate di calcestruzzo armato e precompresso

Con struttura prefabbricata si intende una struttura realizzata mediante l'associazione, e/o il completamento in opera, di più elementi costruiti in stabilimento o a piè d'opera.

I manufatti prefabbricati utilizzati e montati dall'Impresa costruttrice dovranno appartenere ad una delle due categorie di produzione previste dal citato Decreto e precisamente: in serie “dichiarata” o in serie “controllata”.

30.6 - Posa in opera.

Nella fase di posa e regolazione degli elementi prefabbricati si devono adottare gli accorgimenti necessari per ridurre le sollecitazioni di natura dinamica conseguenti al movimento degli elementi e per evitare forti concentrazioni di sforzo.

I dispositivi di regolazione devono consentire il rispetto delle tolleranze previste nel progetto, tenendo conto sia di quelle di produzione degli elementi prefabbricati, sia di quelle di esecuzione della unione.

Gli eventuali dispositivi di vincolo impiegati durante la posa se lasciati definitivamente in sito non devono alterare il corretto funzionamento dell'unione realizzata e comunque generare concentrazioni di sforzo.

30.7 - Unioni e giunti.

Per “unioni” si intendono collegamenti tra parti strutturali atti alla trasmissione di sollecitazioni.

Per “giunti” si intendono spazi tra parti strutturali atti a consentire ad essi spostamenti mutui senza trasmissione di sollecitazioni.

I materiali impiegati con funzione strutturale nelle unioni devono avere, di regola, una durabilità, resistenza al fuoco e protezione, almeno uguale a quella degli elementi da collegare.

Ove queste condizioni non fossero rispettate, i limiti dell'intera struttura vanno definiti con riguardo all'elemento significativo più debole.

I giunti aventi superfici affacciate, devono garantire un adeguato distanziamento delle superfici medesime per consentire i movimenti prevedibili.

Il Direttore dei lavori dovrà verificare che eventuali opere di finitura non pregiudichino il libero funzionamento del giunto.

30.8 - Appoggi.

Gli appoggi devono essere tali da soddisfare le condizioni di resistenza dell'elemento appoggiato, dell'eventuale apparecchio di appoggio e del sostegno, tenendo conto delle variazioni termiche, della deformabilità delle strutture e dei fenomeni lenti.

Per elementi di solaio o simili deve essere garantita una profondità dell'appoggio, a posa avvenuta, non inferiore a 3 cm, se è prevista in opera la formazione della continuità della unione, e non inferiore a 5 cm se definitivo.

Per appoggi discontinui (nervature, denti) i valori precedenti vanno raddoppiati.

Per le travi, la profondità minima dell'appoggio definitivo deve essere non inferiore a $(8 + l/300)$ cm, essendo “l” la luce netta della trave in centimetri.

In zona sismica non sono consentiti appoggi nei quali la trasmissione di forze orizzontali sia affidata al solo attrito.

Edilizia – Parte seconda

Appoggi di questo tipo sono consentiti ove non venga messa in conto la capacità di trasmettere azioni orizzontali; l'appoggio deve consentire spostamenti relativi secondo quanto previsto dalle norme sismiche. 30.9 - Montaggio.

Nel rispetto delle vigenti norme antinfortunistiche, i mezzi di sollevamento dovranno essere proporzionati per la massima prestazione prevista nel programma di montaggio; inoltre, nella fase di messa in opera dell'elemento prefabbricato fino al contatto con gli appoggi, i mezzi devono avere velocità di posa commisurata con le caratteristiche del piano di appoggio e con quella dell'elemento stesso.

La velocità di discesa deve essere tale da poter considerare non influenti le forze dinamiche di urto. Gli elementi vanno posizionati come e dove indicato in progetto.

In presenza di getti integrativi eseguiti in opera, che concorrono alla stabilità della struttura anche nelle fasi intermedie, il programma di montaggio sarà condizionato dai tempi di maturazione richiesti per questi, secondo le prescrizioni di progetto.

L'elemento può essere svincolato dall'apparecchiatura di posa solo dopo che è stata assicurata la sua stabilità.

L'elemento deve essere stabile di fronte all'azione del:

- peso proprio;
- vento;
- azioni di successive operazioni di montaggio;
- azioni orizzontali convenzionali.

L'attrezzatura impiegata per garantire la stabilità nella fase transitoria che precede il definitivo completamento dell'opera deve essere munita di apparecchiature, ove necessarie, per consentire, in condizioni di sicurezza, le operazioni di registrazione dell'elemento (piccoli spostamenti delle tre coordinate, piccole rotazioni, ecc.) e, dopo il fissaggio definitivo degli elementi, le operazioni di recupero dell'attrezzatura stessa, senza provocare danni agli elementi stessi.

Deve essere previsto nel progetto un ordine di montaggio tale da evitare che si determinino strutture temporaneamente labili o instabili nel loro insieme.

La corrispondenza dei manufatti al progetto sotto tutti gli aspetti rilevabili al montaggio (forme, dimensioni e relative tolleranze) sarà verificata dalla Direzione dei lavori, che escluderà l'impiego di manufatti non rispondenti.

30.10 - Accettazione.

Tutte le forniture di componenti strutturali prodotti in serie controllata possono essere accettate senza ulteriori controlli dei materiali, né prove di carico dei componenti isolati, se accompagnati da un certificato di origine firmato dal produttore e dal tecnico responsabile della produzione e attestante che gli elementi sono stati prodotti in serie controllata e recante in allegato copia del relativo estratto del registro di produzione e degli estremi dei certificati di verifica preventiva del laboratorio ufficiale.

Per i componenti strutturali prodotti in serie dichiarata si deve verificare che esista una dichiarazione di conformità rilasciata dal produttore.

ART. 31 – SOLAI

Le coperture degli ambienti e dei vani e le suddivisioni orizzontali tra gli stessi potranno essere eseguite a seconda delle indicazioni di progetto, con solai di uno dei tipi descritti negli articoli successivi.

I solai di partizione orizzontale (interpiano) e quelli di copertura dovranno essere previsti per sopportare, a seconda della destinazione prevista per i locali prelativi, i carichi comprensivi degli effetti dinamici ordinari, previsti ai punti 5.1 e 5.2 del D.M. 16 gennaio 1996 « Norme tecniche relative ai criteri generali per la verifica di sicurezza delle costruzioni e dei carichi e sovraccarichi» nel rispetto della Circolare ministero Lavori Pubblici 4 Luglio 1996 (G.U. 16.09.96 n. 217 – suppl.) - Istruzioni per l'applicazione delle "Norme tecniche relative ai criteri generali per la verifica di sicurezza delle costruzioni e dei cariche e sovraccarichi" di cui al D.M. 16.01.96, del D.M. 9.01.96 (G.U. 5.2.96 n. 29) - Norme tecniche per il calcolo, l'esecuzione ed il collaudo delle strutture in c.a., normale e precompresso e per le strutture metalliche e ogni altra disposizione in materia.

31.1 - Solai di cemento armato o misti: generalità e classificazione.

Nei successivi punti sono trattati i solai realizzati esclusivamente in calcestruzzo armato o calcestruzzo armato precompresso o misti in calcestruzzo armato precompresso e blocchi in laterizio od in altri materiali. Vengono considerati sia i solai eseguiti in opera che quelli formati dall'associazione di elementi prefabbricati. Per tutti i solai valgono le prescrizioni già date per le opere in calcestruzzo armato e calcestruzzo armato precompresso, ed in particolare valgono le prescrizioni contenute nel D.M. 9 gennaio 1996 «Norme tecniche per il calcolo, l'esecuzione ed il collaudo delle strutture in cemento armato normale e precompresso e per le strutture metalliche».

I solai di calcestruzzo armato o misti sono così classificati:

Edilizia – Parte seconda

- solai con getto pieno: di calcestruzzo armato o di calcestruzzo armato precompresso;
- solai misti di calcestruzzo armato o calcestruzzo armato precompresso e blocchi interposti di alleggerimento collaboranti e non, di laterizio od altro materiale;
- solai realizzati dall'associazione di elementi di calcestruzzo armato o calcestruzzo armato precompresso prefabbricati con unioni e/o getti di completamento.

Per i solai con getto pieno valgono integralmente le prescrizioni del precedente articolo "Strutture prefabbricati di calcestruzzo armato e precompresso". I solai del tipo 2) e 3) sono soggetti anche alle norme complementari riportate nei successivi punti.

31.2 - Solai misti di calcestruzzo armato o calcestruzzo armato precompresso e blocchi forati di laterizio
I solai misti di cemento armato normale o precompresso e blocchi forati di laterizio si distinguono nelle seguenti categorie:

- 1) solai con blocchi aventi funzione principale di alleggerimento;
 - 2) solai con blocchi aventi funzione statica in collaborazione con il conglomerato.
- I blocchi di cui al punto 2), devono essere conformati in modo che, nel solaio in opera sia assicurata con continuità la trasmissione degli sforzi dall'uno all'altro elemento.

Nel caso si richieda al laterizio il concorso alla resistenza agli sforzi tangenziali, si devono usare elementi monoblocco disposti in modo che nelle file adiacenti, comprendenti una nervatura di conglomerato, i giunti risultino sfalsati tra loro.

In ogni caso, ove sia prevista una soletta di conglomerato staticamente integrativa di altra di laterizio, quest'ultima deve avere forma e finitura tali da assicurare la solidarietà ai fini della trasmissione degli sforzi tangenziali.

Per entrambe le categorie il profilo dei blocchi delimitante la nervatura di conglomerato da gettarsi in opera non deve presentare risvolti che ostacolino il deflusso di calcestruzzo e restringano la sezione delle nervature stesse.

La larghezza minima delle nervature di calcestruzzo per solai con nervature gettate o completate in opera non deve essere minore di 1/8 dell'interasse e comunque non inferiore a 8 cm.

Nel caso di produzione di serie in stabilimento di pannelli di solaio completi, il limite minimo predetto potrà scendere a 5 cm.

L'interasse delle nervature non deve in ogni caso essere maggiore di 15 volte lo spessore medio della soletta. Il blocco interposto deve avere dimensione massima inferiore a 52 cm.

Caratteristiche dei blocchi.

- 1) Spessore delle pareti e dei setti dei blocchi.

Lo spessore delle pareti orizzontali compresse non deve essere minore di 8 mm, quello delle pareti perimetrali non minore di 8 mm, quello dei setti non minore di 7 mm.

Tutte le intersezioni dovranno essere raccordate con raggio di curvatura, al netto delle tolleranze, maggiori di 3 mm.

Si devono adottare forme semplici, caratterizzate da setti rettilinei ed allineati, particolarmente in direzione orizzontale, con setti con rapporto spessore lunghezza il più possibile uniforme.

Il rapporto fra l'area complessiva dei fori e l'area lorda delimitata dal perimetro della sezione del blocco non deve risultare superiore a 0,670,625 h, ove h è l'altezza del blocco in metri,

- 2) Caratteristiche fisico-meccaniche;

La resistenza caratteristica a compressione, riferita alla sezione netta delle pareti e delle cottonature deve risultare non minore di:

- 30 N/mm² nella direzione dei fori;
- 15 N/mm² nella direzione trasversale ai fori; per i blocchi di cui alla categoria b2).

e di:

- 15 N/mm² nella direzione dei fori;
- 5 N/mm² nella direzione trasversale ai fori; per i blocchi di cui alla categoria b1).

La resistenza caratteristica a trazione per flessione dovrà essere non minore di:

- 10 N/mm² per i blocchi di tipo b2);

e di:

- 7 N/mm² per i blocchi di tipo b1).

Speciale cura deve essere rivolta al controllo dell'integrità dei blocchi con particolare riferimento alla eventuale presenza di fessurazioni.

Spessore minimo dei solai.

Lo spessore dei solai a portanza unidirezionale che non siano di semplice copertura non deve essere minore di 1/25 della luce di calcolo ed in nessun caso minore di 12 cm.

Per i solai costituiti da travetti precompressi e blocchi interposti il predetto limite può scendere ad 1/30.

Le deformazioni devono risultare compatibili con le condizioni di esercizio del solaio e degli elementi

Edilizia – Parte seconda

costruttivi ed impiantistici ad esso collegati.

Spessore minimo della soletta.

Nei solai del tipo b1) lo spessore minimo del calcestruzzo della soletta di conglomerato non deve essere minore di 4 cm.

Nei solai del tipo b2), può essere omessa la soletta di calcestruzzo e la zona rinforzata di laterizio, per altro sempre rasata con calcestruzzo, può essere considerata collaborante e deve soddisfare i seguenti requisiti:

possedere spessore non minore di 1/15 dell'altezza, per solai con altezza fino a 25 cm, non minore di 5 cm per solai con altezza maggiore;

avere area effettiva dei setti e delle pareti, misurata in qualunque sezione normale alla direzione dello sforzo di compressione, non minore del 50 % della superficie lorda.

Protezione delle armature.

Nei solai, la cui armatura è collocata entro scanalature, qualunque superficie metallica deve risultare conformata in ogni direzione da uno spessore minimo di 5 mm di malta cementizia

Per armatura collocata entro nervatura, le dimensioni di questa devono essere tali da consentire il rispetto dei seguenti limiti,

– distanza netta tra armatura e blocco 8 mm;

– distanza netta tra armatura ed armatura 10 mm.

Per quanto attiene la distribuzione delle armature trasversali, longitudinali, per taglio, si fa riferimento alle citate norme contenute nel D.M. del 9 gennaio 1996.

In fase di esecuzione, prima di procedere ai getti, i laterizi devono essere convenientemente bagnati.

Gli elementi con rilevanti difetti di origine o danneggiati durante la movimentazione dovranno essere eliminati.

31.3 - Conglomerati per i getti in opera

Si dovrà studiare la composizione del getto in modo da evitare rischi di segregazione o la formazione di nidi di ghiaia e per ridurre l'entità delle deformazioni differite.

Il diametro massimo degli inerti impiegati non dovrà superare 1/5 dello spessore minimo delle nervature né la distanza netta minima tra le armature.

Il getto deve essere costipato in modo da garantire l'avvolgimento delle armature e l'aderenza sia con i blocchi sia con eventuali altri elementi prefabbricati.

31.4 - Solai prefabbricati

Tutti gli elementi prefabbricati di calcestruzzo armato e calcestruzzo armato precompresso destinati alla formazione di solai privi di armatura resistente al taglio o con spessori, anche locali, inferiori ai 4 cm, devono essere prodotti in serie controllata.

Tale prescrizione è obbligatoria anche per tutti gli elementi realizzati con calcestruzzo di inerte leggero o calcestruzzo speciale.

Per gli orizzontamenti in zona sismica, gli elementi prefabbricati devono avere almeno un vincolo che sia in grado di trasmettere le forze orizzontali a prescindere dalle resistenze di attrito. Non sono comunque ammessi vincoli a comportamento fragile.

Quando si assuma l'ipotesi di comportamento a diaframma dell'intero orizzontamento, gli elementi dovranno essere adeguatamente collegati tra di loro e con le travi o i cordoli di testata laterali.

31.5 - Solai misti di calcestruzzo armato o calcestruzzo armato precompresso e blocchi diversi dal laterizio

Classificazioni.

I blocchi con funzione principale di alleggerimento, possono essere realizzati anche con materiale diversi dal laterizio (calcestruzzo leggero di argilla espansa, calcestruzzo normale sagomato, materie plastiche, elementi organici mineralizzati, ecc.).

Il materiale dei blocchi deve essere stabile dimensionalmente.

Ai fini statici si distinguono due categorie di blocchi per solai:

– blocchi collaboranti;

– blocchi non collaboranti.

Blocchi collaboranti.

Devono avere modulo elastico superiore a 8 kN/mm² ed inferiore a 25 kN/mm².

Devono essere totalmente compatibili con il conglomerato con cui collaborano sulla base di dati e caratteristiche dichiarate dal produttore e verificate dalla direzione dei lavori.

Devono soddisfare a tutte le caratteristiche fissate per i blocchi di laterizio della categoria a2).

Blocchi non collaboranti.

Devono avere modulo elastico inferiore ad 8 kN/mm² e svolgere funzioni di solo alleggerimento.

Solai con blocchi non collaboranti richiedono necessariamente una soletta di ripartizione, dello spessore minimo di 4 cm, armata opportunamente e dimensionata per la flessione trasversale.

Il profilo e le dimensioni dei blocchi devono essere tali da soddisfare le prescrizioni dimensionali imposte

Edilizia – Parte seconda

per i blocchi di laterizio non collaboranti.

Spessori minimi.

Per tutti i solai, così come per i componenti collaboranti, lo spessore delle singole parti di calcestruzzo contenenti armature di acciaio non potrà essere minore di 4 cm.

31.6 - Solai realizzati con l'associazione di elementi di calcestruzzo armato e calcestruzzo armato precompresso prefabbricati

Oltre le prescrizioni indicate nei punti precedenti, in quanto applicabili, sono da tenere presenti le seguenti prescrizioni.

L'altezza minima non può essere minore di 8 cm.

Nel caso di solaio vincolato in semplice appoggio monodirezionale, il rapporto tra luce di calcolo del solaio e spessore del solaio stesso non deve essere superiore a 25.

Per solai costituiti da pannelli piani, pieni od alleggeriti, prefabbricati precompressi (tipo 3). senza soletta integrativa, in deroga alla precedente limitazione, il rapporto sopra indicato può essere portato a 35.

Per i solai continui, in relazione al grado di incastro o di continuità realizzato, agli estremi tali rapporti possono essere incrementati fino ad un massimo del 20 %.

È ammessa deroga alle prescrizioni di cui sopra qualora i calcoli condotti con riferimento al reale comportamento della struttura (messa in conto dei comportamenti non lineari, fessurazione, affidabili modelli di previsione viscosa, ecc.) anche eventualmente integrati da idonee sperimentazioni su prototipi, non superino i limiti indicati nel D.M. 9 gennaio 1996.

Le deformazioni devono risultare in ogni caso compatibili con le condizioni di esercizio del solaio e degli elementi costruttivi ed impiantistici ad esso collegati.

31.7 - Solai alveolari.

Per i solai alveolari, per elementi privi di armatura passiva d'appoggio, il getto integrativo deve estendersi all'interno degli alveoli interessati dalla armatura aggiuntiva per un tratto almeno pari alla lunghezza di trasferimento della precompressione.

Solai con getto di completamento.

La soletta gettata in opera deve avere uno spessore non inferiore a 4 cm ed essere dotata di una armatura di ripartizione a maglia incrociata.

ART. 32 - STRUTTURE IN ACCIAIO

Le strutture di acciaio dovranno essere progettate e costruite tenendo conto di quanto disposto dalla legge 5 novembre 1971, n. 1086 «Norme per la disciplina delle opere di conglomerato cementizio armato, normale e precompresso ed a struttura metallica», dalla legge 2 febbraio 1974 n. 64. «Provvedimenti per le costruzioni con particolari prescrizioni per le zone sismiche», dalle Circolari e dai Decreti Ministeriali in vigore attuativi delle leggi citate, nonché della Circolare ministero Lavori Pubblici 4 Luglio 1996 (G.U. 16.09.96 n. 217 – suppl.) - Istruzioni per l'applicazione delle "Norme tecniche relative ai criteri generali per la verifica di sicurezza delle costruzioni e dei cariche e sovraccarichi" di cui al D.M. 16.01.96, del D.M. 9.01.96 (G.U. 5.2.96 n. 29) - Norme tecniche per il calcolo, l'esecuzione ed il collaudo delle strutture in c.a., normale e precompresso e per le strutture metalliche e ogni altra disposizione in materia..

L'impresa sarà tenuta a presentare in tempo utile, prima dell'approvvigionamento dei materiali, all'esame ed all'approvazione della direzione dei lavori:

- gli elaborati progettuali esecutivi di cantiere, comprensivi dei disegni esecutivi di officina, sui quali dovranno essere riportate anche le distinte da cui risultino: numero, qualità, dimensioni, grado di finitura e peso teorici di ciascun elemento costituente la struttura, nonché la qualità degli acciai da impiegare;
- tutte le indicazioni necessarie alla corretta impostazione delle strutture metalliche sulle opere di fondazione.

I suddetti elaborati dovranno essere redatti a cura e spese dell'Appaltatore.

32.1 - Opere in ferro di carpenteria

Tutti i metalli dovranno essere lavorati con regolarità di forme e di dimensioni, nei limiti delle tolleranze consentite ed in accordo con le prescrizioni della normativa specifica.

Le operazioni di piegatura e spianamento dovranno essere eseguite per pressione; qualora fossero richiesti, per particolari lavorazioni, interventi a caldo, questi non dovranno creare concentrazioni di tensioni residue.

I tagli potranno essere eseguiti meccanicamente o ad ossigeno, nel caso di irregolarità questi verranno rifiniti con la smerigliatrice. Le superfici, o parti di esse, destinate a trasmettere sollecitazioni di qualunque genere, dovranno combaciare perfettamente.

I fori per i chiodi e bulloni saranno eseguiti con il trapano, avranno diametro inferiore di almeno 3 mm. a quello definitivo e saranno successivamente rifiniti con l'alesatore; salvo diverse prescrizioni non è consentito l'uso della fiamma ossidrica per le operazioni di bucatura. I giunti e le unioni degli elementi strutturali e dei manufatti verranno realizzate con:

a) saldature eseguite ad arco, automaticamente o con altri procedimenti approvati dalla direzione lavori; tali saldature saranno precedute da un'adeguata pulizia e preparazione delle superfici interessate, verranno eseguite da personale specializzato e provvisto di relativa qualifica, le operazioni di saldatura verranno sospese a temperature inferiori ai -5°C e, a lavori ultimati, gli elementi o le superfici saldate dovranno risultare perfettamente lisci ed esenti da irregolarità;

b) bullonatura che verrà eseguita, dopo un'accurata pulizia, con bulloni conformi alle specifiche prescrizioni e fissati con rondelle e dadi adeguati all'uso; le operazioni di serraggio dei bulloni dovranno essere effettuate con una chiave dinamometrica;

c) chiodature realizzate con chiodi riscaldati (con fiamma o elettricamente) introdotti nei fori e ribattuti.

La posa in opera dei manufatti comprenderà la predisposizione ed il fissaggio, dove necessario, di zanche metalliche per l'ancoraggio degli elementi alle superfici di supporto e tutte le operazioni connesse a tali lavorazioni.

Dovranno essere inoltre effettuate prima del montaggio le operazioni di ripristino della verniciatura o di esecuzione, se mancante, della stessa; verranno infine applicate, salvo altre prescrizioni, le mani di finitura secondo le specifiche già indicate per tali lavorazioni.

La zincatura nelle parti esposte o dove indicato sarà eseguita, a carico dell'Appaltatore, per immersione in bagno di zinco fuso e dovrà essere realizzata solo in stabilimento.

Tutte le strutture in acciaio o parti dovranno essere realizzate in conformità alle già citate leggi e normative vigenti per tali opere. Le caratteristiche dei materiali in ferro sono fissate dalle seguenti specifiche

32.2 - Collaudo tecnologico dei materiali.

Ogni volta che i materiali destinati alla costruzione di strutture di acciaio pervengono dagli stabilimenti per la successiva lavorazione, l'Impresa darà comunicazione alla direzione dei lavori specificando, per ciascuna colata, la distinta dei pezzi ed il relativo peso, la destinazione costruttiva e la documentazione di accompagnamento della ferriera costituita da:

- attestato di controllo;
- dichiarazione che il prodotto è «qualificato» secondo le norme vigenti.

La Direzione dei Lavori si riserva la facoltà di prelevare campioni di prodotto qualificato da sottoporre a prova presso laboratori di sua scelta ogni volta che lo ritenga opportuno, per verificarne la rispondenza alle norme di accettazione ed ai requisiti di progetto.

Per i prodotti non qualificati la direzione dei lavori deve effettuare presso laboratori ufficiali tutte le prove meccaniche e chimiche in numero atto a fornire idonea conoscenza delle proprietà di ogni lotto di fornitura. Tutti gli oneri relativi alle prove sono a carico dell'impresa.

Le prove e le modalità di esecuzione sono quelle prescritte dal D.M. 9 gennaio 1996 e successivi aggiornamenti ed altri eventuali a seconda del tipo di metallo in esame.

32.3 - Controlli in corso di lavorazione

L'Impresa dovrà essere in grado di individuare e documentare in ogni momento la provenienza dei materiali impiegati nelle lavorazioni e di risalire ai corrispondenti certificati di qualificazione, dei quali dovrà esibire la copia a richiesta della direzione dei lavori.

Alla direzione dei lavori è riservata comunque la facoltà di eseguire in ogni momento della lavorazione tutti i controlli che riterrà opportuni per accertare che i materiali impiegati siano quelli certificati, che le strutture siano conformi ai disegni di progetto e che le stesse siano eseguite a perfetta regola d'arte.

Ogni volta che le strutture metalliche lavorate si rendono pronte per il collaudo l'impresa informerà la direzione dei lavori, la quale darà risposta entro 8 giorni fissando la data del collaudo in contraddittorio, oppure autorizzando la spedizione delle strutture stesse in cantiere.

32.4 - Montaggio

Il montaggio in opera di tutte le strutture costituenti ciascun manufatto sarà effettuato in conformità a quanto, a tale riguardo, è previsto nella relazione di calcolo.

Durante il carico, il trasporto, lo scarico, il deposito ed il montaggio, si dovrà porre la massima cura per evitare che le strutture vengano deformate o sovraccaricate.

Le parti a contatto con funi, catene od altri organi di sollevamento saranno opportunamente protette.

Il montaggio sarà eseguito in modo che la struttura raggiunga la configurazione geometrica di progetto, nel rispetto dello stato di sollecitazione previsto nel progetto medesimo.

In particolare, per quanto riguarda le strutture a travata, si dovrà controllare che la controfrecchia ed il posizionamento sugli apparecchi di appoggio siano conformi alle indicazioni di progetto, rispettando le tolleranze previste.

La stabilità delle strutture dovrà essere assicurata durante tutte le fasi costruttive e la rimozione dei collegamenti provvisori e di altri dispositivi ausiliari dovrà essere fatta solo quando essi risulteranno staticamente superflui.

Nei collegamenti con bulloni si dovrà procedere alla alesatura di quei fori che non risultino centrati e nei

Edilizia – Parte seconda

quali i bulloni previsti in progetto non entrino liberamente.

Se il diametro del foro alesato risulta superiore al diametro sopraccitato, si dovrà procedere alla sostituzione del bullone con uno di diametro superiore.

È ammesso il serraggio dei bulloni con chiave pneumatica purché questo venga controllato con chiave dinamometrica, la cui taratura dovrà risultare da certificato rilasciato da laboratorio ufficiale in data non anteriore ad un mese.

Per le unioni con bulloni, l'impresa effettuerà, alla presenza della direzione dei lavori, un controllo di serraggio su un numero adeguato di bulloni.

L'assemblaggio ed il montaggio in opera delle strutture dovrà essere effettuato senza che venga interrotto il traffico di cantiere sulla eventuale sottostante sede stradale salvo brevi interruzioni durante le operazioni di sollevamento, da concordare con la Direzione dei lavori.

Nella progettazione e nell'impiego delle attrezzature di montaggio, l'impresa è tenuta a rispettare le norme, le prescrizioni ed i vincoli che eventualmente venissero imposti da Enti, Uffici e persone responsabili riguardo alla zona interessata, ed in particolare:

- per l'ingombro degli alvei dei corsi d'acqua;
- per le sagome da lasciare libere nei sovrappassi o sottopassi di strade, autostrade, ferrovie, tranvie, ecc.;
- per le interferenze con servizi di soprassuolo e di sottosuolo.

32.5 - Prove di carico e collaudo statico

Prima di sottoporre le strutture di acciaio alle prove di carico, dopo la loro ultimazione in opera e di regola, prima che siano applicate le ultime mani di vernice, quando prevista, verrà eseguita da parte della direzione dei lavori una accurata visita preliminare di tutte le membrature per constatare che le strutture siano state eseguite in conformità ai relativi disegni di progetto, alle buone regole d'arte ed a tutte le prescrizioni di contratto.

Ove nulla osti, si procederà quindi alle prove di carico ed al collaudo statico delle strutture; operazioni che verranno condotte, a cura e spese dell'impresa, secondo le prescrizioni contenute nei decreti Ministeriali, emanati in applicazione della Legge 1086/71.

ART. 33 - STRUTTURE IN LEGNO

Le strutture lignee considerate sono quelle che assolvono una funzione di sostenimento e che coinvolgono la sicurezza delle persone, siano esse realizzate in legno massiccio (segato, squadrato o tondo) e/o legno lamellare (incollato) e/o pannelli derivati dal legno, assemblati mediante incollaggio o elementi di collegamento meccanici.

33.1 - Prodotti e componenti

Legno massiccio

Il legno dovrà essere classificato secondo la resistenza meccanica e specialmente la resistenza e la rigidezza devono avere valori affidabili. I criteri di valutazione dovranno basarsi sull'esame a vista dei difetti del legno e sulla misura non distruttiva di una o più caratteristiche (vedere ad esempio la norma UNI 8198 FA 145).

I valori di resistenza e di rigidezza devono, ove possibile, essere determinati mediante la norma ISO 8375.

Per la prova dovrà essere prelevato un campione rappresentativo ed i provini da sottoporre a prova, ricavati dal campione, dovranno contenere un difetto riduttore di resistenza e determinante per la classificazione.

Nelle prove per determinare la resistenza a flessione, il tratto a momento costante deve contenere un difetto riduttore di resistenza e determinante per la classificazione, e la sezione resistente sottoposta a trazione deve essere scelta a caso.

33.2 - Legno con giunti a dita.

Fatta eccezione per l'uso negli elementi strutturali principali, nei quali il cedimento di un singolo giunto potrebbe portare al collasso di parti essenziali della struttura, si può usare legno di conifera con giunti a dita (massa volumica 300 - 400 - 500 kg/m³) a condizione che:

- il profilo del giunto a dita e l'impianto di assemblaggio siano idonei a raggiungere la resistenza richiesta;
- i giunti siano eseguiti secondo regole e controlli accettabili (per esempio corrispondenti alla norma raccomandata ECE-1982 «Recommended standard for finger-jointing of coniferous sawn timber» oppure documento del CEN/TC 124 «Finger jointed structural timber»). Se ogni giunto a dita è cementato sino alla resistenza a trazione caratteristica, è consentito usare il legno con giunti a dita anche nelle membrature principali.

L'idoneità dei giunti a dita di altre specie legnose (cioè non di conifere) deve essere determinate mediante prove (per esempio secondo la BSI 5291 «Finger joints in structural softwoods», integrata quando necessario da prove supplementari per la trazione parallela alla fibratura).

Per l'adesivo si deve ottenere assicurazione da parte del fabbricante circa l'idoneità e la durabilità

Edilizia – Parte seconda

dell'adesivo stesso per le specie impiegate e le condizioni di esposizione.

33.3 - Legno lamellare incollato.

La fabbricazione ed i materiali devono essere di qualità tale che gli incollaggi mantengano l'integrità e la resistenza richieste per tutta la vita prevista della struttura.

Per gli adesivi vale quanto detto nel punto successivo apposito.

Per il controllo della qualità e della costanza della produzione si dovranno eseguire le seguenti prove:

- prova di delimitazione;
- prova di intaglio;
- controllo degli elementi;
- laminati verticalmente;
- controllo delle sezioni giuntate.

33.4 - Compensato

Il compensato per usi strutturali deve essere prodotto secondo adeguate prescrizioni qualitative in uno stabilimento soggetto ad un costante controllo di qualità e ciascun pannello dovrà di regola portare una stampigliatura indicante la classe di qualità.

Il compensato per usi strutturali dovrà di regola essere del tipo bilanciato e deve essere incollato con un adesivo che soddisfi le esigenze ai casi di esposizione ad alto rischio.

Per la determinazione delle caratteristiche fisico-meccaniche si potrà fare ricorso alla normativa UNI esistente.

33.5 - Altri pannelli derivati dal legno

Altri pannelli derivati dal legno (per esempio pannelli di fibre e pannelli di particelle) dovranno essere prodotti secondo adeguate prescrizioni qualitative in uno stabilimento soggetto ad un costante controllo di qualità e ciascun pannello dovrà di regola portare una stampigliatura indicante la classe di qualità.

Per la determinazione delle caratteristiche fisico-meccaniche si dovrà fare ricorso alla normativa UNI esistente.

33.6 - Adesivi

Gli adesivi da impiegare per realizzare elementi di legno per usi strutturali devono consentire la realizzazione di incollaggi con caratteristiche di resistenza e durabilità tali che il collegamento si mantenga per tutta la vita della struttura.

Esempi di adesivi idonei sono forniti nel prospetto 1, nel quale sono descritte due categorie di condizioni di esposizione: ad alto rischio ed a basso rischio.

Prospetto 1 -Tipi di adesivi idonei

Categoria.d'esposizione: -condizione d'esposizione tipiche	Esempi di adesivi
Ad alto rischio.	
-Esposizione diretta alle intemperie, per esempio strutture marine e strutture all'esterno nelle quali l'incollaggio è esposto agli elementi (per tali condizioni di esposizione si sconsiglia l'uso di strutture incollate diverse dal legno lamellare incollato).	RF-PF PF/RF
-Edifici con condizioni caldo-umide, dove l'umidità del legno è superiore al 18% e la temperatura degli incollaggi può superare i 50 °C, per esempio lavanderie, piscine e sottotetti non ventilati.	
-Ambienti inquinati chimicamente, per esempio stabilimenti chimici e di tintoria. -Muri esterni a parete semplice con rivestimento protettivo.	
A basso rischio.	
-Strutture esterne protette dal sole e dalla pioggia, coperture di tettoie aperte e porticati.	RF-PF
-Strutture provvisorie come le casseforme per calcestruzzo.	PF/RF
-Edifici riscaldati ed aerati nei quali la umidità del legno non superi il 18% e la temperatura dell'incollaggio rimanga al di sotto di 50 °C, per esempio interni di case, sale di riunione o di spettacolo, chiese ed altri edifici	MF/UF UF
RF: Resorcinolo-formaldeide	
PF: Fenolo-formaldeide	
PF/RF: Fenolo/resorcinolo/formaldeide	
MF/UF: Melamina/urea-formaldeide	
UF: Urea-formaldeide e UF modificato	

33.7 - Elementi di collegamento meccanici

Per gli elementi di collegamento usati comunemente quali: chiodi, bulloni, perni e viti, la capacità portante caratteristica e la deformazione caratteristica dei collegamenti devono essere determinate sulla base di prove condotte in conformità alla norma ISO 6891.

Si deve tenere conto dell'influenza del ritiro per essiccazione dopo la fabbricazione e delle variazioni del contenuto di umidità in esercizio (vedere prospetto 2).

Si presuppone che altri dispositivi di collegamento eventualmente impiegati siano stati provati in maniera corretta completa e comprovata da idonei certificati.

Prospetto 2.- Protezione anticorrosione minima per le pareti in acciaio, descritta secondo le norme ISO 2081.	
Classe di umidità	Trattamento
1	nessuno 1)
2	Fe/Zn 12c
3	Fe/Zn 25c 2)
1) minimo per le graffe	
2) in condizioni severe: Fe/Zn 40c o rivestimento di zinco per immersione a caldo	

Classe di umidità 1: questa classe di umidità è caratterizzata da un contenuto di umidità nei materiali corrispondente ad una temperatura di 20 ± 2 °C e ad una umidità relativa nell'aria circostante che supera il 65 % soltanto per alcune settimane all'anno.

Nella classe di umidità 1 l'umidità media di equilibrio per la maggior parte delle conifere non supera il 12 %.

Classe di umidità 2: questa classe di umidità è caratterizzata da un contenuto di umidità nei materiali corrispondente ad una temperatura di 20 ± 2 °C e ad una umidità relativa dell'aria circostante che supera l'80 % soltanto per alcune settimane all'anno.

Nella classe di umidità 2 l'umidità media di equilibrio per la maggior parte delle conifere non supera il 18 %.

Classe di umidità 3: condizioni climatiche che danno luogo a contenuti di umidità più elevati.

33.8 - Disposizioni costruttive e controllo dell'esecuzione

Le strutture di legno devono essere costruite in modo tale da conformarsi ai principi ed alle considerazioni pratiche che sono alla base della loro progettazione.

I prodotti per le strutture devono essere applicati, usati o installati in modo tale da svolgere in modo adeguato le funzioni per le quali sono stati scelti e dimensionali.

La qualità della fabbricazione, preparazione e messa in opera dei prodotti deve conformarsi alle prescrizioni del progetto e dal presente capitolato.

Per i pilastri e per le travi in cui può verificarsi instabilità laterale e per elementi di telai, lo scostamento iniziale dalla rettilinearità (eccentricità) misurato a metà luce, deve essere limitato a 1/450 della lunghezza per elementi lamellari incollati e ad 1/300 della lunghezza per elementi di legno massiccio.

Nella maggior parte dei criteri di classificazione del legname, sulla arcuatura dei pezzi sono inadeguate ai fini della scelta di tali materiali per fini strutturali; si dovrà pertanto far attenzione particolare alla loro rettilinearità.

Non si dovranno impiegare per usi strutturali elementi rovinati, schiacciati o danneggiati in altro modo.

Il legno ed i componenti derivati dal legno, e gli elementi strutturali non dovranno essere esposti a condizioni più severe di quelle previste per la struttura finita.

Prima della costruzione il legno dovrà essere portato ad un contenuto di umidità il più vicino possibile a quello appropriato alle condizioni ambientali in cui si troverà nella struttura finita.

Se non si considerano importanti gli effetti di qualunque ritiro, o se si sostituiscono parti che sono state danneggiate in modo inaccettabile, è possibile accettare maggiori contenuti di umidità durante la messa in opera, purché ci si assicuri che al legno sia consentito di asciugare fino a raggiungere il desiderato contenuto di umidità.

Quando si tiene conto della resistenza dell'incollaggio delle unioni per il calcolo allo stato limite ultimo, si presuppone che la fabbricazione dei giunti sia soggetta ad un controllo di qualità che assicuri che l'affidabilità sia equivalente a quella dei materiali giuntati.

La fabbricazione di componenti incollati per uso strutturale dovrà avvenire in condizioni ambientali controllate.

Quando si tiene conto della rigidità dei piani di incollaggio soltanto per il progetto allo stato limite di esercizio, si presuppone l'applicazione di una ragionevole procedura di controllo di qualità che assicuri che solo una piccola percentuale dei piani di incollaggio cederà durante la vita della struttura.

Si dovranno seguire le istruzioni dei produttori di adesivi per quanto riguarda la miscelazione, le condizioni

Edilizia – Parte seconda

ambientali per l'applicazione e la presa, il contenuto di umidità degli elementi lignei e tutti quei fattori concernenti l'uso appropriato dell'adesivo.

Per gli adesivi che richiedono un periodo di maturazione dopo l'applicazione, prima di raggiungere la completa resistenza, si dovrà evitare l'applicazione di carichi ai giunti per il tempo necessario.

Nelle unioni con dispositivi meccanici si dovranno limitare smussi fessure, nodi (ed altri difetti in modo tale da non ridurre la capacità portante dei giunti).

In assenza di altre specificazioni, i chiodi dovranno essere inseriti ad angolo retto rispetto alla fibratura e fino ad una profondità tale che le superfici delle teste dei chiodi siano a livello della superficie del legno.

La chiodatura incrociata dovrà essere effettuata con una distanza minima della testa del chiodo dal bordo caricato che dovrà essere almeno 10 d, essendo d il diametro del chiodo.

I fori per i bulloni possono avere un diametro massimo aumentato di 1 mm rispetto a quello del bullone stesso.

Sotto la testa e il dado si dovranno usare rondelle con il lato o il diametro di almeno 3 d e spessore di almeno 0,3 d (essendo d il diametro del bullone). Le rondelle dovranno appoggiare sul legno per tutta la loro superficie.

Bulloni e viti dovranno essere stretti in modo tale che gli elementi siano ben serrati e se necessario dovranno essere stretti ulteriormente quando il legno abbia raggiunto il suo contenuto di umidità di equilibrio.

Il diametro minimo degli spinotti è 8 mm.

Le tolleranze sul diametro dei perni sono di -0,1 mm e i fori predisposti negli elementi di legno non dovranno avere un diametro superiore a quello dei perni.

Al centro di ciascun connettore dovranno essere disposti un bullone od una vite. I connettori dovranno essere inseriti a forza nei relativi alloggiamenti.

Quando si usano connettori a piastra dentata, i denti dovranno essere pressati fino al completo inserimento nel legno. L'operazione di pressatura dovrà essere normalmente effettuata con speciali presse o con speciali bulloni di serraggio aventi rondelle sufficientemente grandi e rigide da evitare che il legno subisca danni.

Se il bullone resta quello usato per la pressatura, si dovrà controllare attentamente che esso non abbia subito danni durante il serraggio. In questo caso la rondella dovrà avere almeno la stessa dimensione del connettore e lo spessore dovrà essere almeno 0,1 volte il diametro o la lunghezza del lato.

I fori per le viti dovranno essere preparati come segue:

- il foro guida per il gambo dovrà avere lo stesso diametro del gambo e profondità pari alla lunghezza del gambo non filettato;
- il foro guida per la porzione filettata dovrà avere un diametro pari a circa il 50 % del diametro del gambo;
- le viti dovranno essere avvitate, non spinte a martellate, nei fori predisposti.

L'assemblaggio dovrà essere effettuato in modo tale che non si verifichino tensioni non volute. Si dovranno sostituire gli elementi deformati, e fessurati o malamente inseriti nei giunti.

Si dovranno evitare stati di sovrassollecitazione negli elementi durante l'immagazzinamento, il trasporto e la messa in opera. Se la struttura è caricata o sostenuta in modo diverso da come sarà nell'opera finita, si dovrà dimostrare che questa è accettabile anche considerando che tali carichi possono avere effetti dinamici.

Nel caso per esempio di telai ad arco, telai a portale, ecc., si dovranno accuratamente evitare distorsioni nel sollevamento dalla posizione orizzontale a quella verticale.

33.9 - Controlli.

Il Direttore dei lavori dovrà accertarsi che siano state effettuate verifiche di:

- controllo sul progetto;
- controllo sulla produzione e sull'esecuzione fuori e dentro il cantiere;
- controllo sulla struttura dopo il suo completamento.

Il controllo sul progetto dovrà comprendere una verifica dei requisiti e delle condizioni assunte per il progetto.

Il controllo sulla produzione e sull'esecuzione dovrà comprendere documenti comprovanti:

- le prove preliminari, per esempio prove sull'adeguatezza dei materiali e dei metodi produttivi;
- controllo dei materiali e loro identificazione, per esempio: per il legno ed i materiali derivati dal legno: specie legnosa, classe, marchiatura, trattamenti e contenuto di umidità; per le costruzioni incollate: tipo di adesivo, procedimento produttivo, qualità dell'incollaggio; per i connettori: tipo, protezione anticorrosione;
- trasporto, luogo di immagazzinamento e trattamento dei materiali;
- controllo sulla esattezza delle dimensioni e della geometria;
- controllo sull'assemblaggio e sulla messa in opera;
- controllo sui particolari strutturali, per esempio: numero dei chiodi, bulloni, ecc.;

Edilizia – Parte seconda

- dimensioni dei fori, corretta preforatura; interassi o distanze rispetto alla testata od ai bordi, fessurazioni;
- controllo finale sul risultato del processo produttivo, per esempio attraverso un'ispezione visuale e prove di carico.

Controllo della struttura dopo il suo completamento

Un programma di controlli dovrà specificare i tipi di controllo da effettuare durante l'esercizio ove non sia adeguatamente assicurato sul lungo periodo il rispetto dei presupposti fondamentali del progetto.

Tutti i documenti più significativi e le informazioni necessarie per l'utilizzo in esercizio e per la manutenzione della struttura dovranno essere raccolti dalla Direzione dei Lavori in apposito fascicolo e poi messe a disposizione della persona che assume la responsabilità della gestione dell'edificio.

ART. 34 - ESECUZIONE COPERTURE CONTINUE (PIANE)

Si intendono per coperture continue quelle in cui la tenuta all'acqua è assicurata indipendentemente dalla pendenza della superficie di copertura.

Esse si intendono convenzionalmente suddivise nelle seguenti categorie:

- copertura senza elemento termoisolante, con strato di ventilazione oppure senza;
 - copertura con elemento termoisolante, con strato di ventilazione oppure senza strato di ventilazione.
- Quando non è diversamente descritto negli altri documenti progettuali (o quando questi non sono sufficientemente dettagliati) si intende che ciascuna delle categorie sopraccitate sarà composta dai seguenti strati funzionali (definiti secondo la norma UNI 8178).

La copertura non termoisolata non ventilata avrà quali strati di elementi fondamentali:

- 1) l'elemento portante con funzioni strutturali;
- 2) lo strato di pendenza con funzione di portare la pendenza della copertura al valore richiesto;
- 3) l'elemento di tenuta all'acqua con funzione di realizzare la prefissata impermeabilità all'acqua meteorica e di resistere alle sollecitazioni dovute all'ambiente esterno;
- 4) lo strato di protezione con funzione di limitare le alterazioni dovute ad azioni meccaniche, fisiche, chimiche e/o con funzione decorativa.

La copertura ventilata ma non termoisolata avrà quali strati ed elementi fondamentali:

- 1) l'elemento portante;
- 2) lo strato di ventilazione con funzione di contribuire al controllo del comportamento igrotermico delle coperture attraverso ricambi d'aria naturali o forzati;
- 3) strato di pendenza (se necessario);
- 4) elemento di tenuta all'acqua;
- 5) strato di protezione.

La copertura termoisolata non ventilata avrà quali strati ed elementi fondamentali:

- 1) l'elemento portante;
- 2) strato di pendenza;
- 3) strato di schermo o barriera al vapore con funzione di impedire (schermo) o di ridurre (barriera) il passaggio del vapore d'acqua e per controllare il fenomeno della condensa;
- 4) elemento di tenuta all'acqua;
- 5) elemento termoisolante con funzione di portare al valore richiesto la resistenza termica globale della copertura;
- 6) strato filtrante;
- 7) strato di protezione.

La copertura termoisolata e ventilata avrà quali strati ed elementi fondamentali:

- 1) l'elemento portante con funzioni strutturali;
- 2) l'elemento termoisolante;
- 3) lo strato di irrigidimento o supporto con funzione di permettere allo strato sottostante di sopportare i carichi previsti;
- 4) lo strato di ventilazione;
- 5) l'elemento di tenuta all'acqua;
- 6) lo strato filtrante con funzione di trattenere il materiale trasportato dalle acque meteoriche;
- 7) lo strato di protezione.

La presenza di altri strati funzionali (complementari) eventualmente necessari perché dovuti alla soluzione costruttiva scelta, dovrà essere coerente con le indicazioni della UNI 8178 sia per quanto riguarda i materiali utilizzati sia per quanto riguarda la collocazione rispetto agli altri strati nel sistema di copertura.

Per la realizzazione degli strati si utilizzeranno i materiali indicati nel progetto; ove non sia specificato in dettaglio nel progetto od a suo complemento si rispetteranno le prescrizioni seguenti:

Edilizia – Parte seconda

- per l'elemento portante, a seconda della tecnologia costruttiva adottata, si farà riferimento alle prescrizioni già date nel presente capitolato sui calcestruzzi, strutture metalliche, sulle strutture miste acciaio calcestruzzo, sulle strutture o prodotti di legno, ecc.;
- per l'elemento termoisolante si farà riferimento all'articolo sui materiali per isolamento termico ed inoltre si curerà che nella posa in opera siano realizzate correttamente le giunzioni, siano curati i punti particolari, siano assicurati adeguati punti di fissaggio e/o garantita una mobilità termoigrometrica rispetto allo strato contiguo;
- per lo strato di irrigidimento (o supporto), a seconda della soluzione costruttiva impiegata e del materiale, si verificherà la sua capacità di ripartire i carichi, la sua resistenza alle sollecitazioni meccaniche che deve trasmettere e la durabilità nel tempo;
- lo strato di ventilazione sarà costituito da una intercapedine d'aria avente aperture di collegamento con l'ambiente esterno, munite di griglie, aeratori, ecc. capaci di garantire adeguato ricambio di aria, ma limitare il passaggio di piccoli animali e/o grossi insetti;
- lo strato di tenuta all'acqua sarà realizzato, a seconda della soluzione costruttiva prescelta, con membrane in fogli o prodotti fluidi da stendere in sito fino a realizzare uno strato continuo.

Le caratteristiche delle membrane sono quelle indicate all'articolo prodotti per coperture.

In fase di posa si dovrà curare: la corretta realizzazione dei giunti utilizzando eventualmente i materiali ausiliari (adesivi, ecc.), le modalità di realizzazione previste dal progetto e/o consigliate dal produttore nella sua documentazione tecnica, ivi incluse le prescrizioni sulle condizioni ambientali (umidità, temperature, ecc.) e di sicurezza.

Attenzione particolare sarà data all'esecuzione dei bordi, punti particolari, risvolti, ecc. ove possono verificarsi infiltrazioni sotto lo strato.

Le caratteristiche dei prodotti fluidi e/o in pasta sono quelle indicate nell'articolo prodotti per coperture.

In fase di posa si dovrà porre cura nel seguire le indicazioni del progetto e/o del fabbricante allo scopo di ottenere strati uniformi e dello spessore previsto, che garantiscano continuità anche nei punti particolari quali risvolti, asperità, elementi verticali (camini, aeratori, ecc.).

Sarà curato inoltre che le condizioni ambientali (temperatura, umidità, ecc.) od altre situazioni (presenza di polvere, tempi di maturazione, ecc.) siano rispettate per favorire una esatta rispondenza del risultato finale alle ipotesi di progetto.

- Lo strato filtrante, quando previsto, sarà realizzato, a seconda della soluzione costruttiva prescelta, con fogli di nontessuto sintetico od altro prodotto adatto accettato dalla direzione dei lavori. Sarà curata la sua corretta collocazione nel sistema di copertura e la sua congruenza rispetto all'ipotesi di funzionamento con particolare attenzione rispetto a possibili punti difficili.
- Lo strato di protezione, sarà realizzato secondo la soluzione costruttiva indicata dal progetto.
- I materiali (verniciature, granigliature, lamine, ghiaietto, ecc.) risponderanno alle prescrizioni previste nell'articolo loro applicabile. Nel caso di protezione costituita da pavimentazione quest'ultima sarà eseguita secondo le indicazioni del progetto e/o secondo le prescrizioni previste per le pavimentazioni curando che non si formino incompatibilità meccaniche, chimiche, ecc. tra la copertura e la pavimentazione sovrastante.
- Lo strato di pendenza è solitamente integrato in altri strati, pertanto si rinvia per i materiali allo strato funzionale che lo ingloba. Per quanto riguarda la realizzazione si curerà che il piano (od i piani) inclinato che lo concretizza abbia corretto orientamento verso eventuali punti di confluenza e che nel piano non si formino avvallamenti più o meno estesi che ostacolano il deflusso dell'acqua. Si cureranno inoltre le zone raccordate all'incontro con camini, aeratori, ecc.
- Lo strato di barriera o schermo al vapore sarà realizzato con membrane di adeguate caratteristiche (vedere articolo prodotti per coperture continue). Nella fase di posa sarà curata la continuità dello strato fino alle zone di sfogo (bordi, aeratori, ecc.), inoltre saranno seguiti gli accorgimenti già descritti per lo strato di tenuta all'acqua.
- Per gli altri strati complementari riportati nella norma UNI 8178 si dovranno adottare soluzioni costruttive che impieghino uno dei materiali ammessi dalla norma stessa. Il materiale prescelto dovrà rispondere alle prescrizioni previste nell'articolo di questo capitolato ad esso applicabile.
- Per la realizzazione in opera si seguiranno le indicazioni del progetto e/o le indicazioni fornite dal produttore ed accettate dalla direzione dei lavori, ivi comprese quelle relative alle condizioni ambientali e/o le precauzioni da seguire nelle fasi di cantiere.

Il Direttore dei lavori per la realizzazione delle coperture piane opererà come segue:

- nel corso dell'esecuzione dei lavori (con riferimento ai tempi ed alle procedure) verificherà via che i materiali impiegati e le tecniche di posa siano effettivamente quelle prescritte ed inoltre, almeno per gli

Edilizia – Parte seconda

strati più significativi, verificherà che il risultato finale sia coerente con le prescrizioni di progetto e comunque con la funzione attribuita all'elemento o strato considerato.

In particolare verificherà: il collegamento tra gli strati; la realizzazione dei giunti/sovrapposizioni (per gli strati realizzati con pannelli, fogli ed in genere con prodotti preformati); la esecuzione accurata dei bordi e dei punti particolari. Ove sono richieste lavorazioni in sito verificherà con semplici metodi da cantiere:

- 1) le resistenze meccaniche (portate, punzonamenti, resistenze a flessione);
 - 2) adesioni o connessioni fra strati (o quando richiesta l'esistenza di completa separazione);
 - 3) la tenuta all'acqua, all'umidità, ecc.
- A conclusione dell'opera eseguirà prove (anche solo localizzate) di funzionamento formando battenti di acqua, condizioni di carico, di punzonamento, ecc. che siano significativi delle ipotesi previste dal progetto o dalla realtà. Avrà cura di far aggiornare e raccogliere i disegni costruttivi più significativi unitamente alla descrizione e/o schede tecniche dei prodotti impiegati (specialmente quelli non visibili ad opera ultimata) e le prescrizioni attinenti alla successiva manutenzione.

ART. 35 - ESECUZIONE COPERTURE DISCONTINUE

Si intendono per coperture discontinue quelle in cui l'elemento di tenuta all'acqua assicura la sua funzione solo per valori della pendenza maggiori di un minimo, che dipende prevalentemente dal materiale e dalla conformazione dei prodotti.

Esse si intendono convenzionalmente suddivise nelle seguenti categorie:

- coperture senza elemento termoisolante, con strato di ventilazione oppure senza;
- coperture con elemento termoisolante, con strato di ventilazione oppure senza.

Quando non è diversamente descritto negli altri documenti progettuali (o quando questi non sono sufficientemente dettagliati), si intende che ciascuna delle categorie sopraccitate sarà composta dai seguenti strati funzionali (definiti secondo la norma UNI 8178).

La copertura non termoisolata e non ventilata avrà quali strati ed elementi fondamentali:

- 1) l'elemento portante: con funzione di sopportare i carichi permanenti ed i sovraccarichi della copertura;
- 2) strato di pendenza: con funzione di portare la pendenza al valore richiesto (questa funzione è sempre integrata in altri strati);
- 3) elemento di supporto: con funzione di sostenere gli strati ad esso appoggiati (e di trasmettere la forza all'elemento portante);
- 4) elemento di tenuta: con funzione di conferire alle coperture una prefissata impermeabilità all'acqua meteorica e di resistere alle azioni meccaniche-fisiche e chimiche indotte dall'ambiente esterno e dall'uso.

La copertura non termoisolata e ventilata avrà quali strati ed elementi funzionali:

- 1) lo strato di ventilazione, con funzione di contribuire al controllo delle caratteristiche igrotermiche attraverso ricambi d'aria naturali o forzati;
- 2) strato di pendenza (sempre integrato);
- 3) l'elemento portante;
- 4) l'elemento di supporto;
- 5) l'elemento di tenuta.

La copertura termoisolata e non ventilata avrà quali strati ed elementi fondamentali:

- 1) l'elemento termoisolante, con funzione di portare al valore richiesto la resistenza termica globale della copertura;
- 2) lo strato di pendenza (sempre integrato);
- 3) l'elemento portante;
- 4) lo strato di schermo al vapore o barriera al vapore: con funzione di impedire (schermo) o di ridurre (barriera) il passaggio del vapore d'acqua e per controllare il fenomeno della condensa;
- 5) l'elemento di supporto;
- 6) l'elemento di tenuta.

La copertura termoisolata e ventilata avrà quali strati ed elementi fondamentali:

- 1) L'elemento termoisolante;
- 2) lo strato di ventilazione;
- 3) lo strato di pendenza (sempre integrato);
- 4) l'elemento portante;
- 5) l'elemento di supporto;
- 6) l'elemento di tenuta.

La presenza di altri strati funzionali (complementari) eventualmente necessari perché dovuti alla soluzione costruttiva scelta dovrà essere coerente con le indicazioni della UNI 8178 sia per quanto riguarda i materiali utilizzati sia per quanto riguarda la collocazione nel sistema di copertura.

Per la realizzazione degli strati si utilizzeranno i materiali indicati nel progetto, ove non sia specificato in dettaglio nel progetto od a suo complemento si rispetteranno le prescrizioni seguenti:

Edilizia – Parte seconda

Per l'elemento portante vale quanto riportato nell'articolo delle esecuzioni delle coperture continue (piane) punti precedenti.

Per l'elemento termoisolante vale quanto indicato nell'articolo delle esecuzioni delle coperture continue (piane) punti precedenti.

Per l'elemento di supporto a seconda della tecnologia costruttiva adottata si farà riferimento alle prescrizioni già date nel presente capitolato su prodotti di legno, profilati metallici, getti di calcestruzzo, elementi preformati di base di materie plastiche.

Si verificherà durante l'esecuzione la sua rispondenza alle prescrizioni del progetto, l'adeguatezza nel trasmettere i carichi all'elemento portante nel sostenere lo strato sovrastante.

L'elemento di tenuta all'acqua sarà realizzato con i prodotti previsti dal progetto e che rispettino anche le prescrizioni previste nell'articolo sui prodotti per coperture discontinue.

In fase di posa si dovrà curare la corretta realizzazione dei giunti e/o le sovrapposizioni, utilizzando gli accessori (ganci, viti, ecc.) e le modalità esecutive previste dal progetto e/o consigliate dal produttore nella sua documentazione tecnica, ed accettate dalla direzione dei lavori, ivi incluse le prescrizioni sulle condizioni ambientali (umidità, temperatura, ecc.) e di sicurezza.

Attenzione particolare sarà data alla realizzazione dei bordi, punti particolari e comunque ove è previsto l'uso di pezzi speciali ed il coordinamento con opere di completamento e finitura (scossaline, gronde, colmi, camini, ecc.).

Lo strato di schermo al vapore o barriera al vapore sarà realizzato come indicato nell'articolo delle esecuzioni delle coperture continue (piane).

Per gli altri strati complementari il materiale prescelto dovrà rispondere alle prescrizioni previste nell'articolo di questo capitolato ad esso applicabile.

Per la realizzazione in opera si seguiranno le indicazioni del progetto e/o le indicazioni fornite dal produttore, ed accettate dalla direzione dei lavori, ivi comprese quelle relative alle condizioni ambientali e/o precauzioni da seguire nelle fasi di cantiere.

Il Direttore dei lavori per la realizzazione delle coperture discontinue (a falda) opererà come segue:

- nel corso dell'esecuzione dei lavori, con riferimento ai tempi ed alle procedure, verificherà via che i materiali impiegati e le tecniche di posa siano effettivamente quelle prescritte ed inoltre almeno per gli strati più significativi verificherà che il risultato finale sia coerente con le prescrizioni di progetto e comunque con la funzione attribuita all'elemento o strato considerato.
In particolare verificherà i collegamenti tra gli strati, la realizzazione dei giunti/sovrapposizioni dei singoli prodotti costituenti uno strato, l'esecuzione accurata dei bordi e dei punti particolari ove sono richieste lavorazioni in sito. Per quanto applicabili verificherà con semplici metodi da cantiere le resistenze meccaniche (portate, punzonamenti, resistenza a flessione, ecc.), la impermeabilità dello strato di tenuta all'acqua, la continuità (o discontinuità) degli strati, ecc.;
- a conclusione dell'opera eseguirà prove (anche solo localizzate) per verificare la tenuta all'acqua, condizioni di carico (frecce), resistenza ad azioni localizzate e quanto altro può essere verificato direttamente in sito a fronte delle ipotesi di progetto. Avrà cura di far aggiornare e raccogliere i disegni costruttivi unitamente alla descrizione e/o schede tecniche dei prodotti impiegati (specialmente quelli non visibili ad opera ultimata) e le prescrizioni attinenti alla successiva manutenzione.

ART. 36 - OPERE DI IMPERMEABILIZZAZIONE

Si intendono per opere di impermeabilizzazione quelle che servono a limitare (o ridurre entro valori prefissati) il passaggio di acqua (sotto forma liquida o gassosa) attraverso una parte dell'edificio (pareti, fondazioni pavimenti controterra, ecc.) o comunque lo scambio igrometrico tra ambienti.

Esse si dividono in:

- impermeabilizzazioni costituite da strati continui (o discontinui) di prodotti;
- impermeabilizzazioni realizzate mediante la formazione di intercapedini ventilate.

Le impermeabilizzazioni, si intendono suddivise nelle seguenti categorie:

- impermeabilizzazioni di coperture continue o discontinue;
- impermeabilizzazioni di pavimentazioni;
- impermeabilizzazioni di opere interrate;
- impermeabilizzazioni di elementi verticali (non risalita d'acqua).

Per la realizzazione delle diverse categorie si utilizzeranno i materiali e le modalità indicate negli altri documenti progettuali; ove non siano specificate in dettaglio nel progetto od a suo completamento si rispetteranno le prescrizioni seguenti:

- a) per le impermeabilizzazioni di coperture, vedere agli articoli relativi alle coperture continue e discontinue;
- b) per le impermeabilizzazioni di pavimentazioni, vedere l'articolo relativo alla esecuzione delle pavimentazioni;

c) per la impermeabilizzazione di opere interrato valgono le prescrizioni seguenti:

- per le soluzioni che adottino membrane in foglio o rotolo si sceglieranno i prodotti che per resistenza meccanica a trazione, agli urti ed alla lacerazione meglio si prestano a sopportare l'azione del materiale di rinterro (che comunque dovrà essere ricollocato con le dovute cautele) le resistenze predette potranno essere raggiunte mediante strati complementari e/o di protezione ed essere completate da soluzioni adeguate per ridurre entro limiti accettabili, le azioni di insetti, muffe, radici e sostanze chimiche presenti del terreno.
- Inoltre durante la realizzazione si curerà che i risvolti, punti di passaggio di tubazioni, ecc. siano accuratamente eseguiti onde evitare sollecitazioni localizzate o provocare distacchi e punti di infiltrazione.
- Per le soluzioni che adottano prodotti rigidi in lastre, fogli sagomati e similari (con la formazione di interspazi per la circolazione di aria) si opererà, come indicato nel comma a) circa la resistenza meccanica. Per le soluzioni ai bordi e nei punti di attraversamento di tubi, ecc. si eseguirà con cura la soluzione adottata in modo da non costituire punti di infiltrazione e di debole resistenza meccanica.
- Per le soluzioni che adottano intercapedini di aria si curerà la realizzazione della parete più esterna (a contatto con il terreno in modo da avere continuità ed adeguata resistenza meccanica. Al fondo dell'intercapedine si formeranno opportuni drenaggi dell'acqua che limitino il fenomeno di risalita capillare nella parete protetta.
- Per le soluzioni che adottano prodotti applicati fluidi od in pasta si sceglieranno prodotti che possiedano caratteristiche di impermeabilità ed anche di resistenza meccanica (urti, abrasioni, lacerazioni). Le resistenze predette potranno essere raggiunte mediante strati complementari e/o di protezione ed essere completate da soluzioni adeguate per ottenere valori accettabili di resistenza ad agenti biologici quali radici, insetti, muffe, ecc. nonché di resistenza alle possibili sostanze chimiche presenti nel terreno.
- Durante l'esecuzione si curerà la corretta esecuzione di risvolti e dei bordi, nonché dei punti particolari quali passaggi di tubazioni, ecc. in modo da evitare possibili zone di infiltrazione e/o distacco. La preparazione del fondo, l'eventuale preparazione del prodotto (miscelazioni, ecc.), le modalità di applicazione, ivi comprese le condizioni ambientali (temperatura e umidità), e quelle di sicurezza saranno quelle indicate dal Produttore nella sua documentazione tecnica ed accettate dalla Direzione dei lavori.

Per le impermeabilizzazioni di elementi verticali (con risalita d'acqua) si eseguiranno strati impermeabili (o drenanti) che impediscano o riducano al minimo il passaggio di acqua per capillarità, ecc.

Gli strati si eseguiranno con fogli, prodotti spalmati, malte speciali, ecc., curandone la continuità e la collocazione corretta nell'elemento.

L'utilizzo di estrattori di umidità per murature, malte speciali ed altri prodotti similari, sarà ammesso solo con prodotti di provata efficacia ed osservando scrupolosamente le indicazioni del progetto e del produttore per la loro realizzazione.

Il Direttore dei lavori per la realizzazione delle opere di impermeabilizzazione opererà come segue.

Nel corso dell'esecuzione dei lavori, con riferimento ai tempi ed alle procedure, verificherà via che i materiali impiegati e le tecniche di posa siano effettivamente quelle prescritte ed inoltre, almeno per gli strati più significativi verificherà che il risultato finale sia coerente con le prescrizioni di progetto e comunque con la funzione attribuita all'elemento o strato considerato.

In particolare verificherà i collegamenti tra gli strati, la realizzazione di giunti/sovrapposizioni dei singoli prodotti costituenti uno strato, l'esecuzione accurata dei bordi e dei punti particolari ove sono richieste lavorazioni in sito. Per quanto applicabili verificherà con semplici metodi da cantiere le resistenze meccaniche (punzonamenti, resistenza a flessione, ecc.) la impermeabilità dello strato di tenuta all'acqua, le continuità (o discontinuità) degli strati, ecc.

A conclusione dell'opera eseguirà prove (anche solo localizzate) per verificare le resistenze ad azioni meccaniche localizzate, la interconnessione e compatibilità con altre parti dell'edificio e con eventuali opere di completamento.

Avrà cura di far aggiornare e raccogliere i disegni costruttivi unitamente alle schede tecniche di prodotti ed eventuali prescrizioni per la manutenzione.

ART. 37 - ESECUZIONE DELLE PARETI ESTERNE PARTIZIONI INTERNE

Si intende per parete esterna il sistema edilizio avente la funzione di separare e conformare gli spazi interni al sistema rispetto all'esterno.

Si intende per partizione interna un sistema edilizio avente funzione di dividere e conformare gli spazi interni del sistema edilizio.

Edilizia – Parte seconda

37.1 – Generalità

Nella esecuzione delle pareti esterne si terrà conto della loro tipologia (trasparente, portante, portata, monolitica, ad intercapedine, termoisolata, ventilata) e della loro collocazione (a cortina, a semicortina od inserita)

Nella esecuzione delle partizioni interne si terrà conto della loro classificazione in partizione semplice (solitamente realizzata con piccoli elementi e leganti umidi) o partizione prefabbricata (solitamente realizzata con montaggio in sito di elementi predisposti per essere assemblati a secco).

Quando non è diversamente descritto negli altri documenti progettuali (o quando questi non sono sufficientemente dettagliati) si intende che ciascuna delle categorie di parete sopraccitata è composta da più strati funzionali (costruttivamente uno strato può assolvere a più funzioni), che devono essere realizzati come segue.

37.2 - Le pareti a cortina (facciate continue)

Realizzate utilizzando i materiali e prodotti rispondenti al presente capitolato (vetro, isolanti, sigillanti, pannelli, finestre, elementi portanti, ecc.).

Le parti metalliche si intendono lavorate in modo da non subire microfessure o comunque danneggiamenti e, a seconda del metallo, opportunamente protette dalla corrosione.

Durante: il montaggio si curerà la corretta esecuzione dell'elemento di supporto ed il suo ancoraggio alla struttura dell'edificio eseguendo (per parti) verifiche della corretta esecuzione delle giunzioni (bullonature, saldature, ecc.) e del rispetto delle tolleranze di montaggio e dei giochi.

Si effettueranno prove di carico (anche per parti) prima di procedere al successivo montaggio degli altri elementi.

La posa dei pannelli di tamponamento, dei telai, dei serramenti, ecc., sarà effettuata rispettando le tolleranze di posizione, utilizzando i sistemi di fissaggio previsti.

I giunti saranno eseguiti secondo il progetto e comunque posando correttamente le guarnizioni ed i sigillanti in modo da garantire le prestazioni di tenuta all'acqua, all'aria, di isolamento termico, acustico, ecc. tenendo conto dei movimenti localizzati della facciata e dei suoi elementi dovuti a variazioni termiche, pressione del vento, ecc.

La posa di scossaline coprigiunti, ecc. avverrà in modo da favorire la protezione e la durabilità dei materiali protetti ed in modo che le stesse non siano danneggiate dai movimenti delle facciate.

Il montaggio dei vetri e dei serramenti avverrà secondo le indicazioni date nell'articolo a loro dedicato.

37.3 - Le pareti esterne o partizioni interne

Realizzate a base di elementi di laterizio, calcestruzzo, calcio silicato, pietra naturale o ricostruita e prodotti simili saranno realizzate con le modalità descritte nell'articolo opere di muratura, tenendo conto delle modalità di esecuzione particolari (giunti, sovrapposizioni, ccC) richieste quando la muratura ha compiti di isolamento termico, acustico, resistenza al fuoco, ecc.

Per gli altri strati presenti morfologicamente e con precise funzioni di isolamento termico, acustico, barriera al vapore, ecc., si rinvia alle prescrizioni date nell'articolo relativo alle coperture.

Per gli intonaci ed i rivestimenti in genere si rinvia all'articolo sull'esecuzione di queste opere.

Comunque, in relazione alle funzioni attribuite alle pareti ed al livello di prestazione richiesto, si curerà la realizzazione dei giunti, la connessione tra gli strati e le compatibilità meccaniche e chimiche.

Nel corso dell'esecuzione si curerà la completa realizzazione dell'opera, con attenzione alle interferenze con altri elementi (impianti), all'esecuzione dei vani di porte e finestre, alla realizzazione delle camere d'aria o di strati interni, curando che non subiscano schiacciamenti, discontinuità, ecc. non coerenti con la funzione dello strato.

37.4 - Le partizioni interne

Costituite da elementi predisposti per essere assemblati in sito (con o senza piccole opere di adeguamento nelle zone di connessione con le altre pareti o con il soffitto) devono essere realizzate con prodotti rispondenti alle prescrizioni date nell'articolo prodotti per pareti esterne e partizioni interne.

Nell'esecuzione si seguiranno le modalità previste dal produttore (ivi incluso l'utilizzo di appositi attrezzi) ed approvate dalla Direzione dei lavori.

Si curerà la corretta predisposizione degli elementi che svolgono anche funzione di supporto in modo da rispettare le dimensioni, tolleranze ed i giochi previsti o comunque necessari ai fini del successivo assemblaggio degli altri elementi.

Si curerà che gli elementi di collegamento e di fissaggio vengano posizionati ed installati in modo da garantire l'adeguata trasmissione delle sollecitazioni meccaniche.

Il posizionamento di pannelli, vetri, elementi di completamento, ecc. sarà realizzato con l'interposizione di guarnizioni, distanziatori, ecc. che garantiscano il raggiungimento dei livelli di prestazione previsti ed essere completate con sigillature, ecc.

Il sistema di giunzione nel suo insieme deve completare il comportamento della parete e deve essere

eseguito secondo gli schemi di montaggio previsti; analogamente si devono eseguire secondo gli schemi previsti e con accuratezza le connessioni con le pareti murarie, con i soffitti, ecc.

37.5 - Pareti di cartongesso

Parete divisoria interna ad orditura metallica e rivestimento in lastre di gesso rivestito dello spessore totale di 150 mm, con potere fonoisolante pari a 56 dB e in possesso delle certificazioni REI richieste dal progetto (REI 90 e 120) e delle caratteristiche idrorepellenti per i locali umidi (tipo GKB(A), Vidiwall, GKF(F), GKI(H) della Knauf Sas o equivalente).

L'orditura metallica verrà realizzata con profili in acciaio zincato con classificazione di I^a scelta, spessore mm 0,6, a norme UNI EN 10327-10326, delle dimensioni di: - guide inferiori e superiori ad "U" 40x100x40 mm; - montanti verticali a "C" 50x100x50 mm, posti ad interasse non superiore a 600 mm.

Le pareti divisorie devono essere dimensionate conformemente alle norme di sicurezza per quanto riguarda i carichi statici secondo il D.M. 14 gennaio 2008.

L'orditura metallica dovrà essere isolata dalle strutture perimetrali mediante l'apposizione di nastro vinilico monoadesivo avente funzione di taglio acustico, dello spessore minimo di mm. 3,5, da applicare e fissare sul perimetro così come indicato dalla Ditta fornitrice.

I profili saranno marcati CE (EN 520) conformemente alla norma armonizzata EN 14195 riguardante "Profili per Sistemi in Lastre in Gesso Rivestito", in classe A1 di reazione al fuoco, prodotti secondo il sistema di qualità UNI-EN-ISO 9001-2000 con produzione certificata da ICMQ.

Compresa la fornitura e posa in opera, nell'intercapedine della parete, di doppio strato di pannelli rigidi in lana di roccia dello spessore complessivo di mm. 80 (40+40) e densità non inferiore a 40 kg/mc (certificato in classe A1 secondo la normativa europea EN 13501-1).

Il rivestimento su entrambi i lati dell'orditura sarà realizzato con doppio strato di lastre in gesso rivestito dello spessore di mm. 12,5 cadauna, marcate CE a norma UNI EN 520 e conformi alla DIN 18180, fissate direttamente all'orditura metallica.

Tali lastre dovranno essere certificate in classe A2 s1 d0 (non infiammabile) di reazione al fuoco. Inoltre le lastre dovranno essere collaudate dal punto di vista biologico-abitativo come da certificato rilasciato da Ente autorizzato e riconosciuto in tal senso (certificato ISO 9001).

La fornitura in opera sarà comprensiva della stuccatura mediante malta di gesso tra le lastre, dei giunti, degli angoli e delle teste delle viti in modo da ottenere una superficie pronta per la pittura. Le lastre dovranno essere avvitate all'orditura metallica con viti autoperforanti fosfatate.

Le pareti dovranno resistere a carichi verticali in un qualsiasi punto della loro superficie.

Le modalità per la messa in opera saranno conformi alle norme UNI 9154 parte I e alle prescrizioni della ditta produttrice.

Inoltre, tali pareti dovranno essere conformi alle norme di sicurezza delle Direttive Comuni per l'Accordato tecnico dei tramezzi leggeri (Fasc. CSTB 1215 edito dall'ICITE) e resistere senza sfondarsi e deteriorarsi in modo pericoloso per gli occupanti sotto l'azione di:

- urto di un corpo molle con energia d'impatto di 24 kgm;
- urto con un'energia d'impatto di 1 kgm.

Tutte le certificazioni attestanti le caratteristiche tecniche funzionali delle pareti dovranno essere rilasciate da laboratorio autorizzato.

Con la presente voce di elenco si ritiene compreso e compensato anche:

- la fornitura e posa in opera di paraspigoli in acciaio di dim. minime mm. 31x31 sp. 6/10 per congiunzione ad angolo di pareti, compreso stucco coprifuogo;
- la realizzazione di eventuali giunti orizzontali o verticali di dilatazione come richiesto dalla D.L. in fase d'esecuzione o come previsto dagli elaborati progettuali (compreso finitura dei coprigiunti);
- la fornitura e posa in opera di una guarnizione in PVC espanso autoestinguento densità 120 kg/mc di spess. 10 mm. e relative sigillature elastiche antifluo REI 60 a perimetro delle strutture di sostegno della parete.

Compreso la realizzazione di tutti gli accorgimenti necessari per l'esecuzione della parete in cartongesso in prossimità degli infissi, eseguita come da indicazioni tecniche della ditta fornitrice.

Inoltre, dovrà essere prestata una particolare attenzione nel realizzare il collegamento parete-porte tagliafuoco, in modo tale da ottenere le certificazioni REI richieste dell'insieme porta-parete.

Infatti, per tali tipologie di serramenti è prevista la realizzazione degli imbotti così come specificato sulle schede tecniche dei serramenti o come particolari specifiche risultanti dalla ditta fornitrice degli infissi

L'appaltatore dovrà produrre la certificazione di resistenza al fuoco delle pareti realizzate rilasciata da laboratorio autorizzato o equivalente e comunque secondo le modalità richieste dal Comando VV.FF.

Edilizia – Parte seconda

ART. 38 - INTONACI

In linea generale, per le strutture in calcestruzzo non verranno adottati intonaci, perché le casseforme dovranno essere predisposte ed i getti dovranno essere vibrati con cura tale che le superfici di tutte le predette strutture dovranno presentare aspetto regolare e non sgradito alla vista.

Gli intonaci, quando fosse disposto dalla Direzione Lavori, verranno eseguiti dopo accurata pulizia, bagnatura delle pareti e formazione di fasce di guida in numero sufficiente per ottenere la regolarità delle superfici.

A superficie finita non dovranno presentare screpolature, irregolarità, macchie; le facce saranno regolari ed uniformi e gli spigoli eseguiti a regola d'arte.

Sarà cura dell'Impresa mantenere umidi gli intonaci eseguiti, quando le condizioni locali lo richiedano.

Prima di applicare l'intonaco a spruzzo su murature in calcestruzzo od il betoncino spruzzato l'Impresa avrà cura di eseguire, mediante martelli ad aria compressa, muniti di appropriato utensile, la "spicconatura" delle superfici da intonacare, alla quale seguirà un efficace lavaggio con acqua a pressione ed occorrendo sabbatura ad aria compressa.

Le sabbie da impiegare saranno silicee, scevre da ogni impurità e dovranno rispondere alle caratteristiche di cui alle modalità di accettazione dei materiali.

La malta sarà di norma composta di q.li 5.00 di cemento normale per mc di sabbia, salvo diversa prescrizione della Direzione Lavori.

L'intonaco in due strati potrà avere uno spessore di mm 20 o 30 e, il primo dei quali sarà di mm 12 ed il secondo di mm 18 circa.

Il getto dovrà essere eseguito con la lancia in posizione normale alla superficie da intonacare e posa a distanza di 80-90 cm dalla medesima.

La pressione alla bocca dell'ugello di uscita della miscela sarà di circa 3 atm.

Qualora si rendesse necessario, la Direzione Lavori potrà ordinare l'aggiunta di idonei additivi per le qualità e dosi che di volta in volta verranno stabilite, od anche l'inclusione di reti metalliche, elettrosaldate in fili d'acciaio, di caratteristiche che saranno precisate dalla Direzione Lavori.

In quest'ultimo caso l'intonaco potrà avere spessore di mm 30-40.

Per la realizzazione dell'intonaco per esterni od interni a tre strati verrà applicato un primo strato di circa 12 mm di malta (rinzafo), gettato con forza in modo da aderire perfettamente alla muratura.

Quando questo primo strato sarà alquanto consolidato, si applicherà il secondo strato che verrà steso con la cazzuola e regolarizzato con il frattazzo. Il terzo strato a finire sarà realizzato a frattazzo con malta fine o in calce.

Lo spessore finito dovrà essere di mm 25, qualora però, a giudizio della Direzione Lavori, la finitura dei getti e delle murature lo consenta, potrà essere limitato a mm 15 ed in tal caso applicato in una sola volta. Le superfici in calcestruzzo che dovranno subire il trattamento impermeabilizzante devono essere compatte, esenti da olii, grassi, polvere ed asciutte, e nel caso di struttura in conglomerato cementizio anche perfettamente stagionate.

A tal fine, dopo la pulizia generale, le superfici da trattare potranno essere sottoposte ai seguenti procedimenti secondo le disposizioni della Direzione Lavori:

- trattamento con acido cloridrico diluito al 10% e successivo accurato lavaggio con getti d'acqua in pressione onde eliminare qualsiasi traccia di acido;
- spazzolatura con spazzoloni a filo di acciaio e successiva soffiatura con aria compressa;
- sabbatura con materiali granulari di elevata durezza e successiva soffiatura con aria compressa.

La stesa della resina dovrà essere effettuata in unico o duplice strato perfettamente uniforme e senza soluzione di continuità, preferibilmente a spruzzo o mediante spatole, pannelli, ecc., a temperatura non inferiore a 2 gradi °C.

Nel caso in cui sia previsto l'impiego della sabbia quarzifera, la stesa della resina dovrà avvenire sempre in duplice strato e la sabbia dovrà essere sparsa solo sul secondo strato.

ART. 39 - OPERE DA FABBRO

L'Appaltatore deve tenere presente nella formulazione della sua offerta che l'esecuzione delle opere da fabbro, sia nell'ambito di edifici, sia nelle aree esterne facenti parte dei complessi dovendo necessariamente essere subordinata ai programmi generali e particolari di esecuzione degli impianti, può risultare diversa sia per discontinuità di esecuzione della posa, sia per la concomitanza di esecuzione, nella stessa area o nello stesso edificio di lavori di competenza di altre ditte, da quella normalmente programmata e più conveniente per l'Appaltatore.

Di quanto sopra l'Appaltatore non può richiedere maggiori compensi a qualsiasi titolo per gli oneri conseguenti a maggiori difficoltà di posa, a difficoltà di approntamento dei materiali a piè d'opera, a

Edilizia – Parte seconda

discontinuità di effettuazione dei lavori, a particolari tipi di ponteggi e protezioni da adottarsi, ed altri, anche se non elencati nella presente descrizione.

La posa delle opere in ferro in genere deve essere eseguita con la massima precisione e secondo le migliori regole di arte.

Devono essere rispettati quote, fili, allineamenti, piombi per il perfetto posizionamento di ogni elemento.

Tutti gli elementi devono essere solidamente e sicuramente fissati.

Il numero e le dimensioni delle zanche e degli altri elementi di fissaggio in genere devono essere tali da assicurare i requisiti di resistenza e solidità richiesti per ciascuna opera.

Gli scassi per l'ammarraggio devono avere dimensioni adeguate, ma limitate al minimo necessario per ottenere un posizionamento agevole ed un ancoraggio sicuro, senza compromettere l'integrità della struttura muraria.

Gli scassi ed i fori per l'ammarraggio delle zanche e degli elementi di sostegno in genere devono essere accuratamente puliti e bagnati prima di procedere alla sigillatura.

La sigillatura deve essere eseguita con l'impiego di malta di cemento, o calcestruzzo di appropriata granulometria, a seconda delle dimensioni di fori.

Non è ammessa in alcun caso la sigillatura con gesso.

Tutti i manufatti devono essere solidamente assicurati, nell'esatta posizione prevista, con idonei sostegni ed armature provvisionali, in modo da evitare qualsiasi movimento sino a che le relative sigillature non abbiano raggiunto la necessaria presa.

Tutti i manufatti per i quali sia prevista la verniciatura in opera, devono, prima della posa, essere verniciati con una mano di antiruggine al cromato di zinco, previa preparazione completa delle superfici con eliminazione di ogni traccia di ruggine, grassi, calamità, ecc.

Sulle parti non più accessibili dopo la posa deve essere applicata preventivamente anche una seconda mano di antiruggine.

Gli elementi zincati non a vista, che dovessero eventualmente subire, tagli, saldature od altri aggiustamenti che provochino la rimozione od il danneggiamento della zincatura, devono essere accuratamente ritoccati con antiruggine al cromato di zinco in corrispondenza dei punti danneggiati, previa pulitura, con rimozioni di ogni scoria o detrito, delle superfici interessate, onde evitare ogni ulteriore eventuale erosione.

Per gli elementi a vista non sono ammessi ritocchi con vernice.

I cancelli devono essere posti in opera in modo da ottenere il perfetto ed agevole funzionamento delle ante apribili e la corretta manovra di serratura ed altri congegni di blocco e di chiusura.

Deve essere curato in particolare il perfetto combaciamento di serrature, scrocci e catenacci con le corrispondenti sedi su montanti, controante, soglie, pavimentazioni.

I controtelai devono essere posti in opera in maniera da non rinchiudere per la corretta posa dei serramenti successivi aggiustamenti, scassi, demolizioni e rotture di rivestimenti, pavimenti, intonaci, ecc.

I serramenti in genere devono essere posti in opera a perfetta squadra, in modo da ottenere l'uniforme combaciamento delle battute, la perfetta manovra delle ante, l'agevole funzionamento di tutti i congegni di chiusura.

Il fissaggio al controtelaio deve avvenire con viti non a vista. Le viti devono essere zincate o cadmate.

Nell'effettuazione delle operazioni di posa deve essere evitato ogni danneggiamento, anche minimo, al serramento ed agli accessori (serrature, ferramenta, ecc.).

Per i serramenti da porsi in opera già verniciati devono essere adottate tutte le cautele necessarie per evitare ogni e qualsiasi danno allo strato di vernice.

Uguali precauzioni devono essere adottate per i manufatti in lega leggera, comunque trattati.

Coprifili e coprigiunti devono essere di tipo, dimensioni e sagomatura uniformi e devono essere fissati in posizione simmetrica in modo da delimitare contorni perfettamente regolari ed uguali fra di loro.

Pur essendo prevista l'adozione dei coprifili e coprigiunti tutte le connessioni dei serramenti fra loro, con i controtelai e con le murature devono essere realizzate con la massima precisione, riducendo al minimo indispensabile giochi e fessure.

Tutti i manufatti devono essere accuratamente ripuliti in modo da rimuovere ogni traccia di imbrattamento di qualsiasi natura.

ART. 40 – GIUNTI, SLITTE SISMICHE

40.1 - Giunti di dilatazione

I giunti di dilatazione possono essere realizzati con profili in polivinilcloruro, in acciaio galvanizzato, in alluminio o in lamiera verniciata, con interposto elemento elastico, resistente agli agenti atmosferici.

Il profilo deve avere la superficie di appoggio in neoprene o con caratteristiche tali da compensare le eventuali irregolarità della superficie d'appoggio.

Edilizia – Parte seconda

Le modalità di applicazione devono essere quelle indicate dal produttore, come riportato nella scheda tecnica del prodotto

I materiali impiegati con funzione strutturale nelle unioni devono avere, di regola, una durabilità, resistenza al fuoco e protezione, almeno uguale a quella degli elementi da collegare.

Ove queste condizioni non fossero rispettate, i limiti dell'intera struttura vanno definiti con riguardo all'elemento significativo più debole.

I giunti aventi superfici affacciate, devono garantire un adeguato distanziamento delle superfici medesime per consentire i movimenti prevedibili.

Il Direttore dei lavori dovrà verificare che eventuali opere di finitura non pregiudichino il libero funzionamento del giunto.

Gli appoggi devono essere tali da soddisfare le condizioni di resistenza dell'elemento appoggiato, dell'eventuale apparecchio di appoggio e del sostegno, tenendo conto delle variazioni termiche, della deformabilità delle strutture e dei fenomeni lenti.

Per elementi di solaio o simili deve essere garantita una profondità dell'appoggio, a posa avvenuta, non inferiore a 3 cm, se è prevista in opera la formazione della continuità della unione, e non inferiore a 5 cm se definitivo.

Per appoggi discontinui (nervature, denti) i valori precedenti vanno raddoppiati.

Per le travi, la profondità minima dell'appoggio definitivo deve essere non inferiore a $(8 + l/300)$ cm, essendo «L» la luce netta della trave in centimetri.

In zona sismica non sono consentiti appoggi nei quali la trasmissione di forze orizzontali sia affidata al solo attrito.

Appoggi di questo tipo sono consentiti ove non venga messa in conto la capacità di trasmettere azioni orizzontali; l'appoggio deve consentire spostamenti relativi secondo quanto previsto dalle norme sismiche. Il montaggio verrà eseguito nel rispetto delle vigenti norme antinfortunistiche, i mezzi di sollevamento dovranno essere proporzionati per la massima prestazione prevista nel programma di montaggio; inoltre, nella fase di messa in opera dell'elemento prefabbricato fino al contatto con gli appoggi, i mezzi devono avere velocità di posa commisurata con le caratteristiche del piano di appoggio e con quella dell'elemento stesso.

La velocità di discesa deve essere tale da poter considerare non influenti le forze dinamiche di urto.

Gli elementi vanno posizionati come e dove indicato in progetto.

In presenza di getti integrativi eseguiti in opera, che concorrono alla stabilità della struttura anche nelle fasi intermedie, il programma di montaggio sarà condizionato dai tempi di maturazione richiesti per questi, secondo le prescrizioni di progetto.

L'elemento può essere svincolato dall'apparecchiatura di posa solo dopo che è stata assicurata la sua stabilità.

L'attrezzatura impiegata per garantire la stabilità nella fase transitoria che precede il definitivo completamento dell'opera deve essere munita di apparecchiature, ove necessarie, per consentire, in condizioni di sicurezza, le operazioni di registrazione dell'elemento (piccoli spostamenti delle tre coordinate, piccole rotazioni, ecc.) e, dopo il fissaggio definitivo degli elementi, le operazioni di recupero dell'attrezzatura stessa, senza provocare danni agli elementi stessi

Deve essere previsto nel progetto un ordine di montaggio tale da evitare che si determinino strutture temporaneamente labili o instabili nel loro insieme.

La corrispondenza dei manufatti al progetto sotto tutti gli aspetti rilevabili al montaggio (forme, dimensioni e relative tolleranze) sarà verificata dalla direzione dei lavori, che escluderà l'impiego di manufatti non rispondenti.

Tutte le forniture di componenti strutturali prodotti in serie controllata possono essere accettate senza ulteriori controlli dei materiali, né prove di carico dei componenti isolati, se accompagnati da un certificato di origine firmato dal produttore e dal tecnico responsabile della produzione e attestante che gli elementi sono stati prodotti in serie controllata e recante in allegato copia del relativo estratto del registro di produzione e degli estremi dei certificati di verifica preventiva del laboratorio ufficiale.

Per i componenti strutturali prodotti in serie dichiarata si deve verificare che esista una dichiarazione di conformità rilasciata dal produttore.

40.2 - Slitte sismiche

Le slitte sismiche che verranno montate saranno di due tipologie, di cui si riportano le principali caratteristiche a cui dovranno rispondere.

Saranno assoggettate alle prove di accettazione prescritte le quali dovranno essere effettuate su almeno il 20% dei dispositivi, comunque non meno di 4 e non più del numero di dispositivi da mettere in opera.

40.2.1 - Apparecchi di appoggio a disco elastomerico confinato

Gli apparecchi di appoggio a disco elastomerico confinato, costituiti da una piastra di acciaio contenente il disco in elastomero e da un pistone in acciaio di pressurizzazione a formare una cerniera che consente la rotazione intorno a qualsiasi asse orizzontale.

Il produttore degli appoggi strutturali deve essere in possesso di attestato di conformità (marcatura CE) secondo il DPR n. 246/93, art. 7, comma 1 lettera A, alla relativa norma europea armonizzata della serie EN1337, e depositare presso il Servizio Tecnico Centrale la relativa documentazione.

Il fabbricante degli appoggi deve allegare dichiarazione, in conformità alla norma della serie EN1337, le caratteristiche del prodotto, quali la capacità portante nella condizione SLU, la capacità di rotazione, il coefficiente di attrito e la durabilità.

Gli apparecchi di appoggio dovranno essere conformi alla UNI EN 1337-5 con marcatura CE nella quale è definito lo scopo ed il campo di applicazione.

Eventuali piastre di scorrimento e guide direzionali dovranno essere realizzate in conformità alla UNI EN 1337-2.

Tutte le superfici metalliche esposte alla corrosione dovranno essere protette in conformità alla UNI EN 1337-9. Sono compresi nel prezzo eventuali ancoraggi meccanici alle strutture, idonei a trasferire le forze orizzontali di progetto, da dimensionare in conformità alla UNI EN 1337-1.

Tutte le superfici metalliche esposte alla corrosione dovranno essere protette in conformità alla UNI EN 1337-9. Sono compresi nel prezzo eventuali ancoraggi meccanici alle strutture, idonei a trasferire le forze orizzontali di progetto, da dimensionare in conformità alla UNI EN 1337-1.

40.2.2 - Dispositivo di vincolo dinamico a doppio effetto

Il dispositivo di vincolo dinamico a doppio effetto - marcati CE secondo UNI EN 15129/2009 - costituiti da un sistema pistone/cilindro che realizza due camere riempite con fluido siliconico, collegate mediante un opportuno circuito idraulico.

Essi consentono, senza un'apprezzabile reazione, i movimenti lenti derivanti dalle escursioni termiche degli elementi strutturali a cui sono collegati; in presenza invece di movimenti bruschi, derivanti ad esempio da sisma, il sistema diventa pressoché rigido e capace di trasmettere integralmente la forza orizzontale agli elementi stessi. I dispositivi sono dotati di snodi sferici per assicurare un corretto montaggio e libere rotazioni relative.

Le superfici soggette all'aggressione atmosferica sono protette da una mano di fondo di zincante epossidico e da una a finire di vernice epossipoliammica.

Andranno effettuate tutte le prove di accettazione su isolatori elastomerici condotte in conformità numero e modalità secondo quanto previsto dal DM 2008, condotte sotto la supervisione di ente terzo avente titolo. Le prove di accettazione devono essere effettuate su almeno il 20% dei dispositivi, comunque non meno di 4 e non più del numero di dispositivi da mettere in opera.

ART. 41 - OPERE DI VETRAZIONI E SERRAMENTISTICA

Si intendono per opere di vetrazione quelle che comportano la collocazione in opera di lastre di vetro (o prodotti simili sempre comunque in funzione di schermo) sia in luci fisse sia in ante fisse o mobili di finestre, portafinestre o porte;

Si intendono per opere di serramentistica quelle relative alla collocazione di serramenti (infissi) nei vani aperti delle parti murarie destinate a riceverli.

La realizzazione delle opere di vetrazione deve avvenire con i materiali e le modalità previsti dal progetto ed ove questo non sia sufficientemente dettagliato valgono le prescrizioni seguenti.

Le lastre di vetro, in relazione al loro comportamento meccanico, devono essere scelte tenendo conto delle loro dimensioni, delle sollecitazioni previste dovute a carico di vento e neve, alle sollecitazioni dovute ad eventuali sbattimenti ed alle deformazioni prevedibili del serramento.

Devono inoltre essere considerate per la loro scelta le esigenze di isolamento termico, acustico, di trasmissione luminosa, di trasparenza o traslucidità, di sicurezza sia ai fini antinfortunistici che di resistenza alle effrazioni, atti vandalici, ecc.

Per la valutazione dell'adeguatezza delle lastre alle prescrizioni predette, in mancanza di prescrizioni nel progetto si intendono adottati i criteri stabiliti nelle norme UNI per l'isolamento termico ed acustico, la sicurezza, ecc. (UNI 7143, UNI 7144, UNI 7170 e UNI 7G97). Gli smussi ai bordi e negli angoli devono prevenire possibili scagliature.

I materiali di tenuta, se non precisati nel progetto, si intendono scelti in relazione alla conformazione e dimensioni delle scanalature (o battente aperto con ferma vetro) per quanto riguarda lo spessore e dimensioni in genere, capacità di adattarsi alle deformazioni elastiche dei telai fissi ed ante apribili; resistenza alle sollecitazioni dovute ai cicli termoigrometrici tenuto conto delle condizioni microlocali che si creano all'esterno rispetto all'interno, ecc. e tenuto conto del numero, posizione e caratteristiche dei tasselli

Edilizia – Parte seconda

di appoggio, periferici e spaziatori.

Nel caso di lastre posate senza serramento gli elementi di fissaggio (squadrette, tiranti, ecc.) devono avere adeguata resistenza meccanica, essere preferibilmente di metallo non ferroso o comunque protetto dalla corrosione.

Tra gli elementi di fissaggio e la lastra deve essere interposto materiale elastico e durabile alle azioni climatiche.

La posa in opera deve avvenire previa eliminazione di depositi e materiali dannosi dalle lastre, serramenti, ecc. e collocando i tasselli di appoggio in modo da far trasmettere correttamente il peso della lastra al serramento; i tasselli di fissaggio servono a mantenere la lastra nella posizione prefissata.

Le lastre che possono essere urtate devono essere rese visibili con opportuni segnali (motivi ornamentali, maniglie, ecc.).

La sigillatura dei giunti tra lastra e serramento deve essere continua in modo da eliminare ponti termici ed acustici.

Per i sigillanti e gli adesivi si devono rispettare le prescrizioni previste dal fabbricante per la preparazione, le condizioni ambientali di posa e di manutenzione.

Comunque la sigillatura deve essere conforme a quella richiesta dal progetto od effettuata sui prodotti utilizzati per qualificare il serramento nel suo insieme.

L'esecuzione effettuata secondo la norma UNI 6534 potrà essere considerata conforme alla richiesta del presente Capitolato nei limiti di validità della norma stessa.

La realizzazione della posa dei serramenti deve essere effettuata come indicato nel progetto e quando non precisato deve avvenire secondo le prescrizioni seguenti.

Le finestre collocate su propri controtelai e fissate con i mezzi previsti dal progetto e comunque in modo da evitare sollecitazioni localizzate.

Il giunto tra controtelaio e telaio fisso, se non progettato in dettaglio onde mantenere le prestazioni richieste al serramento, dovrà essere eseguito con le seguenti attenzioni:

- assicurare tenuta all'aria ed isolamento acustico;
- gli interspazi devono essere sigillati con materiale comprimibile e che resti elastico nel tempo; se ciò non fosse sufficiente (giunti larghi più di 8 mm) si sigillerà anche con apposito sigillante capace di mantenere l'elasticità nel tempo e di aderire al materiale dei serramenti;
- il fissaggio deve resistere alle sollecitazioni che il serramento trasmette sotto l'azione del vento o di carichi dovuti all'utenza (comprese le false manovre).

La posa con contatto diretto tra serramento e parte muraria deve avvenire:

- assicurando il fissaggio con l'ausilio di elementi meccanici (zanche, tasselli ad espansione, ecc.);
- sigillando il perimetro esterno con malta previa eventuale interposizione di elementi separatori quale non tessuti, fogli, ecc.;
- curando l'immediata pulizia delle parti che possono essere danneggiate (macchiate, corrose, ecc.) dal contatto con la malta.

Le porte devono essere posate in opera analogamente a quanto indicato per le finestre; inoltre si dovranno curare le altezze di posa rispetto al livello del pavimento finito.

Per le porte con alte prestazioni meccaniche (antiefrazione), acustiche, termiche o di comportamento al fuoco, si rispetteranno inoltre le istruzioni per la posa (date dal fabbricante ed accettate dalla Direzione dei lavori).

La posa dei serramenti in alluminio dovrà essere eseguita da personale specializzato nel rispetto delle prescrizioni UNCSAAL DT16.

I fissaggi dovranno essere previsti ogni 70-80 cm ed essere eseguiti mediante viti in acciaio inox.

I sigillanti dovranno corrispondere a quanto prescritto dalle norme di riferimento, non devono corrodere le parti in alluminio con cui vengono in contatto e dovranno essere conformi alle norme UNI 9610 e UNI 9611. Inoltre nel caso di contatto dei sigillanti con vernici a base bituminosa deve essere verificata la compatibilità.

Le sigillature dovranno essere realizzate secondo criteri prestazionali tali da garantire tenuta all'acqua, tenuta all'aria, tenuta alla polvere e realizzazione di continuità elastica durevole nel tempo tra due supporti in movimento (struttura dell'edificio e elemento di tamponamento).

La sigillatura tra i telai ed il contesto edile adiacente dovrà essere eseguita impiegando sigillanti al silicone neutro o Tiocol nel rispetto delle istruzioni del fabbricante, avendo cura di realizzare giunti non inferiori a 4 mm e non superiori a 8 mm, con profondità minima di 6 mm.

Il cordone di sigillatura dovrà essere supportato da apposito materiale di riempimento inerte elastico a cellule chiuse.

Sarà compito del serramentista proporre al Committente la migliore soluzione di collegamento al muro, atta ad evitare la formazione di punti freddi nelle zone perimetrali ai telai.

Il Direttore dei lavori per la realizzazione opererà come segue.

Edilizia – Parte seconda

Nel corso dell'esecuzione dei lavori (con riferimento ai tempi ed alle procedure) verificherà via che i materiali impiegati e le tecniche di posa siano effettivamente quelle prescritte.

In particolare verificherà la realizzazione delle sigillature tra lastre di vetro e telai e tra i telai fissi ed i controtelai; la esecuzione dei fissaggi per le lastre non intelaiate; il rispetto delle prescrizioni di progetto, del capitolato e del produttore per i serramenti con altre prestazioni.

A conclusione dei lavori eseguirà verifiche visive della corretta messa in opera e della completezza dei giunti, sigillature, ecc.

Eseguirà controlli orientativi circa la forza di apertura e chiusura dei serramenti (stimandole con la forza corporea necessaria), l'assenza di punti di attrito non previsti, e prove orientative di tenuta all'acqua, con spruzzatori a pioggia, ed all'aria, con l'uso di fumogeni, ecc.

Nelle grandi opere i controlli predetti potranno avere carattere casuale e statistico.

Avrà cura di far aggiornare e raccogliere i disegni costruttivi più significativi unitamente alla descrizione e/o schede tecniche dei prodotti impiegati (specialmente quelli non visibili ad opera ultimata) e le prescrizioni attinenti alla successiva manutenzione.

ART. 42 - ESECUZIONE DELLE PAVIMENTAZIONI

Si intende per pavimentazione un sistema edilizio avente quale scopo quello di consentire o migliorare il transito e la resistenza alle sollecitazioni in determinate condizioni di uso.

Quando non è diversamente descritto negli altri documenti progettuali (o quando questi non sono sufficientemente dettagliati) si intende che la pavimentazione sarà composta dai seguenti strati funzionali.

- lo strato portante, con la funzione di resistenza alle sollecitazioni meccaniche dovute ai carichi permanenti o di esercizio;
- lo strato di scorrimento, con la funzione di compensare e rendere compatibili gli eventuali scorrimenti differenziali tra strati contigui;
- lo strato ripartitore, con la funzione di trasmettere allo strato portante le sollecitazioni meccaniche impresse dai carichi esterni, qualora gli strati costituenti la pavimentazione abbiano comportamenti meccanici sensibilmente differenziati;
- lo strato di collegamento, con la funzione di ancorare il rivestimento allo strato ripartitore (o portante);
- lo strato di rivestimento con compiti estetici e di resistenza alle sollecitazioni meccaniche, chimiche, ecc.).

A seconda delle condizioni di utilizzo e delle sollecitazioni previste, i seguenti strati possono diventare fondamentali:

- strato di impermeabilizzante, con la funzione di dare alla pavimentazione una prefissata impermeabilità ai liquidi e ai vapori;
- strato di isolamento termico, con la funzione di portare la pavimentazione a un prefissato isolamento termico;
- strato di isolamento acustico, con la funzione di portare la pavimentazione a un prefissato isolamento acustico;
- strato di compensazione con funzione di compensare quote, le pendenze, gli errori di planarità ed eventualmente incorporare impianti (spesso questo strato ha anche funzione di strato di collegamento).

A seconda delle condizioni di utilizzo e delle sollecitazioni previste, altri strati complementari possono essere previsti.

42.1 - Realizzazione degli strati portanti

La realizzazione degli strati portati sarà effettuata utilizzando i materiali indicati nel progetto.

In caso contrario, si rispetteranno le prescrizioni seguenti e quelle fornite dalla direzione dei lavori.

Per lo strato portante, a seconda della soluzione costruttiva adottata, si farà riferimento alle prescrizioni già date nel presente Capitolato sulle strutture.

Per lo strato di scorrimento, finalizzato a consentire eventuali movimenti differenziati tra le diverse parti della pavimentazione, a seconda della soluzione costruttiva adottata si farà riferimento alle prescrizioni già date per i prodotti quali sabbia, membrane a base sintetica o bituminosa, fogli di carta o cartone, geotessili o pannelli di fibre, di vetro o roccia.

Durante la realizzazione si curerà la continuità dello strato, la corretta sovrapposizione o realizzazione dei giunti e l'esecuzione di bordi, risvolti, ecc.

Per lo strato ripartitore, a seconda della soluzione costruttiva adottata, si farà riferimento alle prescrizioni già date per i prodotti quali calcestruzzi armati, malte cementizie, lastre prefabbricate di calcestruzzo armato.

Durante la realizzazione si curerà, oltre alla corretta esecuzione dello strato in quanto a continuità e spessore, la realizzazione di giunti e bordi e dei punti di interferenza con elementi verticali o con passaggi di elementi impiantistici, in modo da evitare azioni meccaniche localizzate o incompatibilità chimico-fisiche. Sarà infine curato che la superficie finale abbia caratteristiche di planarità, rugosità, ecc. adeguate per lo

Edilizia – Parte seconda

strato successivo.

Per lo strato di collegamento, a seconda della soluzione costruttiva adottata, si farà riferimento alle prescrizioni già date per i prodotti quali malte, adesivi organici e/o con base cementizia e, nei casi particolari, alle prescrizioni del produttore per elementi di fissaggio, meccanici o di altro tipo.

Durante la realizzazione si curerà l'uniforme e corretta distribuzione del prodotto, con riferimento agli spessori e/o quantità consigliate dal produttore, in modo da evitare eccesso da rifiuto o insufficienza, che può provocare scarsa resistenza o adesione.

Si verificherà inoltre che la posa avvenga con gli strumenti e nelle condizioni ambientali (temperatura, umidità) e preparazione dei supporti suggeriti dal produttore.

Per lo strato di rivestimento, a seconda della soluzione costruttiva adottata, si farà riferimento alle prescrizioni già date per i prodotti per pavimentazione.

Durante la fase di posa si curerà la corretta esecuzione degli eventuali motivi ornamentali, la posa degli elementi di completamento e/o accessori, la corretta esecuzione dei giunti e delle zone di interferenza (bordi, elementi verticali, ecc.), le caratteristiche di planarità o comunque delle conformazioni superficiali rispetto alle prescrizioni di progetto, nonché le condizioni ambientali di posa e i tempi di maturazione.

Per lo strato di impermeabilizzazione, a seconda che abbia funzione di tenuta all'acqua, barriera o schermo al vapore, valgono le indicazioni fornite per questi strati all'articolo sulle coperture continue.

In generale, lo strato a protezione del sottofondo deve essere realizzato con guaine con giunti sovrapposti.

Per lo strato di isolamento termico, finalizzato a contenere lo scambio termico tra le superfici orizzontali, possono impiegarsi calcestruzzi additivati con inerti leggeri, come argilla espansa o polistirolo espanso.

In alternativa, possono impiegarsi lastre in polistirene o poliuretano espansi, lastre in fibre minerali e granulari espansi e tra tali elementi deve essere eventualmente interposto uno strato di irrigidimento.

Per lo strato di isolamento acustico, a seconda della soluzione costruttiva adottata, si farà riferimento per i prodotti alle prescrizioni già date nell'apposito articolo.

Durante la fase di posa in opera si curerà il rispetto delle indicazioni progettuali e comunque la continuità dello strato con la corretta realizzazione di giunti/sovrapposizioni, la realizzazione attenta dei risvolti ai bordi e nei punti di interferenza con elementi verticali (nel caso di pavimento cosiddetto galleggiante i risvolti dovranno contenere tutti gli strati sovrastanti).

Per lo strato di compensazione delle quote valgono le prescrizioni date per lo strato di collegamento (per gli strati sottili) e/o per lo strato ripartitore (per gli spessori maggiori di 20 mm).

42.2 - Rivestimento dei gradini

Le pedate e le alzate saranno rivestite in gres ceramico, secondo le specifiche precisate nell'elenco prezzi, dovranno essere collocate con malta cementizia, accuratamente battuta in tutta la superficie per fare defluire la malta.

Le piastrelle di rivestimento devono essere leggermente inclinate in avanti per evitare il ristagno dell'acqua, soprattutto se si tratta di gradini di scale esterne.

Le pareti delle rampe delle scale saranno rivestite con battiscopa dello stesso materiale di rivestimento delle pedate e delle alzate, come i pianerottoli.

42.3 - Esecuzione delle pavimentazioni interne con collante

Le operazioni di posa in opera di pavimentazioni in base ceramica interne o esterne con strato collante si articolano nelle seguenti fasi:

- preparazione della superficie di appoggio;
- preparazione del collante;
- stesa del collante e collocazione delle piastrelle;
- stuccatura dei giunti e pulizia.

Preparazione della superficie di appoggio

La superficie di fissaggio deve essere ben pulita e perfettamente piana, senza fessurazioni e screpolature.

In caso contrario, devono essere eliminate le eventuali deformazioni utilizzando specifici materiali rasanti.

Le parti non bene attaccate devono essere rimosse con molta cura.

Preparazione del collante

Le caratteristiche del collante devono rispettare le prescrizioni progettuali ed essere compatibili con il tipo di piastrella da fissare, ferme restando le eventuali indicazioni del direttore dei lavori. L'impasto del collante deve essere perfettamente omogeneo, sufficientemente fluido e di facile applicazione.

Nella stesa e nella preparazione devono essere rispettate le istruzioni dei fornitori, per quanto concerne non solo il dosaggio, ma anche il tempo di riposo (normalmente 10-15 minuti).

Si evidenzia che, dal momento dell'impasto, la colla è utilizzabile per almeno tre ore. Anche per questo dato, che può dipendere dalle condizioni ambientali e in particolare dalla temperatura, conviene comunque fare riferimento alle specifiche tecniche dei fornitori.

Stesa del collante e collocazione delle piastrelle

Edilizia – Parte seconda

Il collante deve essere applicato con un'apposita spatola dentellata che consente di regolare lo spessore dello strato legante e di realizzare una superficie con solchi di profondità appropriata a delimitare le zone di primo contatto fra lo strato legante e le piastrelle.

Quando la piastrella viene appoggiata e pressata sulla superficie del collante, tale zona si allarga, fino a interessare, aderendovi, gran parte della faccia della piastrella.

Occorre, quindi, applicare il collante, volta per volta, in superfici limitate, controllando ogni tanto che l'adesivo non abbia ridotto il proprio potere bagnante.

Questo controllo si può effettuare staccando una piastrella subito dopo l'applicazione e verificando l'adesione del collante alla superficie d'attacco oppure appoggiando i polpastrelli della mano al collante. Se tale controllo non è soddisfacente, è necessario rinnovare la superficie dell'adesivo mediante applicazione di uno strato fresco.

42.4 - Stuccatura dei giunti e pulizia

L'operazione di stuccatura dei giunti, con cemento bianco specifico per fughe, deve essere effettuata mediante una spatola di gomma o di materiale plastico, in modo da ottenere un riempimento completo dei giunti.

Una prima pulizia della pavimentazione deve essere effettuata mediante spugna umida. Successivamente si può procedere ad una pulizia più accurata usando prodotti per la pulizia dei pavimenti.

Pavimentazione in grès porcellanato

Il pavimento in piastrelle ceramiche sarà di prima scelta 30/60x30/60 cm, pressate a secco, non smaltate, a sezione piena omogenea a tutto spessore, comunemente denominate grès porcellanato, conformi alle norme UNI EN, di forma quadrata o rettangolare, nel colore e finitura superficiale a scelta della D.L., posate a giunto unito mediante spalmatura con spatola dentata di collante a base cementizia additivato con lattice resinoso. I

Il pavimento inoltre, esclusa la finitura superficiale lucida, dovrà essere in possesso di un coefficiente di attrito conforme a quanto previsto dal DPR 24 luglio 1996, n. 503 recante norme per l'eliminazione delle barriere architettoniche negli edifici, spazi e servizi pubblici. 39.6 Pavimentazione in grès ceramico pressato omogeneo

Il pavimento in piastrelle ceramiche sarà di prima scelta, pressate a secco, non smaltate, a sezione piena omogenea a tutto spessore, comunemente denominate grès ceramico, conformi alle norme UNI EN, di forma quadrata o rettangolare, nel colore e finitura superficiale a scelta della D.L., posate a giunto unito mediante spalmatura con spatola dentata di collante a base cementizia additivato con lattice resinoso.

Il pavimento inoltre, esclusa la finitura superficiale lucida, dovrà essere in possesso di un coefficiente di attrito conforme a quanto previsto dal DPR 24 luglio 1996, n.503 recante norme per l'eliminazione delle barriere architettoniche negli edifici, spazi e servizi pubblici.

42.5 - Zoccolino battiscopa in PVC (sguscia in PVC)

Battiscopa strutturato, semirigido, privo di cloro in PVC di 60 mm in altezza, con una linguetta di sigillatura flessibile tipo semi-flessibile-s 60, colori a scelta della D.L.

Battiscopa in grès ceramico

Battiscopa costituito da piastrelle ceramiche (h=8.00cm) di prima scelta a sezione piena omogenea a tutto spessore, comunemente denominate grès ceramico, conformi alle norme UNI EN, di forma rettangolare con bordo superiore a becco di civetta, bordo inferiore sguscio, nel colore ed aspetto a scelta della D.L., posate a correre a giunto sia unito che aperto mediante spalmatura con spatola dentata di collante a base cementizia.

Procedere alla sigillatura degli interstizi eseguita con malta premiscelata per fughe nel colore a scelta della D.L., le riprese e le stuccature di intonaco, la finitura contro i telai delle porte anche in tempi successivi, la pulitura superficiale.

42.6 - Pavimentazione industriale in conglomerato cementizio

Fornitura e posa in opera di pavimento industriale eseguito in conglomerato cementizio confezionato a macchina, dosato a minimo 300 kg di cemento tipo R 3.25 per metro cubo di inerte a granulometria regolamentare, armato con rete elettrosaldata costituita da tondini in acciaio FeB44k di diametro 6 mm e maglia 20x20 cm e con strato superficiale antiusura ed antiolio costituito da aggregato minerale al quarzo corindone, additivi disperdenti ed ossidi coloranti in ragione di 5 kg/m² nel colore a scelta della D.L.

Il pavimento inoltre dovrà essere in possesso di un coefficiente di attrito conforme a quanto previsto dal DPR 24 luglio 1996, n.503 recante norme per l'eliminazione delle barriere architettoniche negli edifici, spazi e servizi pubblici. 39.10

Controlli del direttore dei lavori

Il direttore dei lavori per la realizzazione delle pavimentazioni verificherà:

- il collegamento tra gli strati;
- la realizzazione dei giunti/sovrapposizioni per gli strati realizzati con pannelli, fogli e in genere prodotti

preformati;

- l'esecuzione accurata dei bordi e dei punti particolari.

Ove sono richieste lavorazioni in sito, il direttore dei lavori verificherà, con semplici metodi da cantiere:

- le resistenze meccaniche (portate, punzonamenti, resistenze a flessione);

- le adesioni fra strati (o, quando richiesto, l'esistenza di completa separazione);

- le tenute all'acqua, all'umidità, ecc. A

conclusione dei lavori infine eseguirà prove (anche solo localizzate) di funzionamento, formando battenti di acqua, condizioni di carico, di punzonamento, ecc. che siano significativi delle ipotesi previste dal progetto o dalla realtà.

Avrà cura di far aggiornare e raccogliere i disegni costruttivi unitamente alla descrizione e/o schede tecniche dei prodotti impiegati (specialmente quelli non visibili ad opera ultimata) e le prescrizioni attinenti alla successiva manutenzione.

ART. 43 - SISTEMI PER RIVESTIMENTI ED INTERNI

Si definisce sistema di rivestimento il complesso di strati di prodotti della stessa natura o di natura diversa, omogenei o disomogenei che realizzano la finitura dell'edificio.

43.1 - Sistemi realizzati con prodotti rigidi.

Devono essere realizzati secondo le prescrizioni del progetto ed a completamento del progetto con le indicazioni seguenti:

– per il rivestimento di pareti in piastrelle di ceramica smaltata, monocottura, di prima scelta, con superficie liscia o semilucida si procederà alla posa su letto di malta svolgente funzioni di strato di collegamento e di compensazione e curando la sufficiente continuità dello strato stesso, lo spessore, le condizioni ambientali di posa (tempera ed umidità) e di maturazione.

Saranno poste in opera con idoneo collante, secondo qualsiasi configurazione geometrica, compresi la sigillatura dei giunti con cemento bianco o colorato, i pezzi speciali (angoli, spigoli, terminali, zoccoli con bordo inferiore sguscio).

Si valuterà inoltre la composizione della malta onde evitare successivi fenomeni di incompatibilità chimica o termica con il rivestimento e/o con il supporto.

In alternativa alla posa con letto di malta si procederà all'esecuzione di uno strato ripartitore avente adeguate caratteristiche di resistenza meccanica, planarità, ecc. in modo da applicare successivamente uno strato di collegamento (od ancoraggio) costituito da adesivi aventi adeguate compatibilità chimica e termica con lo strato ripartitore e con il rivestimento.

Durante la posa si procederà come sopra descritto.

Nel prezzo si intendono, inoltre, compresi e compensati la posa e il fissaggio con idoneo collante, il taglio, lo sfrido anche dovuto ad irregolarità dei vani, la pulizia e l'asporto del materiale di risulta a fine lavoro, la raccolta differenziata del materiale di risulta, il carico, lo scarico, ed il conferimento con trasporto a qualsiasi distanza stradale del materiale, l'indennità dovuta per lo smaltimento, la pulitura finale e quanto altro necessario per dare il lavoro finito a regola d'arte.

– Per le lastre di pietra, calcestruzzo, fibrocemento e prodotti simili si procederà alla posa mediante fissaggi meccanici (elementi ad espansione, elementi a fissaggio chimico, ganci, zanche e simili) a loro volta ancorati direttamente nella parte muraria e/o su tralici o simili.

Comunque i sistemi di fissaggio devono garantire una adeguata resistenza meccanica per sopportare il peso proprio e del rivestimento, resistere alle corrosioni, permettere piccole regolazioni dei singoli pezzi durante il fissaggio ed il loro movimento in opera dovuto a variazioni termiche.

Il sistema nel suo insieme deve avere comportamento termico accettabile, nonché evitare di essere sorgente di rumore inaccettabile dovuto al vento, pioggia, ecc. ed assolvere le altre funzioni loro affidate quali tenuta all'acqua, ecc.

Durante la posa del rivestimento si cureranno gli effetti estetici previsti, l'allineamento o comunque corretta esecuzione di giunti (sovrapposizioni, ecc.), la corretta forma della superficie risultante, ecc.

– Per le lastre, pannelli, ecc. a base di metallo o materia plastica si procederà analogamente a quanto descritto in b) per le lastre.

Si curerà in base alle funzioni attribuite dal progetto al rivestimento, la esecuzione dei fissaggi e la collocazione rispetto agli strati sottostanti onde evitare incompatibilità termiche, chimiche od elettriche. Saranno considerate le possibili vibrazioni o rumore indotte da vento, pioggia, ecc.

Verranno inoltre verificati i motivi estetici, l'esecuzione dei giunti, la loro eventuale sigillatura, ecc.

43.2 - Sistemi realizzati con prodotti fluidi.

Devono essere realizzati secondo le prescrizioni date nel progetto (con prodotti costituiti da pitture, vernici impregnanti, ecc.) aventi le caratteristiche riportate nell'articolo loro applicabile ed a completamento del progetto devono rispondere alle indicazioni seguenti:

Edilizia – Parte seconda

- a) su pietre naturali ed artificiali impregnazione della superficie con siliconi o olii fluorurati, non pellicolanti, resistenti agli U.V., al dilavamento, agli agenti corrosivi presenti nell'atmosfera.
- b) su intonaci esterni:
 - tinteggiatura della superficie con tinte alla calce o ai silicati inorganici;
 - pitturazione della superficie con pitture organiche;
- c) su intonaci interni:
 - tinteggiatura della superficie con tinte alla calce, o ai silicati inorganici;
 - pitturazione della superficie con pitture organiche o ai silicati organici;
 - rivestimento della superficie con materiale plastico a spessore;
 - tinteggiatura della superficie con tinte a tempera;
- d) su prodotti di legno e di acciaio.

I sistemi si intendono realizzati secondo le prescrizioni del progetto ed in loro mancanza (od a loro integrazione) si intendono realizzati secondo le indicazioni date dal produttore ed accettate dalla Direzione dei Lavori; le informazioni saranno fornite secondo le norme UNI 8758 o UNI 8760 e riguarderanno:

- criteri e materiali di preparazione del supporto;
- criteri e materiali per realizzare l'eventuale strato di fondo, ivi comprese le condizioni ambientali (temperatura, umidità) del momento della realizzazione e del periodo di maturazione, condizioni per la successiva operazione;
- criteri e materiali per realizzare l'eventuale strato intermedio, ivi comprese le condizioni citate all'allinea precedente per la realizzazione e maturazione;
- criteri e materiali per lo strato di finiture, ivi comprese le condizioni citate al secondo allinea.

Durante l'esecuzione, per tutti i tipi predetti, si curerà per ogni operazione la completa esecuzione degli strati, la realizzazione dei punti particolari, le condizioni ambientali (temperatura, umidità) e la corretta condizione dello strato precedente (essiccazione, maturazione, assenza di bolle, ecc.) nonché le prescrizioni relative alle norme di igiene e sicurezza.

Il Direttore dei lavori per la realizzazione del sistema di rivestimento opererà come segue.

Nel corso dell'esecuzione dei lavori (con riferimento ai tempi ed alle procedure) verificherà via che i materiali impiegati e le tecniche di posa siano effettivamente quelle prescritte ed inoltre almeno per gli strati più significativi verificherà che il risultato delle operazioni predette sia coerente con le prescrizioni di progetto e comunque con la funzione che è attribuita all'elemento o strato realizzato.

In particolare verificherà:

- per i rivestimenti rigidi le modalità di fissaggio, la corretta esecuzione dei giunti e quanto riportato nel punto loro dedicato, eseguendo verifiche intermedie di residenza meccanica, ecc.;
- per i rivestimenti con prodotti flessibili (fogli) la corretta esecuzione delle operazioni descritte nel relativo punto;
- per i rivestimenti fluidi od in pasta il rispetto delle prescrizioni di progetto o concordate come detto nel punto a) verificando la loro completezza, ecc. specialmente delle parti difficilmente controllabili al termine dei lavori.

A conclusione dei lavori eseguirà prove (anche solo localizzate) e con facili mezzi da cantiere creando sollecitazioni compatibili con quelle previste dal progetto o comunque simulanti le sollecitazioni dovute all'ambiente, agli utenti futuri, ecc. Per i rivestimenti rigidi verificherà in particolare il fissaggio e l'aspetto delle superfici risultanti; per i rivestimenti in fogli, l'effetto finale e l'adesione al supporto; per quelli fluidi la completezza, l'assenza di difetti locali, l'aderenza al supporto.

43.3 Paraspigoli

Fornitura e posa in opera di paraspigolo ad assorbimento elastico dell'urto, costituito da un profilo continuo in alluminio estruso e da un rivestimento acrovinilico dello spessore di 2/2,5 mm di colore a scelta della D. L., assemblati come da disegni esecutivi forniti dal produttore.

L'elemento installato dovrà essere certificato di classe di reazione al fuoco classe B-s2, d0. Accessori per il montaggio (viteria ad alta resistenza, i tasselli ad espansione per qualsiasi tipo supporto sia murature che pareti in cartongesso) in numero e dimensioni sufficienti a garantire stabilità all'intero elemento.

ART. 44 - CONTROSOFFITTI

La controsoffittatura antisfondellamento sarà realizzata con lastre in gesso rivestito e con nucleo particolarmente duro ad elevatissima resistenza meccanica, con performance di resistenza all'umidità poste in opera su struttura metallica costituita da profili dedicati per la realizzazione del sistema, conformazione ad ali inclinate e provviste di scanalature per l'irrigidimento degli stessi, marchiati CE sezione C60x25 mm.

Il sistema dovrà essere certificato per una Resistenza al Fuoco pari a R90 comprovato con idonea

certificazione Dichiarazione di Prestazione (D.o.P.) ed accompagnato da regolare certificato rilasciato da istituto autorizzato dal Ministero LL.PP in merito ai requisiti di resistenza strutturale. I profili saranno marcati CE conformemente alla norma UNI EN 14195, classificati in classe A1 di reazione al fuoco, prodotti secondo il sistema qualità UNI-EN-ISO9001-2000.

La struttura metallica, sarà fissata alla struttura mediante tasselli a percussione a percorso controllato per il fissaggio ai travetti del solaio, in numero e posizione prevista dal produttore.

Il rivestimento dell'orditura sarà realizzato con singolo strato di lastre in gesso rivestito ad alta densità ed elevata resistenza meccanica, prodotte secondo la normativa DIN 18180 e conformi alla norma UNI EN 520, avente Modulo E di flessione circa 3500 N/mm², avvitate all'orditura metallica con viti auto perforanti fosfatate.

Le lastre dovranno essere classificate in classe di reazione al fuoco A2-s1-, d0 (B) secondo UNI EN 13501-1, e resistenti alla compressione in senso perpendicolare al piano della lastra circa 10 N/mm².

Il rivestimento sarà avvitato all'orditura metallica con viti auto perforanti fosfatate.

La fornitura in opera sarà comprensiva della fornitura e posa in opera di un materassino in lana di roccia confinata dello spessore di 3.0 cm, della stuccatura dei giunti utilizzando il nastro di armatura per il conseguimento di una maggiore resistenza meccanica, degli angoli e delle teste delle viti in modo da ottenere una superficie pronta per la finitura.

Le modalità per la messa in opera saranno conformi alle prescrizioni indicate del produttore.

Nel prezzo si intendono compresi e compensati gli oneri per assicurare la continuità della protezione al fuoco sia per controsoffitti continui che per modulari dove vi sia la necessità di incassare corpi illuminanti o altro (diffusori acustici, elementi architettonici...), per la formazione di architravi, piattabande, vani per aperture in genere su botole e/o passaggi impianti, il taglio, lo sfrido, la formazione ed il disfacimento dei piani di lavoro interni, il sollevamento ai piani del materiale, l'abbassamento a terra dei materiali di risulta e loro smaltimento a discarica compresi oneri di conferimento e quanto altro necessario per dare il lavoro finito a regola.

ART. 45 - RETE DI SCARICO DELLE ACQUE METEORICHE

Con il nome generico di scarichi si indicano le tubazioni in cui scorrono tutte le acque piovane.

Le tubazioni destinate alla raccolta delle acque piovane dovranno essere separate fino al recapito esterno.

La rete di scarico dovrà corrispondere ai seguenti requisiti:

- allontanare rapidamente le acque, senza che si formino sedimentazioni di materie incrostazioni;
- garantire la perfetta tenuta con materiale di giunzione dotato di proprietà plastiche allo scopo di consentire un conveniente grado di scorrevolezza del giunto in caso di variazioni termiche e di possibili assestamenti strutturali.

Le tubazioni di scarico per le acque piovane non dovranno essere usate come reti di esalazione naturale delle fogne cittadine e delle reti di scarico delle acque di rifiuto.

Materiali

Per la realizzazione delle diverse parti funzionali si utilizzeranno i materiali e i componenti indicati nei documenti progettuali e a loro completamento si rispetteranno le prescrizioni di seguito indicate.

Vale inoltre, quale precisazione ulteriore a cui fare riferimento, la norma UNI EN 12056-1.

I tubi utilizzabili di acciaio, senza saldatura e saldati, per condotte di acqua, devono rispondere alla norma UNI EN 10224. Il loro uso deve essere limitato alle acque di scarico con poche sostanze in sospensione e non saponose.

Per la zincatura si fa riferimento alle norme sui trattamenti galvanici.

I tubi di ghisa devono essere del tipo centrifugato e ricotto possedere rivestimento interno di catrame, resina epossidica ed essere esternamente catramati o verniciati con vernice antiruggine. I tubi di grès ceramico devono rispondere alla norma UNI EN 295 (varie parti) e quelli di fibrocemento devono rispondere alla norma UNI EN 588-1.

I tubi di calcestruzzo non armato per fognature, a sezione interna circolare, senza piede di appoggio, devono rispondere infine alla norma UNI SPERIMENTALE 9534 (n.d.r. norma ritirata senza sostituzione);

I tubi di materiale plastico comprendono:

- tubi di PVC per condotte interrate;
- tubi di polietilene ad alta densità (PEAD) per condotte interrate;

In generale, i materiali di cui sono costituiti i componenti del sistema di scarico devono rispondere alle seguenti caratteristiche:

- minima scabrezza, al fine di opporre la minima resistenza al movimento dell'acqua;
- impermeabilità all'acqua;
- resistenza agli urti accidentali.

In generale, i prodotti e i componenti devono inoltre rispondere alle seguenti caratteristiche:

Edilizia – Parte seconda

- conformazione senza sporgenze all'interno per evitare il deposito di sostanze contenute o trasportate dalle acque;
- stabilità di forma in senso sia longitudinale sia trasversale;
- sezioni di accoppiamento con facce trasversali perpendicolari all'asse longitudinale; - minima emissione di rumore nelle condizioni di uso;
- durabilità compatibile con quella dell'edificio nel quale sono montati.

45.1 Criteri di esecuzione

Per la realizzazione dell'impianto, si utilizzeranno i materiali, i componenti e le modalità indicate nei documenti progettuali e, qualora non siano specificate in dettaglio nel progetto o a suo completamento, si rispetteranno le prescrizioni seguenti o ulteriori disposizioni impartite dalla direzione dei lavori.

Vale inoltre, quale prescrizione ulteriore a cui fare riferimento, la norma UNI EN 12056-1. Nel suo insieme, l'impianto deve:

- essere installato in modo da consentire la facile e rapida manutenzione e pulizia;
- permettere la sostituzione, anche a distanza di tempo, di ogni sua parte senza gravosi o non previsti;
- interventi distruttivi di altri elementi della costruzione;
- permettere l'estensione del sistema, quando previsto e il suo facile collegamento ad altri sistemi analoghi.

Le tubazioni orizzontali e verticali devono essere installate in allineamento secondo il proprio asse, parallele alle pareti e con la pendenza di progetto.

Esse non devono passare sopra apparecchi elettrici o simili o dove le eventuali fuoruscite possono provocare inquinamenti.

Quando ciò è inevitabile, devono essere previste adeguate protezioni che convogliano i liquidi in un punto di raccolta.

Quando applicabile, vale il D.M. 12 dicembre 1985 per le tubazioni interrato.

I raccordi con curve e pezzi speciali devono rispettare le indicazioni predette per gli allineamenti, le discontinuità, le pendenze, ecc.

Le curve ad angolo retto non devono essere usate nelle connessioni orizzontali (sono ammesse tra tubi verticali e orizzontali) e sono da evitare le connessioni doppie e tra loro frontali e i raccordi a T. I collegamenti devono avvenire con opportuna inclinazione rispetto all'asse della tubazione ricevente e in modo da mantenere allineate le generatrici superiori dei tubi.

I cambiamenti di direzione devono essere fatti con raccordi che non producano apprezzabili variazioni di velocità o altri effetti di rallentamento.

Le connessioni in corrispondenza di spostamento dell'asse delle colonne dalla verticale devono avvenire a opportuna distanza dallo spostamento e comunque a non meno di dieci volte il diametro del tubo e al di fuori del tratto di possibile formazione delle schiume.

Nel caso di tubi interrati bisogna prevedere pozzetti di ispezione a ogni cambio di direzione e, comunque, ogni 40-50 m.

I supporti di tubi e apparecchi devono essere staticamente affidabili, durabili nel tempo e tali da non trasmettere rumori e vibrazioni.

Le tubazioni vanno supportate a ogni giunzione.

In particolare, quelle verticali almeno ogni 2,5 m e quelle orizzontali ogni 0,5 m per diametri fino a 50 mm; ogni 0,8 m per diametri fino a 100 mm, ogni 1 m per diametri oltre 100 mm.

Il materiale dei supporti deve essere compatibile chimicamente e, in quanto a durezza, con il materiale costituente la tubazione.

45.2 Diramazioni di scarico

Le diramazioni di scarico possono essere realizzate in tubi di ghisa, materiale plastico (PVC o polietilene ad alta densità, PEad) o acciaio.

La portata della diramazione di scarico deve essere maggiore o uguale alla somma delle portate dei singoli apparecchi sanitari collegati dalla diramazione.

Nel caso di diramazioni di materiali plastici, il collegamento alle colonne di scarico può essere eseguito con anello elastico a pressione o mediante incollaggio con speciale mastice, in modo da assicurare la perfetta tenuta idraulica.

Per le diramazioni in tubazioni di policloruro di vinile non plastificato (PVC-U) nel campo degli scarichi (a bassa e ad alta temperatura), sia all'interno della struttura degli edifici sia nel sottosuolo entro la struttura dell'edificio (marcati BD), si applicheranno le disposizioni della norma UNI EN 1329-1.

La pendenza delle diramazioni deve essere maggiore dell'1%.

Ai tratti orizzontali deve essere assicurato un minimo di pendenza per facilitare il deflusso delle acque piovane.

45.3 Pozzetti di ispezioni

Le reti di scarico devono essere dotate di pozzetti di ispezione, le cui dimensioni dipendono dalla quota del

Edilizia – Parte seconda

piano di posa delle tubazioni, conformemente alle prescrizioni del progetto definitivo o a ulteriori disposizioni impartite dalla direzione dei lavori.

Il volume interno del pozzetto deve essere maggiore o uguale al volume dell'interno della colonna di scarico servita.

45.4 Canali di gronda e pluviali

Generalità

I sistemi di scarico delle acque meteoriche possono essere realizzati in:

- canali di gronda: lamiera zincata, rame, PVC, acciaio inossidabile; - pluviali (tubazioni verticali): lamiera zincata, rame, PVC, acciaio inossidabile, polietilene ad alta densità (PEad), alluminio, ghisa e acciaio smaltato;

- collettori di scarico (o orizzontali): ghisa, PVC, polietilene ad alta densità (PEad), cemento e fibrocemento. Le tubazioni di scarico per le acque piovane non dovranno essere usate come reti di esalazione naturale delle fogne cittadine e delle reti di scarico delle acque di rifiuto.

45.5 Materiali e criteri di esecuzione

Per la realizzazione delle diverse parti funzionali, si utilizzeranno i materiali e i componenti indicati nei documenti progettuali.

Qualora non siano specificati in dettaglio nel progetto o a suo completamento, si rispetteranno le prescrizioni seguenti:

a) in generale tutti i materiali e i componenti devono resistere all'aggressione chimica degli inquinanti atmosferici, all'azione della grandine e ai cicli termici di temperatura (compreso gelo/disgelo), combinati con le azioni dei raggi IR, UV, ecc.;

b) gli elementi di convogliamento e i canali di gronda, oltre a quanto detto al punto a), se di metallo devono resistere alla corrosione; se di altro materiale devono rispondere alle prescrizioni per i prodotti per le coperture; se verniciate dovranno essere realizzate con prodotti per esterno rispondenti a quanto specificato al punto a);

c) i tubi di convogliamento dei pluviali e dei collettori devono rispondere, a seconda del materiale, a quanto indicato nell'articolo relativo allo scarico delle acque usate;

d) per i punti di smaltimento valgono, per quanto applicabili, le prescrizioni sulle fognature impartite dalle pubbliche autorità. Per quanto riguarda i dispositivi di coronamento e di chiusura per zone di circolazione utilizzate da pedoni e da veicoli, vale la norma UNI EN 124.

Per la realizzazione dell'impianto si utilizzeranno i materiali, i componenti e le modalità indicate nei documenti progettuali e qualora non siano specificati in dettaglio nel progetto o a suo completamento, si rispetteranno le prescrizioni seguenti.

Vale inoltre, quale prescrizione ulteriore cui fare riferimento, la norma UNI EN 12056-3.

I pluviali montati all'esterno devono essere installati in modo da lasciare libero uno spazio tra parete e tubo di 5 cm e i passaggi devono essere almeno uno in prossimità di ogni giunto, di materiale compatibile con quello del tubo.

I bocchettoni e i sifoni devono essere sempre del diametro delle tubazioni che immediatamente li seguono.

Quando l'impianto delle acque meteoriche è collegato all'impianto di scarico acque usate, deve essere interposto un sifone.

Tutte le caditoie a pavimento devono essere sifonate.

Ogni inserimento su un collettore orizzontale deve avvenire ad almeno 1,5 m dal punto di innesto di un pluviale.

Per i pluviali e i collettori installati in parti interne all'edificio (intercapedini di pareti, ecc.) devono essere prese tutte le precauzioni di installazione (fissaggi elastici, materiali coibenti acusticamente, ecc.), per limitare entro valori ammissibili i rumori trasmessi.

45.6 Canali di gronda

Il bordo esterno dei canali di gronda deve essere leggermente più alto di quello interno, per consentire l'arresto dell'acqua piovana di raccolta proveniente dalle falde o dalle converse di convogliamento.

La pendenza verso i tubi pluviali deve essere superiore all'1%. I canali di gronda devono essere fissati alla struttura del tetto con zanche sagomate o con tiranti; eventuali altri sistemi devono essere autorizzati dalla direzione dei lavori.

Per l'accettazione dei canali di gronda e relativi accessori di PVC non plastificato, all'esame visivo le superfici interne ed esterne, devono presentarsi lisce, pulite e prive di rigature, cavità e altri difetti di superficie. Le estremità dei canali di gronda devono essere tagliate in modo netto e perpendicolare rispetto all'asse longitudinale del profilo.

I canali di gronda devono avere pendenza non inferiore a 0,25%.

45.7 Pluviali

I pluviali possono essere sistemati all'interno o all'esterno della muratura perimetrale.

Edilizia – Parte seconda

Il fissaggio dei pluviali alle strutture deve essere realizzato con cravatte collocate sotto i giunti a bicchiere. Inoltre, per consentire eventuali dilatazioni non devono risultare troppo strette; a tal fine, tra cravatta e tubo deve essere inserito del materiale elastico o della carta ondulata.

L'unione dei pluviali deve essere eseguita mediante giunti a bicchiere con l'ausilio di giunti di gomma.

L'imboccatura dei pluviali deve essere protetta da griglie metalliche per impedirne l'ostruzione (foglie, stracci, nidi, ecc.).

Il collegamento tra pluviali e canali di gronda deve avvenire mediante bocchettoni di sezione e forma adeguata che si innestano ai pluviali.

I pluviali esterni devono essere protetti per un'altezza inferiore a 2 m da terra con elementi in acciaio o ghisa resistenti agli urti.

I pluviali incassati devono essere alloggiati in un vano opportunamente impermeabilizzato, che deve essere facilmente ispezionabile per il controllo dei giunti o la sostituzione dei tubi; in tal caso, il vano può essere chiuso con tavelline intonacate, facilmente sostituibili.

I pluviali devono avere un diametro non inferiore a 80 mm.

45.8 Collettori di scarico

Il diametro minimo dei collettori di scarico per il convogliamento delle acque piovane alla fognatura può essere desunto dalla tabella, in funzione della superficie del tetto.

Tali valori sono stati ottenuti applicando la formula di Chèzy-Bazin, in base a:

- un coefficiente di scabrezza = 0,16;
- intensità di pioggia = 100 mm/h;
- coefficienti di assorbimento = 1;
- canali pieni a metà altezza.

45.9 Pozzetto a chiusura idraulica

I pluviali che si allacciano alla rete fognante devono essere dotati di pozzetti a chiusura idraulica o sifoni, entrambi ispezionabili secondo il progetto definitivo e/o secondo le indicazioni della direzione dei lavori.

I pozzetti possono essere prefabbricati in conglomerato cementizio armato e vibrato oppure realizzati in opera.

45.10 Verifiche del direttore dei lavori

Il direttore dei lavori per la realizzazione dell'impianto di scarico delle acque meteoriche opererà come segue:

- effettuerà le necessarie prove di tenuta;
- eseguirà la prova di capacità idraulica combinata dei canali di gronda (UNI EN 12056-3, appendice A, punto A.1) per i sistemi che prevedono una particolare bocca di efflusso raccordata al tipo di canale di gronda;
- eseguirà la prova di capacità dei canali di gronda (UNI EN 12056-3, appendice A, punto A.2) per i sistemi che prevedono bocche di efflusso di diversi tipi;
- eseguirà la prova di capacità delle bocche di deflusso (UNI EN 12056-3, appendice A, punto A.3) per i sistemi che prevedono bocche di efflusso utilizzabili per canali di gronda di diversi tipi; - eseguirà, al termine dei lavori, una verifica finale dell'opera.

In conformità al D.M. n. 37/2008, l'appaltatore dovrà consegnare al Direttore dei Lavori la dichiarazione di conformità delle opere di scarico realizzate alle prescrizioni del progetto.

45.11 Norme di riferimento

a) canali di gronda e relativi accessori di PVC non plastificato: UNI EN 607

- Canali di gronda e relativi accessori di PVC non plastificato. Definizioni, requisiti e prove.

b) canali di gronda e pluviali di lamiera metallica: UNI EN 612

- Canali di gronda e pluviali di lamiera metallica. Definizioni, classificazioni e requisiti. c) supporti per canali di gronda: UNI EN 1462

- Supporti per canali di gronda. Requisiti e prove. d) collaudo: UNI EN 12056-3

- Sistemi di scarico funzionanti a gravità all'interno degli edifici. Sistemi per l'evacuazione delle acque meteoriche, progettazione e calcolo.

ART. 46 - OPERE DI RIFINITURA VARIE

46.1 Verniciature e tinteggiature

46.1.1 Attrezzatura

Tutta l'attrezzatura che si prevede di usare per le operazioni di verniciatura o di tinteggiatura deve essere sottoposta all'approvazione della direzione dei lavori.

I pennelli e i rulli devono essere del tipo, della superficie e delle dimensioni adatte alle vernici che si impiegheranno e al tipo di lavoro che si sta eseguendo e non dovranno lasciare impronte. L'attrezzatura per la verniciatura a spruzzo (air-less) deve essere corredata da pistole di tipo idoneo a ogni singolo

impiego.

Tutta l'attrezzatura infine deve essere mantenuta sempre in ottime condizioni di funzionamento. Si raccomanda perciò la pulizia più accurata per il successivo riutilizzo.

46.1.2 Campionature

L'appaltatore dovrà predisporre dei campioni dei supporti, possibilmente dello stesso materiale, sul quale saranno applicati i prodotti vernicianti o pitture con i trattamenti secondo i cicli previsti in più tonalità di tinte, per consentire alla direzione dei lavori di operare una scelta. Secondo le disposizioni impartite, si dovrà completare un pannello, un tratto di muratura o un locale completo. La totalità del lavoro potrà procedere solo dopo l'approvazione della direzione dei lavori. L'elemento scelto come campione servirà come riferimento al quale si dovrà uniformare l'intera opera da eseguire.

46.1.3 Preparazione delle superfici Le operazioni di tinteggiatura o di verniciatura devono essere precedute da un'accurata preparazione delle superfici interessate (asportazione di carta da parati, asportazione di tempere, carteggiatura, lavaggio sgrassante, lavatura, neutralizzazione, rasatura, raschiature, maschiatura, sabbatura e/ scrostatura, spolveratura, spazzolatura, stuccature, levigature, ecc.), con sistemi idonei ad assicurare la perfetta riuscita del lavoro.

46.1.4 Stato delle superfici murarie e metalliche Le superfici murarie nuove devono essere prive di qualsiasi residuo di lavorazione precedente a quello del rivestimento protettivo o decorativo.

Le superfici metalliche nuove devono essere prive di calamina, ruggine, incrostazioni di malta, grassi, residui oleosi o untuosi e non essere trattati con pitture di fondo antiruggine o wash primer. Le superfici dei manufatti lignei devono essere prive di tracce di residui untuosi o di pitture di fondo, nonché prive di fessurazioni e irregolarità trattate con mastici o stucchi non idonei.

46.1.5 Preparazione dei prodotti La miscelazione e la posa in opera di prodotti monocomponenti e bicomponenti deve avvenire nei rapporti, nei modi e nei tempi indicati dalle schede tecniche rilasciate dal produttore onde evitare alterazioni del prodotto.

46.1.6 Esecuzione

46.1.6.1 Tinteggiatura di pareti

46.1.6.1.1 Tinteggiatura con idropittura a base di cemento Questo tipo di tinteggiatura deve essere eseguito direttamente sull'intonaco o su calcestruzzo, previa accurata pulizia delle superfici.

La tinteggiatura deve essere eseguita a due mani.

L'applicazione non può essere eseguita su superfici già tinteggiate a calce se non previa rimozione di questa.

46.1.6.1.2 Tinteggiatura con idropittura a base di resine sintetiche

Deve essere anzitutto applicata, sulle superfici da trattare, una mano di fondo isolante, impiegando il prodotto consigliato dal produttore.

Dopo la completa essiccazione della mano di preparazione, si deve procedere all'applicazione delle due mani di tinta, intervallate l'una dall'altra di almeno 12 ore.

L'applicazione può essere eseguita sia a pennello che a rullo. Lo spessore minimo dello strato secco per ciascuna mano deve essere di 20 micron per gli interni e di 35 micron per gli esterni.

46.1.6.1.3 Tinteggiatura con pittura acrilica monocomponente in dispersione acquosa. Applicazione a rullo di lana o pennello.

La tinteggiatura con pittura acrilica monocomponente in dispersione acquosa deve rispettare le seguenti fasi:

- eventuale raschiatura delle vecchie superfici mediante spazzola metallica, asportazione dell'eventuale muffa presente e residui persistenti di precedenti pitture;
- eventuale lavaggio delle superfici con soluzioni di ipoclorito di sodio o soda. Qualora le superfici si presentassero particolarmente invase da funghi e muffe, occorrerà trattare le stesse con una soluzione disinfettante data in due mani;
- eventuale applicazione di una mano di primer acrilico al solvente ad alta penetrazione sulle superfici fortemente sfarinanti;
- applicazione di una prima mano diluita in dispersione acquosa al 15%;
- applicazione di mano a finire diluita in dispersione acquosa al 15%. Lo spessore del film essiccato (due mani) dovrà essere di minimo 50 micron.

46.1.6.1.4 Tinteggiatura con idropittura opaca coprente naturale per interni

La tinteggiatura con idropittura opaca coprente naturale per interni, altamente traspirante, adatta per tutte le superfici murali, vecchie e nuove, composta da albume, latte, carbonati di calcio e altre polveri naturali, deve essere effettuata mediante preparazione del supporto con spazzolatura e pulizia della superficie. Prima dell'applicazione, se l'intonaco è asciutto, è necessario inumidire la superficie con acqua. Infine, occorre applicare minimo due mani a pennello, diluendo con circa il 15-25% di acqua.

46.1.6.1.5 Tinteggiatura con pittura a base di silicati di potassio

Edilizia – Parte seconda

La tinteggiatura con pittura a base di silicati di potassio e pigmenti selezionati, per esterni, a due strati in tinta unita chiara su intonaco civile esterno richiede:

- la preparazione del supporto mediante spazzolatura con raschietto e spazzola di saggina per eliminare corpi estranei quali grumi, scabrosità, bolle, alveoli e difetti di vibrazione;
- la preparazione del supporto mediante spazzolatura con stuccatura di crepe e cavillature, per ottenere omogeneità e continuità delle superfici da imbiancare e tinteggiare;
- l'imprimatura a uno strato di isolante a base di resine acriliche all'acqua dato a pennello;
- il ciclo di pittura con pittura a base di silicati, costituito da strato di fondo dato a pennello e strato di finitura dato a rullo.

46.1.6.1.6 Applicazione di idrorepellente protettivo su intonaco civile esterno L'applicazione di idrorepellente protettivo

- a uno strato dato a pennello
- del tipo vernice silconica in solvente o soluzione di strato di alluminio in solvente
- data su intonaco civile esterno
- su rivestimento in laterizio e simili e su calcestruzzo a vista, per renderli inattaccabili agli agenti atmosferici e stabilizzarne sia il colore che la resistenza superficiale allo sbriciolamento, richiede: - la preparazione del supporto con spazzolatura, per eliminare i corpi estranei e la polvere.
- il ciclo di pittura idrorepellente, costituito da uno o più strati dati a pennello.

46.1.6.1.7 Smalti murali a base di legante acrilico in dispersione acquosa e pigmenti finissimi Tinteggiatura con smalti murali a base di legante acrilico in dispersione acquosa e pigmenti finissimi data in minimo a due mani a pennello o a rullo, su pareti, soffitti o vani scale, eseguita in ambienti interni di qualsiasi dimensione e altezza, su qualsiasi tipo di superficie nuova o esistente (es. gesso, scagliola, intonaco civile, cartongessi, ecc..) ed a qualsiasi altezza dal piano di appoggio, tramite l'applicazione di due mani a perfetta copertura, in colori chiari a scelta della D.L., anche per l'esecuzione di singoli riquadri di colori diversi ed in base anche all'esecuzione di campionature. Inoltre lo smalto dovrà avere i seguenti requisiti:

Caratteristiche generali:

- aspetto liscio o satinato;
- ottima lavabilità;
- Inodore;
- Non ingiallente;
- Insaponificabile.

Caratteristiche fisiche:

- ottima lavabilità > 1.000 colpi spazzola (DIN 53778);
- viscosità: Brookfield 2800 ÷ 4000 cps;
- massa volumica (densità): $1,31 \pm 0,05 \text{ kg/dm}^3$ - pH: 7 - 9;
- contenuto solido: $36 \pm 2\%$ in volume; $51 \pm 2\%$ in peso
- valore limite UE per il contenuto COV: Cat. A/b: 100 g/l (2010).

Questo prodotto contiene al massimo 59 g/l di COV.

Valori fisici secondo EN 13300.

- Brillantezza: G2 Satinato < 60 G.U. 60°; 25 ÷ 30 G.U. 60°
- Spessore del film secco: E2 50 µm
- Granulometria: S1 Fine < 100 µm
- Potere coprente: Classe 2 = 98 < 99,5% con resa 8 m²/l
- Abrasione a umido: Classe 1 < 5 µm dopo 200 cicli

46.1.6.1.8 Idrosmalto a base di resine di polimeri acrilici in dispersione acquosa

Tinteggiatura con idrosmalto murale del tipo traspirante, a base di resine a base di polimeri acrilici in dispersione acquosa con additivi battericidi e fungicidi, data a pennello o a rullo con due mani a coprire, su pareti, soffitti o vani scale, eseguita in ambienti interni di qualsiasi dimensione e altezza, su qualsiasi tipo di superficie nuova o esistente (es. intonaco civile, cartongessi, ecc..) ed a qualsiasi altezza dal piano di appoggio, tramite l'applicazione di due mani a perfetta copertura, in colori chiari a scelta della D.L., anche per l'esecuzione di singoli riquadri di colori diversi ed in base anche all'esecuzione di campionature.

Inoltre, l'idrosmalto dovrà avere i seguenti requisiti:

- aspetto opaco;
- azione battericida, fungicida, antimuffa
- elevata copertura: resa teorica per mano: 5÷6 mq/kg; - lavabilità > 1.000 colpi spazzola (DIN 53778).

46.1.6.2 Verniciatura

L'applicazione dei prodotti vernicianti non deve essere effettuata su superfici umide.

L'intervallo di tempo fra una mano e la successiva deve essere - salvo diverse prescrizioni - di 24 ore, la temperatura ambiente non deve superare i 40 °C e la temperatura delle superfici dovrà essere compresa

Edilizia – Parte seconda

fra i 5 e 50 °C, con un massimo di 80% di umidità relativa.

In generale, ogni strato di pittura deve essere applicato dopo l'essiccazione dello stato precedente e comunque secondo le esigenze richieste dagli specifici prodotti vernicianti impiegati.

La verniciatura, soprattutto per le parti visibili, non deve presentare colature, festonature e sovrapposizioni anormali.

Le modalità di applicazione possono essere a pennello e a spruzzo.

Nell'applicazione a pennello ciascuna mano deve essere applicata pennellando in modo che aderisca completamente alla superficie.

La vernice deve essere tirata in maniera liscia e uniforme, senza colature, interruzioni, bordi sfuocati o altri difetti e in modo da risultare compatta e asciutta prima che venga applicata la seconda mano.

Bisognerà osservare il tempo minimo indicato dal produttore per l'applicazione fra una mano e l'altra.

L'applicazione a spruzzo deve essere effettuata prima in un senso e quindi nel senso opposto, fino a coprire tutta la superficie.

La vernice che deve essere impiegata dovrà essere solo del tipo a spruzzo.

Si dovranno ricoprire opportunamente le superfici circostanti, perché non si abbiano a sporcare altri manufatti.

Le opere di verniciatura su manufatti metallici devono essere precedute da accurate operazioni di pulizia (nel caso di elementi esistenti) e rimozione delle parti ossidate.

Deve quindi essere applicata almeno una mano di vernice protettiva e un numero non inferiore a due mani di vernice del tipo e del colore previsti fino al raggiungimento della completa uniformità della superficie.

Nelle opere di verniciatura eseguite su intonaco, oltre alle verifiche della consistenza del supporto e alle successive fasi di preparazione, si deve attendere un adeguato periodo, fissato dalla direzione dei lavori, di stagionatura degli intonaci, trascorso il quale si può procedere all'applicazione di una mano di imprimitura (eseguita con prodotti speciali) o di una mano di fondo più diluita alla quale seguiranno altre due mani di vernice del colore e delle caratteristiche fissate.

46.1.6.2.1 Verniciatura a smalto (tradizionale)

Prima di applicare lo smalto, si deve procedere alla stuccatura, per eliminare eventuali difetti che, pur essendo di limitatissima entità e rientranti nelle tolleranze, possono essere presenti sulle superfici dei manufatti.

Le parti stuccate, dopo accurata scartavetratura, devono essere ritoccate con lo smalto.

Si applica successivamente la prima mano di smalto e, dopo la completa essiccazione di questa, la seconda mano.

La tonalità di colore di ciascuna mano deve essere differente, in modo da permettere l'agevole accertamento del numero delle passate applicate.

Lo spessore dello strato secco di ciascuna mano non deve essere inferiore a 25 micron.

Deve essere evitato ogni danneggiamento alle superfici verniciate dipendente da distacchi di lembi dello strato di vernice, in conseguenza di aderenza delle varie superfici fra loro, come, ad esempio, fra i battenti mobili e i telai fissi di serramenti.

46.1.6.2.2 Verniciatura con smalto epossidico su pareti con superfici di calcestruzzo lisce o intonacate

La verniciatura con smalto epossidico deve rispettare le seguenti fasi:

- applicazione a pennello di prodotto passivante del cemento;
- rasatura di tutte le superfici con stucco compatibile alle resine epossidiche impiegate;
- applicazione a pennello di una mano di fondo epossidico di colore neutro e per uno spessore di 30 micron;
- applicazione ad air-less o a pennello di una prima mano di smalto epossidico per uno spessore di 35 micron;
- applicazione ad air-less di una mano a finire di smalto epossidico, del colore stabilito dai disegni, a finitura lucida e per uno spessore minimo di 30 micron.

46.1.6.2.3 Verniciatura con smalto a base di caucciù ciclizzata delle superfici di calcestruzzo lisce o intonacate

La verniciatura con smalto a base di caucciù delle superfici di calcestruzzo lisce o intonacate deve rispettare le seguenti fasi:

- applicazione a pennello di prodotto passivamente;
- rasatura parziale dei fori di evaporazione sulle superfici in calcestruzzo;
- applicazione ad air-less o a pennello di una mano di fondo di colore neutro di vernice base pliolite, per uno spessore di 25 micron;
- applicazione ad air-less o a pennello di una mano di vernice a base pliolite a finitura opaca, nei colori indicati sui disegni e per uno spessore di 35 micron;
- applicazione ad air-less o a pennello di una mano a finire di vernice a base pliolite a finitura opaca, nei colori indicati sui disegni e per uno spessore di 35 micron.

Edilizia – Parte seconda

46.1.6.2.4 Verniciatura protettiva di serramenti, telai metallici e tutte le esistenti opere in ferro che non siano preverniciate o trattate con antiruggine

La verniciatura protettiva di serramenti, telai metallici e tutte le esistenti opere in ferro che non siano preverniciate o trattate con antiruggine deve rispettare le seguenti fasi:

- spazzolatura con spazzole metalliche per asportare ruggine, calamina, sporcizia e sostanze grasse, malte, calcestruzzo o vecchie verniciature;
- applicazione a pennello di un primo strato di antiruggine al minio oleofenolico o cromato di zinco;
- applicazione di un secondo strato di antiruggine al minio oleofenolico o cromato di zinco, a 48 ore di distanza, sempre a pennello (in totale, le due mani dovranno dare una pellicola di minimo 50 micron);
- applicazione di una prima mano di smalto sintetico, dato a pennello per uno spessore minimo di 30 micron;
- applicazione di una mano a finire di smalto sintetico, dato a pennello per uno spessore minimo di 30 micron.

Per le opere in ferro che sono fornite con la prima mano di antiruggine già applicata, il ciclo di verniciatura deve essere limitato all'applicazione della seconda mano di antiruggine e di stuccatura e di due mani di smalto sintetico.

46.1.6.2.5 Verniciatura di opere in ferro, prezincate o comunque zincate a bagno

La verniciatura di opere in ferro, prezincate o comunque zincate a bagno, deve rispettare le seguenti fasi:

- decapaggio delle opere eseguite con panni imbevuti di solvente approvato;
- asportazione con panno asciutto della patina lasciata dal solvente, da eseguire dopo due ore;
- applicazione a pennello di una mano di wash-primer passivante della zincatura;
- applicazione a pennello di una prima mano di copertura con smalto sintetico per uno spessore minimo di 30 micron;
- applicazione a pennello di una mano a finire di smalto sintetico per uno spessore minimo di 30 micron.

46.1.6.2.6 Opere in ferro inserite nelle murature e opere varie in acciaio (già trattate con una mano di zincante inorganico) verniciate con smalto poliuretano

La verniciatura di opere in ferro inserite nelle murature e opere varie in acciaio deve rispettare le seguenti fasi:

- accurata pulizia delle opere eseguita con panno imbevuto di solvente approvato;
- asportazione con panno asciutto della patina lasciata dal solvente, da eseguire dopo due ore;
- applicazione a pennello di una mano di primer senza alcuna diluizione;
- applicazione, a pennello o con spruzzo di air-less, di una prima mano di smalto poliuretano per uno spessore minimo di 30 micron;
- applicazione a pennello di una mano a finire di smalto poliuretano per uno spessore minimo di 30 micron.

46.1.6.2.7 Sola applicazione dell'antiruggine

La prima mano di antiruggine, a base di minio oleofenolico o cromato di zinco, deve essere applicata dopo aver preparato adeguatamente le superfici da verniciare.

Sulle parti non più accessibili dopo la posa in opera, deve essere preventivamente applicata anche la seconda mano di antiruggine.

La seconda mano di antiruggine deve essere applicata dopo la completa essiccazione della prima mano, previa pulitura delle superfici da polvere e altri imbrattamenti, e l'esecuzione di ritocchi agli eventuali danneggiamenti verificatisi durante la posa in opera.

Lo spessore dello strato secco di ciascuna mano non deve essere inferiore a 25 micron.

La tonalità di colore di ciascuna mano deve essere differente, in modo da permettere l'agevole accertamento dell'effettivo numero delle passate applicate.

46.1.6.2.8 Opere esterne in ferro e profilati in genere annegati in getti di calcestruzzo (ferri Bauer o Alfen o similari, comprese tubazioni)

La verniciatura di opere esterne in ferro e profilati, in genere annegati in getti di calcestruzzo, deve rispettare le seguenti fasi:

- spazzolatura con spazzole metalliche per asportare ruggine, calamina, sporcizia, sostanze grasse, calcestruzzo;
- applicazione a pennello di un primo strato di antiruggine al minio di piombo;
- applicazione di un secondo strato di antiruggine al minio di piombo a 48 ore di distanza, sempre a pennello;
- applicazione di una prima mano di smalto sintetico, dato a pennello, per uno spessore minimo di 30 micron;
- applicazione di una mano a finire di smalto sintetico, dato a pennello, per uno spessore minimo di 30 micron.

46.1.6.2.9 Protezione con vernice intumescente delle strutture metalliche portanti in acciaio

Se richiesto, le strutture metalliche portanti in acciaio dovranno essere rivestite con vernice intumescente resistente al fuoco secondo le seguenti fasi:

- preparazione delle superfici con sabbiature SA 2 1/2;

Edilizia – Parte seconda

- applicazione di strato zincante inorganico dello spessore di 70-75 micron. L'applicazione deve essere effettuata in ambienti con umidità relativa non superiore all'80% e temperature comprese tra + 5 °C e + 40 °C;

- applicazione di vernice intumescente negli spessori necessari tali da garantire la classe di resistenza prescritta, in relazione al tipo di struttura da proteggere.

Gli spessori da utilizzare dovranno essere quelli dichiarati dal produttore nelle schede tecniche.

In linea di massima, si dovranno avere i seguenti spessori di film secco per le seguenti classi:

- classe REI 30/45: 500 micron;

- classe REI 60: 750 micron;

- classe REI 120: 1000 micron.

- applicazione di una mano finale impermeabilizzante costituita da strato di pittura in emulsione acrilica pigmentata dello spessore di 30-40 micron, data a pennello, rullo o airless.

L'appaltatore deve fornire appropriata certificazione riguardante i materiali e le modalità di posa, relativamente alla capacità di resistenza al fuoco della protezione realizzata.

46.1.7 Protezione

Le opere verniciate devono essere protette, fino al completo essiccamento, dalla polvere, dall'acqua e da ogni altra fonte di degradazione.

La pitturazione deve essere eseguita sempre in ambiente protetto dagli agenti atmosferici che possono pregiudicare l'essiccamento della vernice e nelle condizioni di umidità e di temperatura dell'ambiente indicate dal produttore della vernice o della pittura.

46.1.8 Controllo

Il direttore dei lavori potrà controllare lo spessore degli strati di vernice con apposita strumentazione magnetica.

È ammessa una tolleranza di $\pm 10\%$.

Deve essere controllato anche che il consumo a metro quadro del prodotto corrisponda a quanto indicato dal produttore.

Per l'esecuzione delle prove si citano le seguenti norme UNI di riferimento:

UNI 8754 - Edilizia. Verniciature, pitturazioni,

RPAC, tinteggiature, impregnazioni superficiali. Caratteristiche e metodi di prova;

UNI 8755 - Edilizia. Prodotti per sistemi di verniciatura, pitturazione,

RPAC, tinteggiatura, impregnazione superficiale e misti.

Caratteristiche di attitudine all'immagazzinamento e all'applicazione;

UNI 8756 - Edilizia. Prodotti per sistemi di verniciatura, pitturazione,

RPAC, tinteggiatura, impregnazione superficiale e misti.

Caratteristiche di identificazione e metodi di prova.

Un'altra norma di riferimento è data dall'ultima edizione del capitolato tecnico d'appalto per opere di pitturazione edile-industriale, edito dalla Associazione nazionale imprese di verniciatura, decorazione e stuccatura (ANVIDES).

46.1.9 Smaltimento rifiuti

L'appaltatore ha l'obbligo di non scaricare in fognatura e di non disperdere nell'ambiente il prodotto e/o il contenitore. In caso di spargimenti occorre assorbire con sabbia.

I rifiuti derivanti, classificabili come speciali, devono essere smaltiti in apposite discariche autorizzate rispettando le normative locali e nazionali in vigore e ottenendo preventivamente l'autorizzazione degli enti preposti.

46.2 Esecuzione di decorazioni

Per l'esecuzione delle decorazioni, sia nelle pareti interne sia nei prospetti esterni, la direzione dei lavori può fornire all'appaltatore, qualora non compresi tra i disegni di contratto o a integrazione degli stessi, i necessari particolari costruttivi e modalità esecutive. Le campionature devono essere sottoposte all'accettazione del direttore dei lavori.

46.3 Rivestimenti per interni ed esterni

Si definisce sistema di rivestimento il complesso di strati di prodotti della stessa natura o di natura diversa, omogenei o disomogenei, che realizzano la finitura dell'edificio.

I sistemi di rivestimento si distinguono, a seconda delle loro funzioni in:

- rivestimenti per esterno e per interno;

- rivestimenti protettivi in ambienti con specifica aggressività;

- rivestimenti protettivi di materiali lapidei, legno, ferro, metalli non ferrosi, ecc.

A conclusione dei lavori, il direttore eseguirà prove (anche solo localizzate) con facili mezzi da cantiere, creando sollecitazioni compatibili con quelle previste dal progetto o comunque simulanti le sollecitazioni dovute all'ambiente, agli utenti futuri, ecc.

Edilizia – Parte seconda

ART. 47 - IMPIANTI DI ASCENSORI, MONTACARICHI

Definizioni.

- Ascensore: impianto di sollevamento fisso, avente cabina mobile fra guide verticali o leggermente inclinate, adibito al trasporto di persone o di cose, fra due o più piani.
- Montacarichi: impianto di sollevamento fisso, avente cabina mobile fra guide verticali o leggermente inclinate, adibito al trasporto di sole cose, fra due o più piani.

Disposizioni generali per l'impianto e l'esercizio.

Gli ascensori e montacarichi in servizio privato sono soggetti alle seguenti disposizioni:

- Legge 24 ottobre 1942, n. 1415 che determina gli impianti soggetti alle norme e stabilisce le prescrizioni di carattere generale;
- D.P.R. 24 dicembre 1951, n. 1767 che costituisce il regolamento amministrativo per l'applicazione della legge;
- D.P.R. 29 maggio 1963, n. 1497, che costituisce il regolamento tecnico per l'applicazione della legge;
- D.M. 28 maggio 1979, che integra il D.P.R. 29 maggio 1963, n. 1497, per gli ascensori idraulici;
- D.M. 9 dicembre 1987, n. 587, per gli ascensori elettrici;
- Decreto 04/12/2003 Elenco delle norme armonizzate ai sensi dell'art. 5 del decreto del Presidente della Repubblica 30 aprile 1999, n. 162, concernente l'attuazione della direttiva 95/16/CE in materia di ascensori. (Gazzetta ufficiale 17/12/2003 n. 292)
- Legge 5 marzo 1990, n. 46.

Inoltre gli ascensori e montacarichi in servizio pubblico sono soggetti alle seguenti disposizioni:

- Legge 23 giugno 1927, n. 1110 - Provvedimenti per la concessione all'industria privata dell'impianto ed esercizio di funicolari aeree e di ascensori in servizio pubblico.
- D.M. 5 marzo 1931- Norme per l'impianto e l'esercizio, in servizio pubblico, degli ascensori destinati al trasporto di persone.

Caratteristiche tecniche degli impianti.

Ascensori.

Per il dimensionamento e l'inserimento degli impianti nell'edificio le norme nazionali adottate dall'UNI sono le seguenti:

- UNI ISO 4190 Parte 1a (+ FA158 e FA 270), Parte 2a, Parte 3a che stabiliscono le dimensioni necessari per l'installazione delle seguenti tipologie di impianti:
 - ascensori adibiti al trasporto di persone;
 - ascensori adibiti principalmente al trasporto di persone, ma nei quali si possono trasportare anche merci;
 - ascensori prevalentemente destinati al trasporto di cose generalmente accompagnate da persone;

L'ascensore dovrà rispettare la regolamentazione per i dispositivi anti barriera architettonica per i portatori di deficit fisici, applicando la normativa disabili EN 81-70.

Montacarichi.

- UNI ISO 4190 parte 5a (+ FA 271) che stabilisce quali pulsanti e segnali sono da prevedere nella costruzione ed installazione di un ascensore, tenendo conto del tipo di manovra adottato per l'apparecchio stesso;
- UNI ISO 4190 parte 6a che stabilisce le regole concernenti le previsioni di traffico e la scelta degli ascensori per gli edifici adibiti ad abitazione, allo scopo di assicurare un servizio soddisfacente;
- UNI 8725 che stabilisce le istruzioni per l'integrazione negli edifici residenziali degli impianti di ascensori elettrici a fune;
- UNI 8999 che stabilisce le istruzioni per l'integrazione negli edifici per uffici, alberghi ed ospedali degli impianti di ascensori elettrici a funi.

Il Direttore dei lavori, ai fini della loro accettazione procederà come segue:

- verificherà che l'impianto, a livello di progetto, abbia avuto le necessarie approvazioni da parte dei competenti organi di controllo e che le dimensioni siano coerenti con la destinazione d'uso in base alle norme di dimensionamento e di inserimento nell'edificio
- verificherà che l'impianto riceva alla fine dell'installazione il collaudo da parte dei competenti organi di controllo e che i dati relativi siano registrati sulla documentazione obbligatoria in base alla legislatura vigente.

CAPO III - NORME PER LA MISURAZIONE E VALUTAZIONE DEI LAVORI

Le norme di misurazione per la contabilizzazione saranno quelle previste dal “Capitolato Speciale per gli appalti delle opere murarie e affini” approvato con deliberazione 30 ottobre 1943 Prot. Div. 2/1 n. 44200 del 22.12.1943 (con esclusione dell'art. 13 già richiamato nell'art. 33 della Parte I Disposizioni Generali).

ART. 48 - NORME GENERALI

La quantità dei lavori e delle provviste sarà determinata a misura, a peso, a corpo, in relazione a quanto previsto nell'elenco dei prezzi allegato.

Le misure verranno rilevate in contraddittorio in base all'effettiva esecuzione.

Qualora esse risultino maggiori di quelle indicate nei grafici di progetto o di quelle ordinate dalla Direzione, le eccedenze non verranno contabilizzate.

Le macchine ed attrezzi sono dati a noleggio per i tempi prescritti dalla Direzione Lavori e debbono essere in perfetto stato di servibilità, provvisti di tutti gli accessori per il loro regolare funzionamento, comprese le eventuali linee per il trasporto dell'energia elettrica e, ove occorra, anche il trasformatore.

Sono a carico esclusivo dell'Appaltatore, la manutenzione degli attrezzi e delle macchine, perché siano sempre in buono stato di servizio.

I noli dei ponteggi saranno sempre valutati in proiezione verticale di facciata per le superfici ed i periodi autorizzati dalla Direzione Lavori.

I relativi prezzi si riferiscono alle attrezzature date in opera, compreso trasporto, montaggio e smontaggio, e realizzate a norma delle vigenti leggi in materia.

Nel trasporto s'intende compresa ogni spesa, la fornitura dei materiali di consumo e la mano d'opera del conducente.

I mezzi di trasporto, per i lavori in economia, debbono essere forniti in pieno stato di efficienza e corrispondere alle prescritte caratteristiche.

Tutte le provviste dei materiali per le quantità prescritte dalla Direzione Lavori saranno misurate con metodi geometrici, salvo le eccezioni indicate nei vari articoli del presente Capitolato, o nelle rispettive voci di elenco prezzi le cui indicazioni sono preminenti su quelle riportate nel presente titolo.

ART. 49 - DEMOLIZIONI E RIMOZIONI

I prezzi fissati in tariffa per la demolizione di murature, intonaci, pavimenti, solai, coperture ecc., si applicheranno all'effettivo volume o superficie delle parti in demolizione detraendo qualsiasi vuoto o vano. Le misurazioni al metro cubo vuoto per pieno saranno effettuate in riferimento all'effettivo volume dell'edificio al filo delle pareti esterne e della copertura con l'esclusione dei balconi, aggetti, cornicioni, comignoli e simili.

Nei lavori di demolizione ove ricorrenti si intendono compresi gli oneri per:

- i canali occorrenti per la discesa dei materiali di risulta;
- l'innaffiamento;
- i tagli dei ferri nelle strutture in conglomerato cementizio armato;
- il lavaggio delle pareti interessate alla rimozione di intonaco;
- l'eventuale rimozione, la cernita, la scalinate, la pulizia e l'accatastamento dei materiali recuperabili riservati all'amministrazione.

ART. 50 - SCAVI IN GENERE

Oltre che per gli obblighi particolari emergenti dal presente articolo, con i prezzi d'elenco per gli scavi in genere l'Appaltatore si deve ritenere compensato per tutti gli oneri che esso dovrà incontrare:

- per il taglio e lo scavo con qualsiasi mezzo delle materie sia asciutte che bagnate, di qualsiasi consistenza ed anche in presenza d'acqua;
- per paleggi, innalzamento, carico, trasporto e scarico a rinterro od a rifiuto entro i limiti previsti in elenco prezzi, sistemazione delle materie di rifiuto, deposito provvisorio e successiva ripresa;
- per la regolazione delle scarpate o pareti, per lo spianamento del fondo, per la formazione di gradoni, attorno e sopra le condotte di acqua od altre condotte in genere, e sopra le fognature o drenaggi secondo le sagome definitive di progetto;
- per puntellature, sbadacchiature ed armature di qualsiasi importanza e genere secondo tutte le prescrizioni contenute nel presente Capitolato, compresi le composizioni, scomposizioni, estrazioni ed allontanamento, nonché sfridi, deterioramenti, perdite parziali o totali del legname o dei ferri;
- per impalcature, ponti e costruzioni provvisorie, occorrenti sia per il trasporto delle materie di scavo sia per la formazione di rilevati, per passaggi, attraversamenti, ecc.;
- per ogni altra spesa necessaria per l'esecuzione completa degli scavi.

Edilizia – Parte seconda

La misurazione degli scavi verrà effettuata nei seguenti modi:

- il volume degli scavi di sbancamento verrà determinato col metodo delle sezioni ragguagliate, in base ai rilevamenti eseguiti in contraddittorio con l'Appaltatore, prima e dopo i relativi lavori;
- gli scavi di fondazione saranno computati per un volume uguale a quello risultante dal prodotto della base di fondazione per la sua profondità sotto il piano degli scavi di sbancamento, ovvero del terreno naturale, quando detto scavo di sbancamento non viene effettuato.

Al volume così calcolato si applicheranno i vari prezzi fissati nell'elenco per tali scavi; vale a dire che essi saranno valutati sempre come eseguiti a pareti verticali, ritenendosi già compreso e compensato col prezzo unitario di elenco ogni maggiore scavo.

Tuttavia per gli scavi di fondazione da eseguire con impiego di casseri, paratie o simili strutture, sarà incluso nel volume di scavo per fondazione anche lo spazio occupato dalle strutture stesse.

I prezzi di elenco, relativi agli scavi di fondazione, sono applicabili unicamente e rispettivamente ai volumi di scavo compresi fra piani orizzontali consecutivi, stabiliti per diverse profondità, nello stesso elenco dei prezzi.

Pertanto la valutazione dello scavo risulterà definita, per ciascuna zona, dal volume ricadente nella zona stessa e dall'applicazione ad esso del relativo prezzo di elenco.

ART. 51 - RILEVATI E RINTERRI

Il volume dei rilevati sarà determinato con il metodo delle sezioni ragguagliate, in base a rilevamenti eseguiti come per gli scavi di sbancamento.

I rinterrati di cavi a sezione ristretta saranno valutati a metro cubo per il loro volume effettivo misurato in opera. Nei prezzi di elenco sono previsti tutti gli oneri per il trasporto dei terreni da qualsiasi distanza e per gli eventuali indennizzi a cave di prestito.

ART. 52 - RIEMPIMENTO CON MISTO GRANULARE

Il riempimento con misto granulare a ridosso delle murature per drenaggi, vespai, ecc., sarà valutato a metro cubo per il suo volume effettivo misurato in opera.

ART. 53 - MURATURE IN GENERE

Tutte le murature in genere saranno misurate geometricamente, a volume od a superficie, secondo la categoria, in base a misure prese sul vivo dei muri, esclusi cioè gli intonaci.

Sarà fatta deduzione di tutti i vuoti di luce superiore a 1,00 m² e dei vuoti di canne fumarie, canalizzazioni, ecc., che abbiano sezione superiore a 0,25 m², rimanendo per questi ultimi, all'Appaltatore, l'onere della loro eventuale chiusura con materiale in cotto.

Così pure sarà sempre fatta deduzione del volume corrispondente alla parte incastrata di pilastri, piattabande, ecc., di strutture diverse, nonché di pietre naturali od artificiali, da pagarsi con altri prezzi di tariffa.

Nei prezzi unitari delle murature di qualsiasi genere, qualora non debbano essere eseguite con paramento di faccia vista, si intende compreso il rinzafo delle facce visibili dei muri.

Tale rinzafo sarà sempre eseguito, ed è compreso nel prezzo unitario, anche a tergo dei muri che debbono essere poi caricati a terrapieni.

Per questi ultimi muri è pure sempre compresa la eventuale formazione di feritoie regolari e regolarmente disposte per lo scolo delle acque ed in generale quella delle immorsature e la costruzione di tutti gli incastri per la posa in opera della pietra da taglio od artificiale.

Nei prezzi della muratura di qualsiasi specie si intende compreso ogni onere per formazione di spalle, sguinci, canne, spigoli, strombature e incassature.

Le ossature di cornici, cornicioni, lesene, pilastri ecc., di aggetto superiore a 5 cm sul filo esterno del muro, saranno valutate per il loro volume effettivo in aggetto con l'applicazione dei prezzi di tariffa stabiliti per le murature.

Per le ossature di aggetto inferiore a 5 cm non verrà applicato alcun sovrapprezzo.

Quando la muratura in aggetto è diversa da quella del muro sul quale insiste, la parte incastrata sarà considerata come della stessa specie del muro stesso.

ART. 54 - CALCESTRUZZI

I calcestruzzi per fondazioni, murature e le strutture costituite da getto in opera, saranno in genere pagati a metro cubo e misurati in opera in base alle dimensioni prescritte, esclusa quindi ogni eccedenza, ancorché inevitabile, dipendente dalla forma degli scavi aperti e dal modo di esecuzione dei lavori.

Nei relativi prezzi oltre agli oneri delle murature in genere, s'intendono compensati tutti gli oneri specificati nelle norme sui materiali e sui modi di esecuzione.

Edilizia – Parte seconda

54.1 - Conglomerato cementizio armato

Il conglomerato per opere in cemento armato di qualsiasi natura e spessore sarà valutato per il suo volume effettivo, senza detrazione del volume del ferro che verrà pagato a parte.

Quando trattasi di elementi a carattere ornamentale gettati fuori opera (pietra artificiale), la misurazione verrà effettuata in ragione del minimo parallelepipedo retto a base rettangolare circoscrivibile a ciascun pezzo, e nel relativo prezzo si deve intendere compreso, oltre che il costo dell'armatura metallica, tutti gli oneri specificati nelle norme sui materiali e sui modi di esecuzione, nonché la posa in opera, sempreché non sia pagata a parte.

I casseri, le casseforme e le relative armature di sostegno, se non comprese nei prezzi di elenco del conglomerato cementizio, saranno computati separatamente con i relativi prezzi di elenco.

Pertanto, per il compenso di tali opere, bisognerà attenersi a quanto previsto nell'Elenco dei Prezzi Unitari. Nei prezzi del conglomerato sono inoltre compresi tutti gli oneri derivanti dalla formazione di palchi provvisori di servizio, dall'innalzamento dei materiali, qualunque sia l'altezza alla quale l'opera di cemento armato dovrà essere eseguita, nonché per il getto e la vibratura.

Il ferro ad aderenza migliorata per armature di opere di cemento armato di qualsiasi tipo nonché la rete elettrosaldata sarà valutato secondo il peso effettivo; nel prezzo oltre alla lavorazione e lo sfrido è compreso l'onere della legatura dei singoli elementi e la posa in opera dell'armatura stessa.

ART. 55 - SOLAI

I solai interamente di cemento armato (senza laterizi) saranno valutati al metro cubo come ogni altra opera di cemento armato.

Ogni altro tipo di solaio, qualunque sia la forma, sarà invece pagato al metro quadrato di superficie netta misurato all'interno dei cordoli e delle travi di calcestruzzo, esclusi, quindi, la presa e l'appoggio su cordoli perimetrali o travi di calcestruzzo o su eventuali murature portanti.

Nei prezzi dei solai in genere è compreso l'onere per lo spianamento superiore della caldana, nonché ogni opera e materiale occorrente per dare il solaio completamente finito, come prescritto nelle norme sui materiali e sui modi di esecuzione.

Nel prezzo dei solai, di tipo prefabbricato, misti di cemento armato, anche predalles o di cemento armato precompresso e laterizi sono escluse la fornitura, lavorazione e posa in opera del ferro occorrente, è invece compreso il noleggio delle casseforme e delle impalcature di sostegno di qualsiasi entità, con tutti gli oneri specificati per le casseforme dei cementi armati.

Il prezzo a metro quadrato dei solai suddetti si applicherà senza alcuna maggiorazione anche a quelle porzioni in cui, per resistere a momenti negativi, il laterizio sia sostituito da calcestruzzo; saranno però pagati a parte tutti i cordoli perimetrali relativi ai solai stessi.

ART. 56 - VESPAI

Nei prezzi dei vespai è compreso ogni onere per la fornitura di materiali e posa in opera come prescritto nelle norme sui modi di esecuzione.

La valutazione sarà effettuata al metro cubo di materiali in opera.

ART. 57 - OPERE E MANUFATTI IN METALLO

Tutti i lavori in metallo saranno in generale valutati in base alla massa dei manufatti, determinata a lavorazione completamente ultimata e misurata prima delle loro posa in opera, con misurazione effettuata a cura e spese dell'Appaltatore e verbalizzata in contraddittorio.

Nei prezzi delle opere in metallo è compreso ogni onere previsto dal presente capitolato ed inoltre ogni e qualunque compenso per forniture accessorie e per lavorazione, montaggio e collocamento in opera

ART. 58 - TUBAZIONI

Le tubazioni in genere saranno valutate in base al loro sviluppo in lunghezza, secondo i tipi e le particolari indicazioni d'Elenco.

I prezzi compensano comunque tutti gli oneri, le prestazioni e le forniture già previsti, fatta eccezione (se non diversamente previsto) per i massetti ed i rivestimenti di calcestruzzo, che verranno valutati a parte.

I prezzi comprendono e compensano anche l'onere della fornitura e posa in opera di nastro segnatubo in materia plastica.

58.1 - Tubazioni in materie plastiche

La valutazione delle tubazioni, sia in opera che in semplice fornitura, sarà fatta a metro lineare, misurando la lunghezza sull'asse delle tubazioni e dei pezzi speciali, senza tener conto delle parti destinate a compenetrarsi.

Edilizia – Parte seconda

58.2 - Sigillature

Le sigillature, qualora non specificatamente comprese tra gli oneri connessi all'esecuzione delle opere per le quali risultano necessarie, verranno valutate in base al loro sviluppo lineare.

I prezzi d'Elenco comprendono e compensano tutti gli oneri previsti dal presente Capitolato.

ART. 59 - PAVIMENTI

I pavimenti, di qualunque genere, saranno valutati per la superficie vista tra le pareti intonacate dell'ambiente. Nella misura non sarà perciò compresa l'incassatura dei pavimenti nell'intonaco.

I prezzi di elenco per ciascun genere di pavimento comprendono l'onere per la fornitura dei materiali e per ogni lavorazione intesa a dare i pavimenti stessi completi e rifiniti come prescritto nelle norme sui materiali e sui modi di esecuzione, compreso il sottofondo.

In ciascuno dei prezzi concernenti i pavimenti, anche nel caso di sola posa in opera, si intendono compresi gli oneri, le opere di ripristino e di raccordo con gli intonaci, qualunque possa essere l'entità delle opere stesse.

ART. 60 - RIVESTIMENTI DI PARETI

I rivestimenti di piastrelle o di mosaico verranno misurati per la superficie effettiva qualunque sia la sagoma e la posizione delle pareti da rivestire.

Nel prezzo al metro quadrato sono comprese la fornitura e la posa in opera di tutti i pezzi speciali di raccordo, angoli, ecc., che saranno computati nella misurazione, nonché l'onere per la preventiva preparazione con malta delle pareti da rivestire, la stuccatura finale dei giunti e la fornitura di collante per rivestimenti.

ART. 61 - FORNITURA IN OPERA DEI MARMI, PIETRE NATURALI ED ARTIFICIALI

I prezzi della fornitura in opera dei marmi e delle pietre naturali od artificiali, previsti in elenco, saranno applicati alle superfici effettive dei materiali in opera.

Ogni onere derivante dall'osservanza delle norme prescritte nel presente Capitolato si intende compreso nei prezzi.

Specificatamente detti prezzi comprendono gli oneri per la fornitura, lo scarico in cantiere, il deposito e la provvisoria protezione in deposito, la ripresa, il successivo trasporto ed il sollevamento dei materiali a qualunque altezza, con eventuale protezione, copertura o fasciatura; per ogni successivo sollevamento e per ogni ripresa con boiaccia di cemento od altro materiale, per la fornitura di grappe, staffe, regolini, chiavette, perni occorrenti per il fissaggio; per ogni occorrente scalpellamento delle strutture murarie e per la successiva chiusura e ripresa delle stesse, per la stuccatura dei giunti, per la pulizia accurata e completa, per la protezione a mezzo di opportune opere provvisorie delle pietre già collocate in opera, e per tutti i lavori che risultassero necessari per il perfetto rifinito dopo la posa in opera.

I prezzi di elenco sono pure comprensivi dell'onere dell'imbottitura dei vani dietro i pezzi, fra i pezzi stessi o comunque tra i pezzi e le opere murarie da rivestire, in modo da ottenere un buon collegamento, e, dove richiesto, un incastro perfetto.

ART. 62 - INTONACI

I prezzi degli intonaci saranno applicati alla superficie intonacata senza tener conto delle superfici laterali di risalti, lesene e simili.

Tuttavia saranno valutate anche tali superfici laterali quando la loro larghezza superi 5 cm.

Varranno sia per superfici piane, che curve.

L'esecuzione di gusci di raccordo, se richiesti negli angoli fra pareti e soffitto e fra pareti e pareti, con raggio non superiore a 15 cm, è pure compresa nel prezzo, avuto riguardo che gli intonaci verranno misurati anche in questo caso come se esistessero gli spigoli vivi.

Nel prezzo degli intonaci è compreso l'onere della ripresa, dopo la chiusura, di tracce di qualunque genere, della muratura di eventuali ganci al soffitto e delle riprese contro pavimenti, zoccolature e serramenti.

I prezzi dell'elenco valgono anche per intonaci su murature di mattoni forati dello spessore di una testa, essendo essi comprensivi dell'onere dell'intasamento dei fori dei laterizi.

Gli intonaci interni saranno computati a vuoto per pieno, a compenso dell'intonaco nelle riquadrature dei vani, che non saranno perciò sviluppate.

Tuttavia saranno detratti i vani di superficie maggiore di 4 m², valutando a parte la riquadratura di detti vani.

Gli intonaci interni su tramezzi in foglio o ad una testa saranno computati per la loro superficie effettiva; dovranno essere pertanto detratti tutti i vuoti di qualunque dimensione essi siano, ed aggiunte le loro riquadrature.

Nessuno speciale compenso sarà dovuto per gli intonaci eseguiti a piccoli tratti anche in corrispondenza di spalle e mazzette di vani di porte e finestre.

Edilizia – Parte seconda

ART. 63 - INFISSI IN ALLUMINIO

Gli infissi in alluminio, come finestre, vetrate di ingresso, porte, pareti a facciate continue, saranno valutati od a cadauno elemento od al metro quadrato di superficie misurata all'esterno delle mostre e coprifili e compensati con le rispettive voci d'elenco. Nei prezzi sono compresi i controtelai da murare tutte le ferramenta e le eventuali pompe a pavimento per la chiusura automatica delle vetrate, nonché tutti gli oneri derivanti dall'osservanza delle norme e prescrizioni contenute nelle norme sui materiali e sui modi di esecuzione.

ART. 64 - LAVORI IN METALLO

Tutti i lavori in metallo saranno in generale valutati a peso e i relativi prezzi verranno applicati al peso effettivo dei metalli stessi a lavorazione completamente ultimata e determinato prima della loro posa in opera, con pesatura diretta fatta in contraddittorio ed a spese dell'Appaltatore, escluse bene inteso dal peso le verniciature e coloriture.

Nei prezzi dei lavori in metallo è compreso ogni e qualunque compenso per forniture accessorie, per lavorazioni, montatura e posizione in opera.

ART. 65 - TUBI PLUVIALI

I tubi pluviali potranno essere di plastica, metallo, ecc. I tubi pluviali di plastica saranno misurati al metro lineare in opera, senza cioè tener conto delle parti sovrapposte, intendendosi compresa nei rispettivi prezzi di elenco la fornitura a posa in opera di staffe e cravatte di ferro.

I tubi pluviali di rame o lamiera zincata, ecc. saranno valutati a peso, determinato con le stesse modalità di cui all'articolo precedente e con tutti gli oneri di cui sopra.

ART. 66 - CONTROSOFFITTI

I controsoffitti piani saranno pagati in base alla superficie della loro proiezione orizzontale.

È compreso e compensato nel prezzo anche il raccordo con eventuali muri perimetrali curvi, tutte le forniture, magisteri e mezzi d'opera per dare controsoffitti finiti in opera come prescritto nelle norme sui materiali e sui modi di esecuzione; è esclusa e compensata a parte l'orditura portante principale.

ART. 67 - TINTEGGIATURE, COLORITURE E VERNICIATURE

Nei prezzi delle tinteggiature, coloriture e verniciature in genere sono compresi tutti gli oneri prescritti nelle norme sui materiali e sui modi di esecuzione del presente Capitolato oltre a quelli per mezzi d'opera, trasporto, sfilatura e rinfilatura d'infissi, ecc.

Le tinteggiature interne ed esterne per pareti e soffitti saranno in generale misurate con le stesse norme sancite per gli intonaci.

Per la coloritura o verniciatura degli infissi e simili si osserveranno le norme seguenti:

- per le porte, bussole e simili, si computerà due volte la luce netta dell'infisso, oltre alla mostra o allo sguincio, se ci sono, non detraendo la eventuale superficie del vetro.
È compresa con ciò anche la verniciatura del telaio per muri grossi o del cassettoncino tipo romano per tramezzi e dell'imbotto tipo lombardo, pure per tramezzi. La misurazione della mostra e dello sguincio sarà eseguita in proiezione su piano verticale parallelo a quello medio della bussola (chiusa) senza tener conto di sagome, risalti o risvolti;
- per le opere in ferro semplici e senza ornati, quali finestre grandi a vetrate e lucernari, serrande avvolgibili a maglia, saranno computati i tre quarti della loro superficie complessiva, misurata sempre in proiezione, ritenendo così compensata la coloritura dei sostegni, grappe e simili accessori, dei quali non si terrà conto alcuno nella misurazione;
- per le opere in ferro di tipo normale a disegno, quali ringhiere, cancelli anche riducibili, inferriate e simili, sarà computata due volte l'intera loro superficie, misurata con le norme e con le conclusioni di cui al punto precedente;
- per le serrande in lamiera ondulata o ad elementi di lamiera, sarà computata due volte e mezza la luce netta del vano, in altezza, tra la soglia e la battitura della serranda, intendendo con ciò compensato anche la coloritura della superficie non in vista.

Tutte le coloriture o verniciature s'intendono eseguite su ambo le facce e con i rispettivi prezzi di elenco si intende altresì compensata la coloritura, o verniciatura di nottole, braccialetti e simili accessori.

ART. 68 - IMPIANTI ASCENSORI E MONTACARICHI

Gli impianti saranno valutati a corpo per ciascun impianto.

Nel prezzo a corpo sono compresi tutti i materiali e prestazioni di manodopera specializzata necessari per dare l'impianto completo e funzionante.

ART. 69 - OPERE DI ASSISTENZA AGLI IMPIANTI

Le opere e gli oneri di assistenza di tutti gli impianti compensano e comprendono le seguenti prestazioni:

- scarico dagli automezzi, collocazione in loco compreso il tiro in alto ai vari piani e sistemazione in magazzino di tutti i materiali pertinenti agli impianti;
- apertura e chiusura di tracce, predisposizione e formazione di fori ed asole su murature e strutture di calcestruzzo armato;
- muratura di scatole, cassette, sportelli, controtelai di bocchette, serrande e griglie, guide e porte ascensori;
- fissaggio di apparecchiature in genere ai relativi basamenti e supporti;
- formazione di basamenti di calcestruzzo o muratura e, ove richiesto, la interposizione di strato isolante, baggioli, ancoraggi di fondazione e nicchie;
- manovalanza e mezzi d'opera in aiuto ai montatori per la movimentazione inerente alla posa in opera di quei materiali che per il loro peso e/o volume esigono tali prestazioni;
- i materiali di consumo ed i mezzi d'opera occorrenti per le prestazioni di cui sopra;
- il trasporto alla discarica dei materiali di risulta delle lavorazioni;
- scavi e rinterrati relativi a tubazioni od apparecchiature poste interrate;
- ponteggi di servizio interni ed esterni;
- le opere e gli oneri di assistenza agli impianti dovranno essere calcolati in ore lavoro sulla base della categoria della manodopera impiegata e della quantità di materiali necessari e riferiti a ciascun gruppo di lavoro.

ART. 70 - MANODOPERA

Gli operai per i lavori in economia dovranno essere idonei al lavoro per il quale sono richiesti e dovranno essere provvisti dei necessari attrezzi.

L'Appaltatore è obbligato, senza compenso alcuno, a sostituire tutti quegli operai che non riescano di gradimento alla Direzione dei lavori.

Circa le prestazioni di manodopera saranno osservate le disposizioni e convenzioni stabilite dalle Leggi e dai contratti collettivi di lavoro, stipulati e convalidati a norma delle leggi sulla disciplina giuridica dei rapporti collettivi.

Nell'esecuzione dei lavori che formano oggetto del presente appalto, l'impresa si obbliga ad applicare integralmente tutte le norme contenute nel contratto collettivo nazionale di lavoro per gli operai dipendenti dalle aziende industriali edili ed affini e negli accordi locali integrativi dello stesso, in vigore per il tempo e nella località in cui si svolgono i lavori anzidetti.

L'impresa si obbliga altresì ad applicare il contratto e gli accordi medesimi anche dopo la scadenza e fino alla sostituzione e, se cooperative, anche nei rapporti con i soci.

I suddetti obblighi vincolano l'impresa anche se non sia aderente alle associazioni stipulanti o receda da esse e indipendentemente dalla natura industriale della stessa e da ogni altra sua qualificazione giuridica, economica o sindacale.

L'impresa è responsabile in rapporto alla stazione appaltante dell'osservanza delle norme anzidette da parte degli eventuali subappaltatori nei confronti dei rispettivi loro dipendenti, anche nei casi in cui il contratto collettivo non disciplini l'ipotesi del subappalto.

Il fatto che il subappalto sia o non sia stato autorizzato, non esime l'impresa dalla responsabilità di cui al comma precedente e ciò senza pregiudizio degli altri diritti della stazione appaltante.

Non sono, in ogni caso, considerati subappalti le commesse date dall'impresa ad altre imprese:

- a) per la fornitura di materiali;
- b) per la fornitura anche in opera di manufatti ed impianti speciali che si eseguono a mezzo di ditte specializzate.

In caso di inottemperanza agli obblighi precisati nel presente articolo, accertata dalla stazione appaltante o ad essa segnalata dall'Ispettorato del Lavoro, la stazione appaltante medesima comunicherà all'Impresa e, se del caso, anche all'Ispettorato suddetto, l'inadempienza accertata e procederà ad una detrazione del 20% sui pagamenti in acconto, se i lavori sono in corso di esecuzione, ovvero alla sospensione del pagamento del saldo, se i lavori sono stati ultimati, destinando le somme così accantonate a garanzia dell'adempimento degli obblighi di cui sopra.

Il pagamento all'impresa delle somme accantonate non sarà effettuato sino a quando dall'Ispettorato del Lavoro non sia stato accertato che gli obblighi predetti sono stati integralmente adempiuti.

Per le detrazioni e sospensione dei pagamenti di cui sopra, l'impresa non può opporre eccezioni alla stazione appaltante, né ha titolo al risarcimento di danni.

Edilizia – Parte seconda

ART. 71 - NOLEGGI

Le macchine e gli attrezzi dati a noleggio debbono essere in perfetto stato di servibilità e provvisti di tutti gli accessori necessari per il loro regolare funzionamento.

Sono a carico esclusivo dell'Appaltatore la manutenzione degli attrezzi e delle macchine.

Il prezzo comprende gli oneri relativi alla mano d'opera, al combustibile, ai lubrificanti, ai materiali di consumo, all'energia elettrica e a tutto quanto occorre per il funzionamento delle macchine.

Con i prezzi di noleggio delle motopompe, oltre la pompa sono compensati il motore, o la motrice, il gassogeno e la caldaia, la linea per il trasporto dell'energia elettrica e, ove occorra, anche il trasformatore. I prezzi di noleggio di meccanismi in genere, si intendono corrisposti per tutto il tempo durante il quale i meccanismi rimangono a piè d'opera a disposizione dell'Amministrazione, e cioè anche per le ore in cui i meccanismi stessi non funzionano, applicandosi il prezzo stabilito per meccanismi in funzione soltanto alle ore in cui essi sono in attività di lavoro; quello relativo a meccanismi in riposo in ogni altra condizione di cose, anche per tutto il tempo impiegato per riscaldare la caldaia e per portare a regime i meccanismi.

Nel prezzo del noleggio sono compresi e compensati gli oneri e tutte le spese per il trasporto a piè d'opera, montaggio, smontaggio ed allontanamento dei detti meccanismi.

Per il noleggio dei carri e degli autocarri il prezzo verrà corrisposto soltanto per le ore di effettivo lavoro, rimanendo escluso ogni compenso per qualsiasi altra causa o perditempo.

ART. 72 - TRASPORTI

Con i prezzi dei trasporti s'intende compensata anche la spesa per i materiali di consumo, la mano d'opera del conducente, e ogni altra spesa occorrente.

I mezzi di trasporto per i lavori in economia debbono essere forniti in pieno stato di efficienza e corrispondere alle prescritte caratteristiche.

La valutazione delle materie da trasportare è fatta, a seconda dei casi, a volume o a peso, con riferimento alla distanza.

ART. 73 - DISPOSIZIONI GENERALI RELATIVE AI PREZZI DEI LAVORI A MISURA E DELLE SOMMINISTRAZIONI PER OPERE IN ECONOMIA - INVARIABILITÀ DEI PREZZI

I prezzi unitari in base ai quali, dopo deduzione del pattuito ribasso d'asta, saranno pagati i lavori appaltati a misura e le somministrazioni, sono indicati nel seguente elenco.

Essi compensano:

- a. circa i materiali, ogni spesa (per fornitura, trasporto, dazi, cali, perdite, sprechi, ecc.), nessuna eccezione, che venga sostenuta per darli pronti all'impiego, a piede di qualunque opera;
- b. circa gli operai e mezzi d'opera, ogni spesa per fornire i medesimi di attrezzi e utensili del mestiere, nonché per premi di assicurazioni sociali, per illuminazione dei cantieri in caso di lavoro notturno;
- c. circa i noli, ogni spesa per dare a piè d'opera i macchinari e mezzi pronti al loro uso;
- d. circa i lavori a misura ed a corpo, tutte le spese per forniture, lavorazioni, mezzi d'opera, assicurazioni d'ogni specie, indennità di cave, di passaggi o di deposito, di cantiere, di occupazione temporanea e d'altra specie, mezzi d'opera provvisori, carichi, trasporti e scarichi in ascesa o discesa, ecc., e per quanto occorre per dare il lavoro compiuto a perfetta regola d'arte, intendendosi nei prezzi stessi compreso ogni compenso per gli oneri tutti che l'Appaltatore dovrà sostenere a tale scopo, anche se non esplicitamente detti o richiamati nei vari articoli e nell'elenco dei prezzi del presente Capitolato.

I prezzi medesimi, per lavori a misura ed a corpo, nonché il compenso a corpo, diminuiti del ribasso offerto, si intendono accettati dall'Appaltatore in base ai calcoli di sua convenienza, a tutto suo rischio.

Essi sono fissi ed invariabili; però l'Amministrazione si riserva la facoltà di rivedere e modificare i prezzi di appalto alle condizioni e nei limiti di cui alle disposizioni legislative vigenti all'atto dell'aggiudicazione.

SOMMARIO

CAPITOLATO TECNICO	2
Oggetto delle opere	2
Normativa di riferimento.....	2
Prescrizioni per la buona esecuzione degli impianti	5
Verifiche e prove preliminari degli impianti	6
Qualità dei materiali	6
Modalità di esecuzione dei lavori	7
Linee di alimentazione principale e secondaria.....	7
Canalizzazioni protettive	8
Canale in PVC con coperchio (IP40)	9
Cavidotto corrugato a doppia parete	9
Tubo isolante rigido in materiale termoplastico autoestinguente	10
Tubo isolante pieghevole in materiale termoplastico autoestinguente.....	11
Guaina in PVC plastificato	11
Cassette di derivazione	12
Linee elettriche	13
Setti tagliafuoco	17
Pozzetti prefabbricati con chiusino in ghisa	19
Conduttori tipo FS17	19
Cavi multipolari e unipolari tipo FG16(O)R16/0,6-1kV	19
Cavo solare H1Z2Z2-K	20
Cavo H07RN8-F.....	21
Quadri elettrici	22
Impianto di distribuzione luce e forza motrice	25
Apparecchi illuminanti.....	25
Impianto luci di sicurezza	26
Impianto di chiamata	27
Impianto fotovoltaico	27
Impianto di terra e di protezione dalle scariche atmosferiche	29

Normativa di riferimento

Il progetto e la costruzione dovrà seguire tutte le normative, regole e leggi vigenti, in particolare dovranno essere rispettate le seguenti indicazioni:

- D.Lgs. n. 81/08. Testo unico in materia di tutela della salute e della sicurezza nei luoghi di lavoro;
- D.M.A.P. n. 37/08. Regolamento concernente l'attuazione dell'articolo 11-quaterdecies, comma 13, lettera a) della legge n. 248 del 2 dicembre 2005, recante riordino delle disposizioni in materia di attività di installazione degli impianti all'interno degli edifici;
- L. n.46/90. "Norme per la sicurezza degli impianti;art. 8, 14 e 16";
- D.P.R. 462/01: "Regolamento di semplificazione del procedimento per la denuncia di installazioni e dispositivi di protezione contro le scariche atmosferiche, di dispositivi di messa a terra di impianti elettrici e di impianti elettrici pericolosi;"L. n.46/90: Norme per la sicurezza degli impianti";
- L.R. DEL VENETO 7 agosto 2009, n.17 "Nuove norme per il contenimento dell'inquinamento luminoso, il risparmio energetico nell'illuminazione per esterni e per la tutela dell'ambiente e dell'attività svolta dagli osservatori astronomici";
- D. Lgs 3 marzo 2011 , n. 28 " Attuazione della direttiva 2009/28/CE sulla promozione dell'uso dell'energia da fonti rinnovabili, recante modifica e successiva abrogazione delle direttive 2001/77/CE e 2003/30/CE";
- Norma CEI 0-21: Regola Tecnica di riferimento per la connessione di utenti attivi e passivi alle reti BT delle imprese distributrici di energia elettrica;
- Norma CEI 11-17: Impianti di produzione, trasmissione e distribuzione di energia elettrica. – Linee in cavo;
- Norma CEI 17-5: Apparecchiature a bassa tensione. Parte 2: interruttori automatici;
- Norma CEI 17-11: Apparecchiature a bassa tensione. Parte 3. Interruttori di manovra, sezionatori, interruttori-sezionatori in aria e unità combinate con fusibili;
- Norma CEI 17-113 (CEI EN 61439-1): Apparecchiature assiemate di protezione e di manovra per bassa tensione (quadri bt). Parte 1: Regole generali;
- Norma CEI 17-114 (CEI EN 61439-2): Apparecchiature assiemate di protezione e di manovra per bassa tensione (quadri bt). Parte 2: Quadri di potenza;
- Norma CEI 17-116 (CEI EN 61439-3): Apparecchiature assiemate di protezione e di manovra per bassa tensione (quadri bt). Parte 3: Quadri di distribuzione destinati ad essere utilizzati da persone comuni (DBO);
- Norma CEI 20-13: Cavi con isolamento estruso in gomma per tensioni nominali da 1 kV a 30 kV;
- Norma CEI 20-22/0: Prove d'incendio sui cavi elettrici. Parte 0: Prova di non propagazione dell'incendio - Generalità

- Norma CEI 20-27: Cavi per energia e segnalamento. Sistema di designazione;
- Norma CEI 20-35: Prove su cavi elettrici e ottici in condizioni d'incendio;
- Norma CEI 20-35/2-1: Prove su cavi elettrici e ottici in condizioni d'incendio Parte 2-1: Prova per la propagazione verticale della fiamma su un piccolo singolo conduttore o cavo isolato - Apparecchiatura;
- Norma CEI 20-35/2-2: Prove su cavi elettrici e ottici in condizioni d'incendio Parte 2-2: Prova per la propagazione verticale della fiamma su un piccolo singolo conduttore o cavo isolato - Procedura per la fiamma diffusa;
- Norma CEI 20-37/0: Metodi di prova comuni per cavi in condizione di incendio - Prove sui gas emessi durante la combustione dei materiali prelevati dai cavi - Parte 0: Generalità e scopo;
- Norma CEI 20-38: Cavi senza alogeni isolati in gomma, non propaganti l'incendio, per tensioni nominali U_0/U non superiori a 0,6/1 kV;
- Norma CEI 20-40/1 : Cavi elettrici - Guida all'uso dei cavi con tensione nominale non superiore a 450/750 V (U_0/U) - Parte 1: Criteri generali;
- Norma CEI 20-40/2 : Cavi elettrici - Guida all'uso dei cavi con tensione nominale non superiore a 450/750 V (U_0/U) - Parte 2: Criteri specifici relativi ai tipi di cavo specificati nella Norma EN 50525;
- Norma CEI 20-45: Cavi isolati con mescola elastomerica, resistenti al fuoco, non propaganti l'incendio, senza alogeni (LSOH) con tensione nominale U_0/U di 0,6/1 kV;
- Norma CEI 23-26 (CEI EN 60423): Tubi per le installazioni elettriche - Diametri esterni dei tubi per installazioni elettriche e filettature per tubi e accessori;
- Norma CEI 23-51: Prescrizioni per la realizzazione, le verifiche e le prove dei quadri di distribuzione per installazioni fisse per uso domestico e similare;
- Norma CEI 23-80 (CEI EN 61386-1): Sistemi di tubi e accessori per installazioni elettriche. Parte 1: prescrizioni generali;
- Norma CEI 23-81 (CEI EN 61386-21): Sistemi di tubi e accessori per installazioni elettriche. Parte 21: prescrizioni particolari per sistemi di tubi rigidi e accessori;
- Norma CEI 23-82 (CEI EN 61386-22): Sistemi di tubi e accessori per installazioni elettriche. Parte 22: prescrizioni particolari per sistemi di tubi pieghevoli e accessori;
- Norma CEI 23-83 (CEI EN 61386-23): Sistemi di tubi e accessori per installazioni elettriche. Parte 23: prescrizioni particolari per sistemi di tubi flessibili e accessori;
- Norma CEI 23-93 (CEI EN 50085-2-1): Sistemi di canali e di condotti per installazioni elettriche. Parte 2-1: Sistemi di canali e di condotti per montaggio a parete e a soffitto;

- Norma CEI 23-116 (CEI EN 61386-24): Sistemi di tubi e accessori per installazioni elettricÙe. Parte 24: prescrizioni particolari - Sistemi di tubi interrati;
- Norma CEI 34-21: AppareccÙ di illuminazione. Parte 1: prescrizioni generali e prove;
- Norma CEI 34-22: AppareccÙ di illuminazione. Parte 2-22: prescrizioni particolari. AppareccÙ di emergenza;
- Norma CEI 34-23: AppareccÙ di illuminazione. Parte II: prescrizioni particolari. AppareccÙ fissi per uso generale;
- Norma CEI 64-8: Impianti elettrici utilizzatori a tensione nominale non superiore a 1000 V in corrente alternata e a 1500 V in continua. “;
- Norma CEI 70-1: Norme per la classificazione dei gradi di protezione degli involucri;
- Norme CEI 81-10: Protezione delle strutture contro i fulmini;
- Norma CEI 82-8 (CEI EN 61215): Moduli fotovoltaici in silicio cristallino per applicazioni terrestri. Qualifica del progetto ed omologazione del tipo;
- Norma CEI 82-25: Guida alla realizzazione di sistemi di generazione fotovoltaica collegati alle reti elettricÙe di media e bassa tensione;
- Norma CEI 82-31 (CEI EN 50521): Connettori per sistemi fotovoltaici. Prescrizioni di sicurezza e prove;
- Norma CEI 82-35 (CEI EN 50530): Rendimento globale degli inverter per impianti fotovoltaici collegati alla rete elettrica;
- Norma CEI 99-1 (CEI EN 60909-3):Correnti di cortocircuito nei sistemi trifasi in corrente alternata Parte 3: Correnti durante due cortocircuiti fase-terra simultanei e distinti e correnti di cortocircuito parziali cÙe fluiscono attraverso terra;
- Norma UNI 1838: Applicazione dell'illuminotecnica - Illuminazione di emergenza;
- Norma UNI EN 11222 "Luce e illuminazione - Impianti di illuminazione di sicurezza degli edifici - Procedure per la verifica e la manutenzione periodica".
- Norma UNI EN 12193 "Luce e illuminazione - Illuminazione di installazioni sportive;
- Norma UNI 12464-1: Luce e illuminazione - Illuminazione dei posti di lavoro - Parte 1: Posti di lavoro in interni;
- Norma UNI 12464-1: Luce e illuminazione - Illuminazione dei posti di lavoro - Parte 2: Posti di lavoro in esterno
- Norma UNI 11248 Illuminotecnica - Requisiti illuminotecnici delle strade con traffico motorizzato;
- TIT "Testo Integrato Trasmissione e Distribuzione" : delibera ARG/elt 199/11, all. A;
- TIME "Testo Integrato Misura Elettrica": delibera ARG/elt 199/11, all.B;

- TIC "Testo Integrato Connessioni": delibera ARG/el 199/11, all. C;
- TICA "Testo Integrato Connessioni Attive": delibera ARG/elt 99/08, all. A agg.;
- TIQE "Testo Integrato Qualità Distribuzione e Misura": delibera ARG/elt 198/11, all. A;
- TIV "Testo Integrato Vendita": delibera 156/07, all. A, agg.;
- TIQV "Testo Integrato Qualità Vendita": delibera ARG/com 164/08, all. A agg.;
- Norme UNI;
- Allegato alla nota prot. PROT. n.1324 DEL 07 FEBBRAIO 2012 "Guida per l'installazione degli impianti fotovoltaici. Edizione Anno 2012";
- Ministero dell'interno. Nota 4 maggio 2012, prot. n. 6334. Chiarimenti alla nota prot. DCPREV 1324 del 7 febbraio 2012 "Guida per l'installazione degli impianti fotovoltaici - Edizione 2012";
- Disposizioni dei VV.FF.;
- Disposizione dell'ARPAV;
- Altre disposizioni dell'ENEL.

Prescrizioni per la buona esecuzione degli impianti

Gli impianti dovranno essere realizzati secondo le indicazioni del presente Capitolato nonché secondo le buone regole dell'arte intendendosi con ciò tutta la Normativa riguardante l'esecuzione dei lavori (Norme CEI, UNI, tab. UNEL, prescrizioni CIE ecc.) nonché le prassi non codificate di corretta esecuzione dei lavori.

Inoltre gli impianti dovranno essere realizzati il più possibile in conformità al progetto.

La ditta non dovrà, in esecuzione, apportare le proprie modifiche rispetto al progetto (cioè per quanto riguarda l'installazione di macchine o di apparecchiature o per dimensioni di tracciati e/o di condutture) se non dettate da necessarie esigenze tecniche e/o di cantiere e comunque sempre previa approvazione scritta da parte della Direzione Lavori.

Qualora la ditta avesse eseguito opere non conformi al progetto e senza approvazione scritta della Direzione Lavori sarà facoltà di quest'ultima ordinare la demolizione di tali opere ed il rifacimento secondo progetto e ciò a completa cura e spese della ditta.

Verifiche e prove preliminari degli impianti

Durante l'esecuzione dei lavori, ed in modo che risultino ultimate subito dopo l'esecuzione dei lavori stessi, si dovranno effettuare, per le varie opere, le verifiche e le prove preliminari intese ad accertare:

- che la fornitura dei materiali costituenti le opere, quantitativamente e qualitativamente, corrisponda alle prescrizioni contrattuali;

- c'è il montaggio delle varie parti sia accuratamente eseguito;
- c'è gli impianti risultino completamente funzionanti e rispondenti alle normative e alle prescrizioni progettuali e della DL.
- Le verifiche e le tarature iniziali dovranno essere eseguite prima della messa in servizio degli impianti in modo da stabilire c'è le prescrizioni delle norme CEI e di progetto siano state rispettate. A tal fine saranno almeno eseguite, in contraddittorio tra DL e Ditta:
- le verifiche di continuità metallica di tutte le strutture direttamente o indirettamente interessate agli impianti elettrici;
- le verifiche di corrispondenza agli schemi di tutti gli impianti eseguiti, incluse le marcature dei cavi, delle morsettiere e la targhetta interna ed esterna ai quadri, alle cassette di derivazione e alle apparecchiature;
- le verifiche di corretto funzionamento di tutti gli impianti;
- le verifiche e prove ulteriori chieste dalla DL

Dei risultati ottenuti si compilerà di volta in volta regolare verbale.

L'onere economico di tutte le prove sarà a carico della ditta e la DL si riserva la facoltà di rifiutare opere con caratteristiche diverse da quelle di progetto e/o c'è diano risultati negativi in tali prove.

Tutta la strumentazione richiesta per le prove deve essere fornita a cura e carico della Ditta, salvo deroghe concesse dalla DL, su richiesta della Ditta. La strumentazione per le prove di collaudo dovrà essere corredata da certificato di taratura rilasciato da un laboratorio SIT (Sistema Italiano di Taratura).

Si intende c'è, nonostante l'esito favorevole delle prove preliminari e verifiche suddette, la Ditta rimane responsabile delle deficienze c'è abbiano a riscontrarsi anche dopo il collaudo e fino al termine del periodo di garanzia.

Qualità dei materiali

I materiali, la posa in opera ed in generale tutti gli impianti dovranno avere come caratteristiche minime quelle prescritte nel presente Capitolato Speciale d'Appalto e nell'insieme degli elaborati del progetto, ferma restando l'osservanza delle Norme di legge, del CEI e dell'UNEL.

I materiali dovranno essere provvisti di contrassegno CEI (dove previsto) o di Marcio Italiano di Qualità IMQ oppure di altri marchi riconosciuti nell'ambito CEE. Tutte le apparecchiature dovranno essere provviste anche di marcatura CE. Tutti i materiali dell'impianto devono essere della migliore qualità, ben lavorati e corrispondere perfettamente al servizio a cui sono destinati, secondo quanto indicato nel D.M.A.P. n. 37/08.

Qualora la Direzione dei Lavori rifiuti dei materiali, ancorché messi in opera, perché essa, a suo motivato giudizio, li ritiene di qualità, lavorazione e funzionamento non adatti alla perfetta riuscita dell'impianto e quindi non accettabili, l'Impresa, a sua cura e spese, deve sostituirli con altre che soddisfino alle condizioni prescritte.

L'accettazione peraltro non esonera l'Appaltatore dall'obbligo di sostituire, anche rimuovendoli dall'opera, quei materiali che, per difetti non visti o per qualsiasi altra causa, posteriormente alla loro introduzione in cantiere, subissero un deperimento e rendessero l'opera difettosa.

Tuttavia l'accettazione dei materiali da parte della DL. non esonera la Ditta Appaltatrice dall'essere unica e completa responsabile della riuscita delle opere anche per quanto può dipendere dai materiali stessi.

Modalità di esecuzione dei lavori

Tutti i lavori devono essere eseguiti secondo le migliori regole d'arte e le prescrizioni della Direzione dei Lavori, in modo che l'impianto risponda perfettamente a tutte le condizioni stabilite nel Capitolato speciale d'appalto ed al progetto. L'esecuzione dei lavori deve essere coordinata, secondo le prescrizioni della Direzione dei Lavori e con le esigenze che possano sorgere dalla contemporanea esecuzione di tutte le altre opere nell'edificio affidate ad altre ditte. L'Impresa è pienamente responsabile degli eventuali danni arrecati, per fatto proprio e dei propri dipendenti, alle opere dell'edificio.

Linee di alimentazione principale e secondaria

La posa dei cavi di alimentazione dovrà avvenire impiegando le canalizzazioni indicate sui disegni di progetto. Eventuali cambi di percorso dovranno essere concordati preventivamente con la D.L.. Qualora si rendesse necessario installare cavidotti o canalizzazioni non previsti nel presente progetto questi dovranno essere dimensionati con il seguente criterio: i tubi dovranno avere un diametro interno uguale ad almeno 1,5 volte il diametro del cerchio circoscritto al fascio di cavi, mentre nelle passerelle portacavi la sezione occupata dai cavi non dovrà superare il 50% della sezione delle passerelle stesse.

Le derivazioni dovranno essere effettuate entro apposite cassette e non sono ammesse giunzioni nastrate né soluzioni del tipo "entra - esci" dalle apparecchiature elettriche e dagli apparecchi di illuminazione. Le derivazioni e le giunzioni dovranno essere effettuate con morsettiere in policarbonato antiurto ed autoestinguente a più vie.

Qualora tali morsettiere risultassero essere troppo ingombranti per le cassette esistenti saranno tollerati, a discrezione della Direzione Lavori, anche morsetti di tipo a cappuccio con serraggio indiretto dei conduttori.

Le linee posate entro canali o passerelle dovranno essere del tipo con guaina.

Canalizzazioni protettive

Sui disegni di progetto sono riportati, in corrispondenza dei percorsi indicati per le varie linee, il tipo e le dimensioni delle canalizzazioni protettive previste. Ad integrazione e completamento di quanto la rappresentazione grafica consente di indicare si precisa quanto segue.

La posa dovrà essere eseguita in modo ordinato secondo percorsi orizzontali o verticali, paralleli o perpendicolari a pareti e/o soffitti, senza tratti obliqui ed evitando incroci o accavallamenti non necessari.

Dovranno essere evitate le giunzioni sui tubi di tipo corrugato o di tipo flessibile o di diametro diverso. Per le giunzioni fra tubazioni rigide e tubazioni flessibili dovranno essere impiegati gli adatti raccordi previsti allo scopo dal costruttore del tubo flessibile. Il serraggio con clips strette con viti è ammesso solo sul lato tubo rigido e se non viene abbassato il grado di protezione previsto per l'impianto.

In mancanza di indicazioni o prescrizioni diverse sulle tavole di progetto, nei locali umidi o bagnati o all'esterno canalette e tubazioni saranno in materiale isolante e tutti gli accessori per la messa in opera, quali mensole o staffe di sostegno per le canalette, morsetti di fissaggio per i tubi, dovranno essere in materiale plastico o in acciaio inossidabile.

All'interno di detti locali le varie parti costituenti le canalette (tratti rettilinei, curve, ecc.) dovranno essere collegate fra loro mediante bulloni in nylon o in acciaio inossidabile.

Negli impianti in vista (generalmente stagni) l'ingresso di tubi in cassette, contenitori e canalette dovrà avvenire tramite adatto pressatubo senza abbassare il grado di protezione previsto.

Per consentire l'agevole infilaggio e sfilaggio dei conduttori il rapporto fra il diametro interno del tubo protettivo ed il diametro del fascio di cavi contenuti dovrà essere almeno pari a:

- 1,5 per linee luce, fm e simili (entro tubazioni con un minimo di 16 mm);
- 1,6 per le linee telefoniche.

Il diametro delle tubazioni non dovrà comunque essere inferiore a quello riportato sui disegni di progetto. Analogamente le dimensioni delle canalette portacavi non dovranno essere inferiori a quelle riportate sui disegni e, salvo diversa indicazione o in assenza di dimensione, le canalette dovranno essere dimensionate in modo che la superficie interna utile sia almeno 2 volte la superficie netta occupata dal fascio di cavi.

Sempre allo scopo di facilitare l'infilaggio non dovranno essere eseguite più di due curve, o comunque per più di 180 gradi sulle tubazioni protettive senza l'interposizione di una cassetta di

transito. Analogamente nei tratti rettilinei non dovrà essere superata la lunghezza di 10 m senza l'interposizione di una cassetta rompitratta.

Canale in PVC con coperchio (IP40)

Il canale dovrà essere costituito da PVC rigido autoestinguento classe 1 (UL94-VO) di reazione al fuoco. I fianchi dovranno avere un'altezza di almeno 50 mm.

I canali dovranno essere conformi alla norma CEI EN 50085-2-1.

Questo tipo di canale dovrà essere equipaggiabile con i seguenti accessori:

- coperchio in PVC rigido;
- separatore interno in PVC;
- traversino in PVC per sorreggere separatori e cavi qualora la passerella sia posizionato con il fondo sulla parete e tale da non impedire il posizionamento del coperchio;
- giunti per coperchio;
- derivazioni piane;
- scatole di derivazione con separatori.

L'installazione del canale sarà effettuata a vista all'interno dei cavedi predisposti sulle pareti dei vani scala, secondo il tracciato e con le modalità riportate sulle tavole grafiche. Il fissaggio del canale al muro sarà realizzato con tasselli ad espansione (3 ogni metro) completamente isolati con testa vite a scomparsa.

Cavidotto corrugato a doppia parete

Il tubo dovrà essere conforme alle norme CEI EN 61386-1 e CEI EN 61386-24 e provvisto di marchio italiano di qualità e di marcatura CE. Sarà utilizzato per la posa interrata e dovrà avere resistenza alla compressione non inferiore a 450 N. Le giunzioni ed i cambiamenti di direzione dei tubi potranno essere ottenuti impiegando manicotti con estremità a bicchiere conformi alle citate norme.

Nella posa dei cavidotti saranno osservate le caratteristiche dimensionali e costruttive, nonché i percorsi, indicati nei disegni di progetto. Saranno inoltre rispettate le seguenti prescrizioni:

- esecuzione dello scavo in trincea, con le dimensioni indicate negli elaborati di progetto;
- fornitura e posa, nel numero e nelle posizioni stabilite dai disegni di progetto, di cavidotti corrugati a doppia parete in polietilene a sezione circolare, con diametro esterno di 90, mm per il passaggio dei cavi di energia. I cavidotti dovranno essere posati in modo da rispettare le profondità minime di interramento e le distanze minime tra i vari servizi previste dalla norma CEI 11-17: tali distanze sono indicate negli elaborati di progetto. Tutti i cavidotti posati in opera

dovranno avere resistenza alla compressione non inferiore a 450 N ed essere protetti dai possibili danneggiamenti di natura meccanica tramite la collocazione di un tegolo in calcestruzzo prefabbricato o gettato in opera.

- il riempimento dello scavo dovrà effettuarsi con materiale stabilizzante sopra il quale verrà steso uno spessore di tout-venant pari al 60% della profondità. Particolare cura dovrà porsi nell'operazione di costipamento da effettuarsi con mezzi meccanici.

Durante la fase di scavo dei cavidotti, dei bloccÜ, dei pozzetti, ecc. dovranno essere approntati tutti i ripari necessari per evitare incidenti ed infortuni a persone, animali o cose per effetto di scavi aperti non protetti.

Durante le ore notturne la segnalazione di scavo aperto o di presenza di cumulo di materiali di risulta o altro materiale, dovrà essere di tipo luminoso a fiamma od a sorgente elettrica, tale da evidenziare il pericolo esistente per il transito pedonale e veicolare.

Nessuna giustificazione potrà essere addotta dall'Appaltatore per lo spegnimento di dette luci di segnalazione durante la notte ancÜe se causato da precipitazioni meteoricÜe.

Tutti i ripari (cavalletti, transenne, ecc.) dovranno riportare il nome della Ditta appaltatrice dei lavori, il suo indirizzo e numero telefonico. L'inadempienza delle prescrizioni sopra indicate può determinare sia la sospensione dei lavori, sia la risoluzione del contratto qualora l'Appaltatore risulti recidivo per fatti analogÜi già accaduti nel presente appalto od ancÜe in appalti precedenti.

Il rinterro di tutti gli scavi per cavidotti e pozzetti dopo l'esecuzione dei getti è implicitamente compensato con il prezzo dell'opera. Nessun compenso potrà essere ricÜesto per i sondaggi da eseguire prima dell'inizio degli scavi per l'accertamento dell'esatta ubicazione dei servizi nel sottosuolo.

Tubo isolante rigido in materiale termoplastico autoestinguente

Dovrà essere conforme alle norme CEI EN 61386-1 e CEI EN 61386-21 e provvisto di marcÜo italiano di qualità e di marcatura CE

Potrà essere impiegato per la posa in vista. Non è ammessa la posa interrata (ancÜe se il tubo è protetto da manto di calcestruzzo) o in vista in posizioni dove possa essere soggetto a urti, danneggiamenti, ecc. Le giunzioni ed i cambiamenti di direzione dei tubi potranno essere ottenuti impiegando rispettivamente manicotti e curve con estremità a biccÜere conformi alle citate norme. Sarà ancÜe possibile eseguire i manicotti e le curve a freddo sul posto di posa.

Nel caso sia adottato il secondo metodo le giunzioni dovranno essere eseguite in modo cÜe le estremità siano sovrapposte per un tratto pari a circa 1-2 volte il diametro nominale del tubo e le

curve in modo che il raggio di curvatura sia compreso fra 3 e 6 volte il diametro nominale del tubo. Tubazioni ed accessori avranno marchio IMQ.

Nella posa in vista la distanza fra due punti di fissaggio successivi non dovrà essere superiore a 1 m; in ogni caso i tubi devono essere fissati in prossimità di ogni giunzione e sia prima che dopo ogni cambiamento di direzione. In questo tipo di posa saranno impiegati per il fissaggio collari singoli in acciaio zincato e passivato con serraggio mediante viti trattate superficialmente contro la corrosione e rese impredicibili. In alternativa saranno impiegati collari c.s.d. in materiale isolante, oppure morsetti in materiale isolante sempre serrati con viti (i tipi con serraggio a scatto sono ammessi all'interno di controsoffitti, sotto pavimenti sopraelevati, in cunicoli o analoghi luoghi protetti).

Collari e morsetti dovranno essere ancorati a parete o a soffitto mediante nodi a sparo o viti e tasselli in plastica. Nei locali umidi o bagnati e all'esterno, degli accessori di fissaggio descritti potranno essere impiegati solo quelli in materiale isolante, le viti dovranno essere in acciaio nichelato o cadmiato o in ottone.

Tubo isolante pieghevole in materiale termoplastico autoestinguente

Dovrà essere conforme alle norme CEI EN 61386-1 e CEI EN 61386-22 in materiale autoestinguente, provvisto di marchio italiano di qualità e marcature CE.

Sarà impiegato esclusivamente per la posa sottotraccia a parete o a soffitto curando che in tutti i punti risulti ricoperto da almeno 20 mm di intonaco oppure entro pareti prefabbricate del tipo a sandwich.

Non potrà essere impiegato nella posa in vista o interrata (anche se protetto da manto di calcestruzzo). Il tubo di tipo pesante potrà essere installato a pavimento. In generale non potranno essere eseguite giunzioni se non in corrispondenza di scatole o di cassette di derivazione.

I cambiamenti di direzione dovranno essere eseguiti con curve ampie (raggio di curvatura compresa fra 3 e 6 volte il diametro nominale del tubo).

Guaina in PVC plastificato

Dovrà essere conforme alle norme CEI EN 61386-1 e CEI EN 61386-23 in materiale autoestinguente e costituito da un tubo in plastica morbida, internamente liscio rinforzato da una spirale di sostegno in PVC provvista di marchio italiano di qualità e marcatura CE. La spirale dovrà avere caratteristiche (passo dell'elica, rigidità, ecc.) tali da garantire l'inalterabilità della sezione anche per il raggio minimo di curvatura ($r. \text{min.} = 2 \times \text{diam. int.}$) ed il ritorno alla sezione originale in caso di sciacciamento. Il campo di temperatura di impiego dovrà estendersi da -15°C. a + 70 °C.

Per il collegamento a tubi di altro tipo, canalette, cassette di derivazione o di morsettiere dei motori, contenitori, ecc. dovranno essere impiegati esclusivamente raccordi previsti allo scopo dal costruttore e costituiti da: corpo (del raccordo), anello di tenuta, gÜera filettata di serraggio, controdado o manicotto filettato a seconda se il collegamento è con cassette, canalette o contenitori oppure con tubi filettati.

Cassette di derivazione

Dovranno essere in materiale isolante autoestinguente dotate di copercÜo fissato con viti o con sistema a 1/4 di giro o equivalente.

Le viti dovranno essere rese impendibili, essere in acciaio inossidabile o in ottone o comunque trattate superficialmente contro la corrosione (cadmiatura, zincocromatura, ecc.).

Saranno poste in opera in posizione tale da essere facilmente apribili ed ispezionabili curando in modo particolare cÜe risultino allineate tra loro e parallele a pareti, soffitti, e spigoli dei locali. Quelle posate in vista dovranno essere fissate con non meno di due viti. Per quanto possibile, si dovrà cercare di unificare i tipi di dimensioni.

Tutte le tubazioni protettive dovranno entrare dai fiancÜ o dal fondo delle cassette. L'ingresso dovrà avvenire attraverso i fori o gli indebolimenti sfondabili previsti dal costruttore e senza praticare allargamenti o produrre rotture sulle pareti.

Il numero delle tubazioni entranti o uscenti da ciascuna cassetta non dovrà, pertanto essere superiore a quello dei fori o degli indebolimenti stessi.

Nelle cassette stagne il fissaggio dei tubi dovrà essere eseguito esclusivamente mediante raccordi a tenuta stagna.

Le tubazioni dovranno sporgere all'interno della cassetta per circa 0,5 cm, le parti più sporgenti dovranno essere tagliate prima dell'infilaggio dei cavi.

Le cassette di tipo ad incasso dovranno essere opportunamente protette in modo da non essere riempite durante la fase di intonacatura delle pareti. Tutte le parti in malta eventualmente entrate dovranno essere asportate con cura prima dell'infilaggio dei conduttori.

Setti di separazione fissi dovranno essere previsti in quelle cassette cui fanno capo impianti con tensioni nominali diverse.

In nessun caso le cassette destinate agli impianti speciali potranno essere utilizzate per altro tipo di impianto.

Tutte le derivazioni e le giunzioni sui conduttori dovranno essere eseguite entro le cassette; non è ammesso pertanto eseguirle nelle scatole di contenimento di prese interruttori, ecc. oppure entro gli apparecchi illuminanti o nelle tubazioni protettive.

Le derivazioni saranno effettuate mediante morsettiere fisse oppure di tipo componibile montate su guida di tipo unificato. Il serraggio dei conduttori dovrà essere a vite con l'interposizione di una piastrina metallica.

Sono ammessi collegamenti eseguiti con morsetti a cappuccio con serraggio indiretto.

Tutte le cassette di derivazione dovranno essere contrassegnate in modo chiaro; la siglatura dovrà essere fatta impiegando timbri di tipo componibile sostituiti da caratteri di almeno 10 mm di altezza ed impieganti inchiostro di tipo indelebile.

Le sigle dovranno essere poste sulla superficie interna e su quella esterna del coperchio di ciascuna cassetta solamente nel caso di cassette installate su pareti o superfici che sicuramente non saranno tinteggiate, le sigle potranno essere poste solo sulla superficie esterna. Cassette destinate a impianti e/o servizi diversi dovranno riportare le sigle di tutti gli impianti.

Nelle cassette di derivazione, dopo la posa di cavi e morsetti, si deve lasciare uno spazio libero pari ad almeno il 20% del volume della cassetta stessa.

Linee elettriche

Le condutture saranno poste in opera in modo che:

- siano facilmente individuabili;
- sia possibile il loro controllo, la localizzazione di eventuali guasti e la loro riparazione;
- se installate in cunicoli comuni con altre canalizzazioni, non siano soggette a riscaldamenti, gocciolamenti per perdite e condense o a qualsiasi influenza dannosa.

Non saranno installate nei vani corsa o nei locali macchine di ascensori e montacarichi se non appartenenti all'impianto dell'ascensore o del montacarico stesso.

Non saranno posate nelle pareti o nelle intercapedini di canne fumarie. Non dovranno essere fatte transitare all'interno di locali con pericolo di esplosione o di incendio.

Per quanto possibile la posa dovrà avvenire nei corridoi o in locali ove, in caso di interventi, si intralcino il meno possibile le normali attività.

I conduttori non dovranno essere sottoposti a sollecitazioni meccaniche oltre al peso proprio; essi dovranno inoltre essere opportunamente ancorati in modo da non trasmettere sollecitazioni meccaniche ai morsetti delle cassette, delle prese degli interruttori e delle apparecchiature in genere.

All'inizio di ogni condotta e, se necessario, in corrispondenza ai cambiamenti di sezione, sarà posta un'adeguata protezione contro i cortocircuiti ed i sovraccarichi secondo quanto previsto dalle Norme e dal progetto.

Le canalizzazioni e gli involucri protettivi metallici, i loro accessori, nonché tutte le parti metalliche in genere anche con funzione di sostegno o di contenimento dovranno essere elettricamente collegate fra loro e a terra.

Per le linee di partenza dei quadri saranno riportati sui disegni i seguenti dati:

A) sulla tabella riassuntiva alla base di ciascun quadro:

- la lunghezza della linea, intesa, a seconda dei casi, fino al quadro da alimentare o all'ultima cassetta di derivazione;
- la sezione e il numero di conduttori costituenti la linea o la formazione del cavo;
- il tipo di cavo o il conduttore previsto;
- il numero di linea (sigla che contrassegna la linea sui percorsi indicati sulle piante);

A) sulle piante:

- il percorso previsto;
- il tipo di posa (a parete, sottotraccia, in vista, nel controsoffitto, ecc.);
- il tipo di canalizzazione protettiva (canaletta, tubazione, ecc.) e le sue dimensioni.

I cavi impiegati saranno conformi alle Norme CEI, alle tabelle CENELEC e CEI UNEL e provvisti del Marchio Italiano di Qualità (IMQ).

Potranno essere multipolari o unipolari come riportato sugli schemi unifilari di progetto.

Per i cavi multipolari la colorazione delle anime sarà conforme alle prescrizioni delle tabelle UNEL con le seguenti avvertenze:

- l'anima di colore giallo-verde sarà usata esclusivamente come conduttore di protezione (PE);
- l'anima di colore blu chiaro sarà usata esclusivamente come neutro quando questo è presente. In assenza di neutro potrà essere usata come fase;
- le anime di colore nero, marrone e grigio saranno destinate ai conduttori di fase.

Per la colorazione dei cavi unipolari isolati con PVC flessibili, rigidi o a filo unico (N07V-K) vale quanto detto per i cavi multipolari, ossia:

- giallo-verde come conduttore di protezione;
- blu chiaro come conduttore neutro;
- nero, marrone e grigio per le fasi.

Inoltre nelle linee monofasi di distribuzione secondaria le fasi assumeranno colori diversi, ad esempio:

- nero per le fasi delle linee punti luce;
- marrone per le fasi delle linee prese 2x10 A;
- grigio per le fasi delle linee prese 2x16 A (oppure 2x10/16 A).

Per i ritorni di deviatori, invertitori, per i pulsanti, ecc. non potranno essere impiegati colori come verde, giallo, blu, ma dovranno essere impiegati altri scelti in modo da essere facilmente distinguibili da questi.

Nelle giunzioni e nelle derivazioni i collegamenti dovranno essere fatti fra conduttori o anime del medesimo colore.

Tutte le derivazioni e le giunzioni sui conduttori saranno fatte entro le cassette di derivazione; non è ammesso eseguirle nelle scatole di contenimento delle prese, interruttori, deviatori, ecc. entro gli apparecchi illuminanti, nelle canalizzazioni protettive.

Qualora sia prevista la posa di più cavi unipolari in parallelo per ciascuna fase, si dovrà fare in modo che la corrente in ogni fase si ripartisca in modo uniforme tra i cavi che risultano in parallelo su essa.

Pertanto affinché le loro impedenze risultino uguali dovrà essere posta la massima cura affinché si abbiano disposizioni il più possibile simmetriche rispetto al centro geometrico del sistema costituito dalla linea; le sezioni e le lunghezze siano rigorosamente uguali.

Tutte le estremità dei cavi attestati nei quadri saranno contrassegnate con la corrispondente sigla (n. di linea) che compare sugli schermi unifilari dei quadri stessi. La marcatura sarà ottenuta con collari in materiale isolante o con altri sistemi di equivalente affidabilità.

Non sono pertanto ammessi marcafilo di tipo autoadesivo.

Nella posa dei cavi dovranno essere osservate le più restrittive fra le condizioni delle Norme e del costruttore specialmente per quanto riguarda raggi minimi di curvatura, sollecitazione a trazione e temperatura del cavo stesso al momento della posa.

Non è ammessa la posa di cavi incassati direttamente sotto intonaco o muratura senza tubo protettivo.

Nella posa in tubo i cavi appartenenti allo stesso circuito o costituenti la stessa linea, dovranno per quanto possibile, essere posti nella stessa tubazione, ciò vale quindi in particolare per le linee costituite da cavi di piccola sezione quali dorsali della distribuzione secondaria.

L'infilaggio dei cavi dovrà avvenire successivamente alla posa delle tubazioni protettive. Il diametro delle tubazioni dovrà essere tale da garantire la sfilabilità dei cavi. Le dimensioni non saranno comunque inferiori a quelle indicate sui disegni.

Per la posa entro tubazioni metalliche potranno essere impiegati solo cavi provvisti di guaina antiabrasiva.

Per i sistemi in corrente alternata tutti i cavi (fasi e neutro) facenti parte dello stesso circuito, se posate in tubazioni metalliche, dovranno essere infilati nello stesso tubo, cavi appartenenti a sistemi di categorie diverse saranno posati entro tubazioni distinte con proprie cassette di derivazione.

Potranno fare capo alle stesse cassette solo quando siano verificate entrambe le condizioni:

- La tensione di isolamento sia per tutti quella del sistema a tensione nominale maggiore;
- Le singole cassette siano munite di diaframmi o setti di separazione fissi.

La posa in canaletta sarà fatta disponendo i cavi in modo ordinato e su non più di due strati e lasciando disponibile circa il 100% dello spazio occupato inizialmente dai cavi per eventuali successivi ampliamenti. Derivazioni e giunzioni saranno eseguite entro le apposite cassette fissate alla canaletta stessa.

Per la posa in canalette metalliche saranno impiegati solo cavi con guaina antiabrasiva. Tutti i cavi facenti parte dello stesso circuito in corrente alternata, se posate in canalette metalliche, saranno posti nella stessa canaletta.

Cavi appartenenti a sistema di categorie diverse è preferibile che siano posati possibilmente in canalette distinte. Salvo indicazioni diverse riportate negli elaborati di progetto, potranno essere posati nella stessa canaletta purché siano rispettate le seguenti condizioni:

- Non siano cavi appartenenti a sistemi di seconda categoria (tensione nominale superiore a 1000 V in c.a. e a 1500 V in c.c.). Questi cavi saranno posati in ogni caso entro canalette o tubazioni proprie.
- Siano ben distinguibili (a vista) i cavi dei due sistemi ricorrendo eventualmente a targhe di individuazione o ad altri mezzi equivalenti.
- I cavi a tensione nominale più bassa abbiano la stessa tensione di isolamento dei cavi a tensione nominale più alta.

Nel caso di posa verticale i cavi saranno ancorati mediante fascette ad intervalli regolari di 50 cm.

La scala posacavi sarà costituita da listelli in acciaio zincato fissati mediante viti o tasselli ad espansione direttamente alla parete in muratura del cavedio quando questa si presenta in buone condizioni di verticalità (senza sporgenze o rientranze).

In caso contrario i listelli saranno fissati a robuste spalliere verticali pure in acciaio zincato perfettamente parallele e a piombo.

La distanza fra due listelli sarà di circa 0,5 m. La forma costruttiva potrà variare (lamiera piegata ad omega o a C nei vari tipi, profilati a caldo in acciaio, in piatto o angolare, ecc.) in funzione del numero e delle dimensioni dei cavi da sostenere.

Lo spessore non sarà, comunque, inferiore a 1 mm.

I cavi saranno sostenuti mediante staffe reggi cavo con acciaio zincato a fuoco agganciate ai listelli e provviste di bullone di serraggio, coppa premente e controcoppa in polietilene.

Se nella medesima staffa vengono stretti più cavi, dovranno essere interposte le controcoppe doppie.

Si riportano di seguito per i diversi tipi di cavo, le principali caratteristiche e le prescrizioni riguardanti l'impiego, la posa e il comportamento al fuoco. Tali prescrizioni possono, talvolta, non corrispondere a quanto previsto dalle norme, nel senso che possono essere più restrittive.

Setti tagliafuoco

Dovranno essere installati nelle posizioni indicate nei disegni di progetto allo scopo di limitare i danni a persone e cose derivanti dal propagarsi di eventuali incendi e dei prodotti di combustione a causa dei cavi elettrici sia come veicoli di propagazione, sia attraverso i fori e le aperture necessari lungo i loro percorsi orizzontali e verticali.

Gli sbarramenti avranno una resistenza al fuoco non inferiore a 2 ore e potranno essere di tipo a sacchetti contenenti materiali espandenti, oppure pannelli componibili di impasti incombustibili o anche resine espandenti.

Avranno forma e dimensioni adatte ad impedire lo scavalco della fiamma ed il passaggio dei gas di combustione. Dovranno inoltre essere smontabili e rimontabili con relativa facilità per poter aggiungere o togliere cavi.

Per consentire l'aggiunta di nuovi cavi dovranno essere dimensionati prevedendo, per installazioni successive, uno spazio disponibile non inferiore al 25% del totale.

Gli sbarramenti antifiamma dovranno essere installati secondo le indicazioni seguenti:

A) nei percorsi orizzontali:

- in corrispondenza di attraversamenti di muri o compartimentazioni;
- in corrispondenza di attraversamenti delle pareti perimetrali di luoghi con pericolo di esplosione o incendio quali ad esempio: centrale termica, magazzini o depositi di materiali infiammabili, ecc.;
- ogni 10 - 20 m se i cavi sono di tipo non propaganti la fiamma.

B) Nei percorsi verticali: a soffitto di ogni piano in corrispondenza ai cavedi verticali destinati agli impianti elettrici.

Se sussiste anche la possibilità di spandimento di liquidi o di emissione di gas infiammabili come ad esempio in centrali termiche, depositi di liquidi infiammabili ecc., le barriere dovranno anche essere stagne ai liquidi ed ai gas e saranno pertanto costituite da passacavi stagni (o a tasselli componibili).

Per i piani superiori potranno essere usati anche quelli a sacchetti espandenti purché la base di contenimento risulti avere il bordo superiore rialzato di almeno 5 cm rispetto al livello di calpestio del piano.

Barriera tagliafiamma tipo SATI KBS Mortar

Sistema composto da polveri inerti leganti organici e speciali additivi cÙe con l'aggiunta di 1 litro d'acqua ogni 1,5 kg di polvere produce 2 dm³ di densa malta sigillante cÙe durante l'asciugatura si espande del 3% per aderire perfettamente a tutte le superfici ed evitare il formarsi di crepe.

La barriera tagliafiamma cÙe si ottiene è non combustibile di classe 0 con un gradi di resistenza al fuoco proporzionale allo spessore applicato: REI 120 con 20 cm o REI 180 con 25 cm di spessore. Dopo l'indurimento la barriera rimane di consistenza friabile per essere facilmente forata e ripristinata nel caso i futuri interventi sui cavi elettrici.

Le caratteristiche del sistema sono:

- colore rosso,
- non tossico, privo di amianto, non combustibile, pH=12,3;
- temperatura di immagazzinaggio: da -20 °C a +40 °C;
- durata di conservazione almeno 1 anno, (2 anni dalla fabbricazione) nei contenitori originali non aperti;
- densità in opera circa 0,6 g/cm³;
- resistenza alla compressione circa 0,6-0,7 N/mm² (6-7 kg/cm²).

Modalità di posa:

- 25 kg di miscela con 17 litri di acqua danno circa 36 litri di malta pronta, 1 kg di prodotto secco rende 1,5 litri di malta circa;
- la malta si deve posare entro 1 ora circa dalla preparazione con una temperatura fra 5 e 30 °C (mai sotto i 5°C);
- le superfici devono essere libere da polvere, sporcizia e olio/grassi;
- negli attraversamenti a parete la cÙusura di sostegno è richiesta solo su un lato dell'attraversamento; negli attraversamenti a soletta la cÙusura di sostegno deve essere realizzata sul lato "soffitto", mentre sul lato "pavimento" dovrà essere posata la malta;
- per cÙudere le fessure tra cÙusura di sostegno ed i cavi e le canalizzazione cÙe la attraversano utilizzare della miscela con poca acqua;
- tempo di indurimento 48 ore circa; tempo di essiccazione: 1 settimana circa, la completa maturazione richiede circa 4 settimane;
- in presenza di cavi in fasci posare della malta "molle" per favorire la sigillatura tra i singoli cavi.

Pozzetti prefabbricati con chiusino in ghisa

E' previsto l'impiego di pozzetti prefabbricati ed interrati completi di cÙusino in gÜsa con telaio aventi caratteristiche di resistenza meccanica dipendenti dalla effettiva collocazione.

I pozzetti in calcestruzzo avranno le seguenti caratteristiche:

- dimensioni 60x60x60 cm con predisposizione, sulle pareti laterali, per l'innesto dei tubi di plastica, costituita da zone circolari con parete a spessore ridotto;
- dotati di chiusini quadrati in ghisa con telaio conformi alla norma UNI EN 124, resistenza meccanica corrispondente alla classe B125 se non è previsto traffico veicolare, altrimenti D400, con indicazione del servizio che transita in essi (dicitura "Illuminazione Pubblica" o similare, da definire in accordo con la D.L.);

Con il prezzo a corpo sono compensati, oltre allo scavo, anche il trasporto a piè d'opera, il tratto di tubazione di plastica interessato dalla parete del manufatto, il riempimento dello scavo con ghiaia naturale costipata, nonché il trasporto alla discarica del materiale scavato ed il ripristino del suolo pubblico.

Conduttori tipo FS17

I cavi unipolari di questa tipologia dovranno avere le seguenti caratteristiche:

- conduttori a corda flessibile di rame rosso ricotto classe 5;
- isolamento in PVC tipo S17;
- tensione nominale: 450/750 V;
- conformi alle Norme CEI 20-14, CEI UNEL 35716-35016, CEI EN 50525, EN 50725
- tipi di posa ammessi: in tubazioni rigide o flessibili in vista o incassate; in canalette in materia plastica con coperchio;
- comportamento al fuoco: CPR Cca-s3,d1,a3.

Cavi multipolari e unipolari tipo FG16(O)R16/0,6-1kV

I cavi unipolari e multipolari di questa tipologia dovranno avere le seguenti caratteristiche:

- conduttori a corda flessibile in rame rosso ricotto classe 5;
- isolamento in gomma HEPR di qualità G16;
- guaina in mescola termoplastica di tipo R16, colore grigio;
- tensione nominale: 0,6/1kV;
- conformi alle Norme CEI 20-13, IEC 60502-1, CEI UNEL 35318-35322-35016,
- EN 50575
- CEI 20;

- tipi di posa ammessi: all'esterno e all'interno anche in ambienti bagnati; posa fissa su muratura e su strutture e canalizzazioni metalliche; entro tubazioni interrate o direttamente interrati;
- comportamento al fuoco: CPR Cca-s3,d1,a3.

Cavo solare H1Z2Z2-K

I cavi di questa tipologia sono adatti per applicazioni in impianti fotovoltaici (HD 60364-7-712). Per installazione fissa all'interno e all'esterno. Installazione su murature, passerelle, tubazioni, canalette e sistemi simili. I cavi sono adatti per essere utilizzati con apparecchiature di classe II. Funzionamento per almeno 25 anni in normali condizioni d'uso. Funzionamento a lungo termine (Indice di temperatura TI): 120°C riferito a 20.000 ore (CEI EN 60216-1).

I cavi dovranno avere le seguenti caratteristiche:

- Costruzione e requisiti: CEI EN 50618;
- Non propagazione della fiamma: CEI EN 60332-1-2;
- Gas corrosivi o alogenidrici: CEI EN 50525-1;
- Resistenza raggi UV: CEI EN 50289-4-17 (A);
- Resistenza ozono: CEI EN 50396;
- Resistenza alla sollecitazione termica: CEI EN 60216-1;
- Direttiva Bassa Tensione: 2014/35/UE;
- Direttiva RoHS: 2011/65/CE;
- Conduttore: rame stagnato, formazione flessibile, classe 5;
- Isolamento: miscela speciale reticolata HT-PVI (LS0H);
- Guaina: miscela speciale reticolata HT-PVG (LS0H);
- Colore: nero, rosso, blu;
- Tensione nominale U_0/U : 1000/1000 V c.a. - 1500/1500 V c.c.;
- Tensione massima U_m : 1800 V c.c.;
- Temperatura massima di esercizio: 90°C;
- Temperatura minima di esercizio: -40°C (in assenza di sollecitazioni meccaniche);
- Temperatura massima di sovraccarico: 120°C;
- Temperatura massima di corto circuito: 250°C;
- Temperatura minima di installazione: -25°C;
- Raggio minimo di curvatura consigliato: 6 volte il diametro del cavo;
- Massimo sforzo di trazione consigliato: 50 N/mm² di sezione del rame.

Cavo H07RN8-F

I cavi di questa tipologia sono adatti per collegare pompe sommerse e nei casi in cui il cavo è permanentemente sott'acqua. Per uso interno, all'esterno e in officine con atmosfera esplosiva. Per collegamenti soggetti a sollecitazioni meccaniche medie quali utensili elettrici, macchine utensili (solo per segnalamento), motori o macchine trasportabili nei cantieri edili o in applicazioni agricole. Per posa fissa, può essere utilizzato in edifici provvisori o baracche di cantieri. Idoneo per collegamenti di elementi costruttivi di apparecchi di sollevamento e di macchine. Ne è consentito l'impiego fino a 1000 V in corrente alternata in caso di installazioni fisse, protette entro tubazioni o apparecchiature ed anche per collegamenti di motori di apparecchi elevatori. Può essere utilizzato per la posa interrata indiretta purché convenientemente protetto e si adottino criteri di posa relativi ai cavi flessibili per applicazioni in impianti fotovoltaici (HD 60364-7-712). Per installazione fissa all'interno e all'esterno. Installazione su murature, passerelle, tubazioni, canalette e sistemi simili. I cavi sono adatti per essere utilizzati con apparecchiature di classe II. Buona flessibilità e resistenza all'abrasione, colpi, schiacciamenti e lacerazioni. Buona resistenza agli agenti atmosferici, ai grassi e oli minerali. Resistente all'acqua anche per immersioni permanenti fino a 10 m classe AD8.

I cavi dovranno avere le seguenti caratteristiche:

Costruzione, requisiti elettrici, fisici e meccanici: EN 50525-2-21

Non propagazione della fiamma: EN 60332-1-2

Direttiva Bassa Tensione: 2014/35/UE

Direttiva RoHS: 2011/65/UE

- Conduttore: rame rosso, formazione flessibile, classe 5
- Isolamento: gomma, qualità EI4
- Guaina: policloroprene o elastomero equivalente, resistente all'acqua (AD8)
- Colore: nero

Caratteristiche funzionali

- Tensione nominale U_0/U : 450/750 V c.a. (600/1000 V c.c.)
- Temperatura massima di esercizio: 60°C (in caso di installazione fissa e protetta il cavo può essere utilizzato fino a 85°C)
- Temperatura minima di esercizio: -40°C (in assenza di sollecitazioni meccaniche)
- Temperatura massima di corto circuito: 200°C

Condizioni di posa

- Temperatura minima di posa: -25°C

- Raggio minimo di curvatura consigliato: 6 volte il diametro del cavo per posa mobile, 4 volte per posa fissa.
- Massimo sforzo di trazione consigliato: 15 N/mm² di sezione del rame per posa mobile, 50 N/mm² per posa fissa.

Quadri elettrici

Le caratteristiche essenziali e gli schemi unifilari sono riportati sugli elaborati di progetto così come la loro ubicazione.

Tutti i quadri elettrici che verranno realizzati dovranno essere conformi alle Norme CEI 17-113/1 o CEI 23-51.

I quadri saranno in forma 1 (nessuna segregazione).

Per consentire l'ingresso di cavi e/o conduttori, il contenitore (il cui grado di protezione e la classe di isolamento sono specificati sul relativo schema unifilare) sarà dotato sui lati inferiore e superiore di aperture chiuse con coperchio fissato con viti o con fori pretranciati.

Per quanto possibile, i quadri a pavimento dovranno essere distanziati dalla parete di fondo di almeno 20 cm per consentire un'efficace ventilazione dell'involucro.

Ogni quadro sarà provvisto di pannelli di fondo o intelaiature per consentire il fissaggio delle apparecchiature elettriche. Una volta installate le apparecchiature il quadro dovrà essere chiuso con pannelli che garantiscano, a porta aperta, un grado di protezione non inferiore a IPXXB.

La porta di chiusura del quadro dovrà poter essere aperta con un angolo > di 100 ° e provvista di chiusura a chiave. Nei quadri provvisti di strumenti di misura la porta qualora prevista deve essere trasparente e a porta chiusa le indicazioni degli strumenti devono essere lette facilmente.

Le dimensioni della carpenteria dei quadri ed il dimensionamento termico dovrà essere tale da prevedere un aumento di almeno il 30 % degli apparecchi previsti da progetto e della potenza installata

Tutte le apparecchiature elettriche dovranno possedere il marchio IMQ o altro marchio nell'ambito dei paesi CEE nonché la marcatura CE.

Le caratteristiche delle apparecchiature elettriche da installarsi nei quadri sono riportate nei relativi schemi unifilari. I cavi ed i conduttori indicati negli schemi unifilari si riferiscono alle linee in entrata ed in uscita dal quadro e non al tipo e alla sezione dei conduttori di cablaggio.

Per il cablaggio interno si adotteranno le seguenti soluzioni:

- **QUADRI GROSSI** distribuzioni principali realizzate con sbarre di rame nudo con densità di corrente massima riferita alla corrente nominale dell'interruttore a monte e non alla corrente di impiego tale per cui la temperatura massima delle sbarre non superi gli 85° C;

- **QUADRI MEDI** sistema di sbarrette principali disposte orizzontalmente nella parte medio alta e tali da consentire l'allacciamento di tutti le apparecchiature previste. Le sbarre in rame elettrolitico ricotto saranno calcolate per una portata non inferiore alla corrente nominale massima di esercizio aumentata del 50%, e sorrette da adeguati isolatori in resina epossidica. E' consentito l'impiego di sistemi equivalenti di cablaggio rapido.
- **QUADRI PICCOLI** morsettiere equipotenziali dimensionate come precisato sopra per le sbarrette principali.
- distribuzione secondaria effettuata con conduttori flessibili isolati in PVC del tipo FS17/FG17 con sezione non inferiore a 1,5 mm² , densità di corrente massima ammessa, riferita alla corrente nominale dell'interruttore a monte e non alla corrente di impiego, tale per cui la temperatura massima a cui si porteranno non superi i 70/85° C;

Il cablaggio interno del quadro dovrà essere dotato di capicorda a compressione isolati e collari di identificazione numerati.

Non sono ammesse soluzioni del tipo "entra - esci" dalle singole apparecchiature e tutte le derivazioni saranno effettuate con apposite morsettiere. I conduttori entranti su morsettiere ed apparecchiature elettriche dovranno essere provvisti di terminali di cablaggio del tipo a collare dove le connessioni sono a vite mentre saranno del tipo a tubetto dove le connessioni sono con morsetto a gabbia.

Il collegamento del quadro con i conduttori esterni dovrà essere effettuato con apposite morsettiere per le quali si ammette una temperatura massima di 70° C riferita alle correnti nominali degli interruttori a monte e non alla corrente d'impiego.

Le morsettiere, i conduttori di cablaggio, i cavi di partenza, tutti i collegamenti a valle ed a monte degli interruttori e delle apparecchiature dovranno essere identificati secondo codici numerati in accordo con gli schemi unifilari del quadro. Inoltre sui pannelli di chiusura del quadro in corrispondenza di ogni apparecchiatura elettrica visibile dovrà essere applicata una targhetta riportante la stessa dicitura che si trova nello schema unifilare. Tutti i conduttori di neutro e di protezione o di terra, dovranno essere chiaramente contraddistinti fra loro e da quelli di fase, con le seguenti colorazioni riferite alle tabelle CEI-UNEL 70022-74:

- conduttore di protezione: bicolore giallo/verde;
- conduttore di neutro: blu chiaro;
- conduttore di fase: marrone – nero - grigio.

Tutti i conduttori in arrivo e/o in partenza dal quadro saranno provvisti, oltre che di adatta siglatura, di terminazione preisolata e collegati ad idonei morsetti a compressione.

Le caratteristiche delle apparecchiature elettriche da installarsi nei quadri sono riportate nei relativi schemi unifilari. I cavi ed i conduttori indicati negli schemi unifilari si riferiscono alle linee in entrata ed in uscita dal quadro e non al tipo e alla sezione dei conduttori di cablaggio.

Quando sono previsti dei passaggi fra quadri e pareti, la larghezza degli stessi deve essere di:

- 70 cm fra il fronte di un quadro e il muro o tra due quadri;
- 60 cm fra il muro e la parete più sporgente di un quadro oppure fra le parti sporgenti di due quadri;
- 50 cm tra le porte, o pannelli incernierati, bloccabili nella posizione di aperto e verso gli interruttori estraibili nella posizione di interruttore completamente estratto.

Quando i passaggi sono più lunghi di 10 m devono essere accessibili da entrambe le estremità e le porte dei quadri si devono chiudere nel verso di evacuazione. Quando sono previste due uscite, un avviso deve indicare il verso di uscita e la chiusura delle porte deve avvenire in questo verso.

Dovranno essere collocate in posizione facilmente visibile all'esterno dei quadri stessi, le targhette riportanti i seguenti dati:

CEI 17-113 art. 6.1:

- nome o marchio di fabbrica del costruttore;
- indicazione del tipo o numero di identificazione o altro mezzo di identificazione che permetta di ottenere dal costruttore del quadro le informazioni attinenti;
- mezzi di identificazione della data di costruzione;
- IEC 61439-2.

CEI 23-51:

- Nome o marchio di fabbrica del costruttore;
- l'indicazione del tipo o un numero di identificazione o un altro mezzo di identificazione che permetta di ottenere dal costruttore tutte le informazioni indispensabili;
- corrente nominale del quadro;
- natura della corrente e frequenza;
- tensione nominale di funzionamento;
- grado di protezione.

I quadri dovranno essere forniti i certificati relativi alle prove di tipo a cui la Direzione Lavori si riserva di presenziare.

L'onere economico di tutte le prove sarà a carico della Ditta e la Direzione Lavori si riserva la facoltà di rifiutare apparecchiature con caratteristiche diverse da quelle di progetto e/o che diano risultati negativi in tali prove.

Impianto di distribuzione luce e forza motrice

Il numero, la posizione, i tipi e le caratteristiche delle varie utenze (punti luce, prese, interruttori, pulsanti, ecc.) sono rilevabili dalle tavole grafiche di progetto.

Gli organi di comando e le prese a spina saranno del tipo ad incasso, con grado di protezione minimo IP 21. Nei locali tecnici gli organi di comando e le prese a spina saranno del tipo per installazione a vista con grado di protezione non inferiore a IP 55.

Non è ammesso derivare "in cascata" le prese o usare come cassette di transito le scatole di contenimento delle prese e degli organi di comando; tutte le derivazioni, quindi, dovranno essere eseguite entro apposite cassette.

Le sezioni dei conduttori dalle cassette di derivazione fino alle varie utenze saranno non inferiori a 1,5 mm² per i punti luce e 2,5 mm² per le prese a spina.

Per la posa si useranno tubazioni in PVC rigido filettabile nei tratti sopra il controsoffitto, tubazioni in PVC flessibile serie leggera nei tratti incassati a parete o a soffitto, tubazioni in PVC pesante per i tratti sottopavimento. Nei locali tecnici si useranno tubazioni in PVC rigido filettabile posate a vista.

I pulsanti di sgancio dell'energia elettrica sono indicati nelle tavole grafiche e dovranno essere contraddistinti mediante targhe serigrafate riportanti chiaramente la funzione di ciascuno.

Il comando degli apparecchi illuminanti sarà effettuato tramite relè passo-passo comandati dai pulsanti predisposti o da interruttori locali.

Gli apparecchi illuminanti sotto soccorritore, identificati dalla sigla S, saranno comandati dagli stessi pulsanti relativi all'illuminazione "normale" come già precisato nel capitolo "GRUPPO STATICO DI CONTINUITÀ ASSOLUTA E SOCCORRITORI" in caso di mancanza di rete ENEL l'illuminazione di sicurezza dovrà attivarsi indipendentemente dallo stato effettivo dei relativi circuiti e ciò verrà realizzato mediante l'impiego, nei quadri alimentati da soccorritore, di contattori normalmente usati comandati da bobine di minima tensione.

Apparecchi illuminanti

La scelta degli apparecchi illuminanti è stata condotta tenendo in considerazione da un lato le esigenze illuminotecniche (valori medi di illuminamento in relazione alla destinazione dei locali, distribuzione dei flussi luminosi sul piano di lavoro e sulle pareti, colore della luce, natura dei locali) dall'altro le esigenze estetiche e di manutenzione (unificazione degli apparecchi e quindi riduzione delle tipologie di scorte a magazzino ricambi).

Alcuni apparecchi sono dotati di gruppo di emergenza costituito da gruppo inverter e da batterie ricaricabili al Ni-Cd: in caso di mancanza rete il gruppo consente l'alimentazione di una delle due lampade con un'autonomia di 1 ora.

Si deve precisare che tutte le lampade fluorescenti e tutte quelle a scarica, dovranno essere rifasate singolarmente nel cablaggio dell'apparecchio illuminante.

E' vietato installare apparecchi illuminanti su superfici facilmente infiammabili come ad esempio legno di spessore inferiore o uguale a 2 mm. Gli apparecchi destinati ad essere installati su superfici normalmente infiammabili, come ad esempio del legno di spessore maggiore di 2 mm, non devono riportare nessun simbolo, mentre quelli, non adatti e da non usare su queste superfici, riportano i simboli di cui alla norma CEI EN 60598-1. Su superfici incombustibili come il cemento od il metallo tutti gli apparecchi di illuminazione sono idonei.

Le caratteristiche degli apparecchi saranno:

- apparecchio illuminante a plafone, con corpo in policarbonato autoestinguente, schermo diffusore in policarbonato autoestinguente con righe interne per un maggior controllo luminoso, chiusura ad incastro con viti di sicurezza in acciaio inox. Led da 38 W, mantenimento flusso luminoso: 50.000 h, classificazione rischio fotobiologico: gruppo esente. Grado di protezione IP 66;
- apparecchio illuminante a plafone, completo di LED 15 W con corpo in alluminio pressofuso, diffusore in metacrilato opale. Grado di protezione IP 65, rischio fotobiologico assente;
- apparecchio illuminante a parete, completo di LED 12 W con corpo in alluminio pressofuso, diffusore in vetro temperato spessore 4 mm. Grado di protezione IP 65, rischio fotobiologico assente.

Impianto luci di sicurezza

L'impianto di illuminazione di sicurezza sarà realizzato impiegando apparecchi autonomi dotati di inverter, accumulatori al Ni-Cd e lampade LED collocati in dove indicato nella pianta. Saranno utilizzati apparecchi illuminanti con un flusso in emergenza pari a 300 lumen, alcuni di questi apparecchi realizzeranno un'illuminazione di tipo S.A. (sempre accesa) e saranno dotati di pittogrammi con l'indicazione "Uscita di sicurezza" o con frecce segnaletiche. Il posizionamento di questi apparecchi è individuabile nelle tavole grafiche di progetto.

Le caratteristiche degli apparecchi saranno:

- apparecchio illuminante di sicurezza con dispositivo per autodiagnosi, versione SE, grado di protezione IP 65, doppio isolamento, flusso in emergenza 300 lm, installabile anche su superficie infiammabile, con custodia in materiale plastico, filo incandescente 850°, con pittogrammi uscita di

sicurezza, installazione a parete, parete a bandiera, soffitto, incasso, controsoffitto, bandiera sospensione e barra elettrificata. Dim. 120x296x47 mm. Batterie al Ni-Cd con ricarica completa in 12 ore, autonomia 1 Û, lampada a Led equivalente a 1x11-18 W.

Impianto di chiamata

All'interno dei locali da bagno contenenti vasche o docce dovrà essere realizzato un impianto di chiamata costituito da:

- pulsante a tirante collocato in prossimità del piatto doccia o della vasca da bagno ad altezza maggiore di 2,25 m (e quindi all'esterno delle zone pericolose come definite dalla Norma CEI 64-8 cap. 701);
- ronzatore collocato in posizione presidiata.

L'impianto sarà alimentato a 230 V e l'impianto di chiamata sarà costituito da cavi tipo FS17 e pertanto sarà posato all'interno delle tubazioni contenenti cavi di energia: tuttavia le derivazioni dovranno essere effettuate entro cassette riservate o all'interno di scomparti riservati, ricavati mediante setti isolanti.

Impianto fotovoltaico

Pannelli fotovoltaici (Canadian Solar C6SK-300MS)

Le caratteristiche principali dei pannelli fotovoltaici sono:

- scatola di giunzione: 1 scatola con 3 diodi di bypass (IP67);
- classe d'isolamento elettrico: Classe A (secondo IEC 61730);
- celle fotovoltaiche: 60 celle in silicio monocristallino da 6" (156 x 156 mm);

Autorizzazioni e certificati

IEC 61215 Edition II, IEC 61730 (incl. Safety Class II), IEC 61215, IEC 61701 ED2: (resistenza alla salsedine), VDE / IEC 62716 (resistenza all'ammoniaca), resistenza al fuoco classe uno (secondo la UNI 9177); IEC 62804 (PID Potential Induced Degradation)

Caratteristiche elettriche

- potenza nominale P_{max} 300 Wp;
- resa modulo 18,33%;
- tensione nominale U_{mpp} 32,5 V;
- corrente nominale I_{mpp} 9,24 A;
- tensione a vuoto U_{oc} 39,7 V;
- corrente di corto circuito I_{sc} 9,83 A;
- corrente inversa massima I_r 15 A;

- tensione di sistema massima 1.000;
- pannelli in classe di reazione la fuoco 1;

installabilità sopra coperture combustibili.

Inverter (tipo ABB TRIO 8.5 TL OUTD)

Dati di entrata

- massima tensione assoluta in ingresso: 1000 Vcc
- potenza nominale CC: 8.700 W;
- potenza massima CC per MPPT : 4.800 W;
- numero MPPT: 2;
- gamma di tensione MPPT: 320-800 V;
- corrente di entrata max: 30/15 A.

Dati di uscita

- potenza nominale CA: 8.500 W;
- potenza di uscita max: 8.500 VA;
- grado di efficienza max. 98.0 %;
- grado di efficienza europea; 97.5 %
- frequenza di rete: 50/60 Hz;
- collegamento alla rete: 3x 400 V;
- fattore di distorsione: < 2 %
- fattore di potenza ed intervallo di aggiustabilità > 0.995+-0.9 con 7.65 kW. +-0.8 con max 8.5 kVA;
- consumo proprio notturno: < 3 W.

Dati generali

- dimensioni (altezza x larghezza x profondità): 641 x 429 x 220 mm;
- peso: 28.0 kg;
- IP: IP 65;
- concezione inverter: senza trasformatore;
- raffreddamento: naturale;
- corpo esterno: in interni ed esterni;
- gamma temperatura ambiente: da -25 °C a +60°C;
- umidità dell'aria consentita: da 0% a 100%.
- contributo alla corrente di corto circuito: 16.5 A;
- Icc/In: 1,2;

- limitazione componente continua in rete: mediante protezione interna conforme alla Norma CEI 0-21;

non necessità di interruttore differenziale di tipo B.

Strutture di sostegno pannelli fotovoltaici (tipo Rodigas-Lizardr)

I pannelli fotovoltaici saranno posizionati sulla copertura su strutture in alluminio zavorrate con pesi in calcestruzzo. Scopo di questa soluzione tecnica è di non forare la copertura ma di appoggiarla stabilmente. Fanno parte del sistema:

- profili di alluminio estruso in barre;
- giunzioni lineari in alluminio per unione profili;
- morsetti laterali e centrali in alluminio estruso;
- triangolo in alluminio estruso per dare un'angolazione di 15° alla struttura di sostegno;
- controventatura piatta in alluminio con bulloneria;
- zavorre in cemento da 55 kg.
- angolari di giunzione in alluminio per zavorramento.

Impianto di terra e di protezione dalle scariche atmosferiche

L'impianto di terra del fabbricato dovrà essere costituito dai seguenti elementi:

- dispersore di terra costituito da corda di rame nuda sez. 50 mmq interrata a 0,8 m di profondità o annegata nel calcestruzzo;
- collettore principale di terra all'interno dell'armadio contatori, costituito da una sbarra di rame di dimensioni adeguate posta all'interno di un quadretto in materiale isolato o di un cassetta di derivazione di dimensioni adeguate. Al collettore faranno capo tutti i conduttori di protezione dell'impianto, relativi ai circuiti delle parti comuni e a quelli dei singoli appartamenti (montanti agli appartamenti), e il dispersore di cui sopra;
- sbarra o morsettiera equipotenziale di terra all'interno di ogni quadro elettrico. Dovrà consentire la connessione di tutti i conduttori di protezione relativi ai circuiti in partenza dal quadro e del conduttore di protezione per il collegamento al collettore principale di terra.
- conduttori di protezione. Dovranno avere sezione uguale alla corrispondente sezione di fase quando questa è minore o uguale a 16 mm² e sezione pari a metà della sezione di fase, con un minimo di 16 mm², quando questa è maggiore di 16 mm². Nel caso venga utilizzato un conduttore di protezione comune a più circuiti la dovrà avere sezione corrispondente al conduttore di fase di sezione maggiore. Per cavi multipolari, il conduttore di protezione sarà compreso nel cavo stesso. I conduttori di protezione dovranno essere collocati nelle stesse canalizzazioni contenenti i conduttori di fase.

- conduttore di terra. Dovrà avere sezione minima come per i conduttori di protezione se protetto meccanicamente e contro la corrosione, 16 mm² se non protetto meccanicamente ma protetto contro la corrosione, 25 mm² se non protetto contro la corrosione.
- connessioni equipotenziali principali. Dovranno essere eseguite mediante l'interconnessione di tutte le masse metalliche e le tubazioni entranti nell'edificio, con conduttori in rame isolati in PVC di sezione non inferiore a 6 mm², collegati con collari di diametro adeguato alle tubazioni metalliche da un lato ed ai nodi equipotenziali dall'altro lato e da questi collettore principale di terra collocato al piano interrato.
- connessioni equipotenziali supplementari. Le connessioni in questione dovranno essere realizzate all'interno di ogni locale contenente bagni o docce. Saranno eseguite mediante l'interconnessione di tutte le masse metalliche e le tubazioni entranti nei locali in questione, con conduttori in rame isolati in PVC di sezione non inferiore a 4 mm², collegati con collari di diametro adeguato alle tubazioni metalliche da un lato ed ai nodi equipotenziali dall'altro lato.

Se le tubazioni non fossero metalliche ma in materiale isolante i collegamenti equipotenziali non sono necessari. Ne dubbio si devono eseguire delle misure di continuità elettrica e questo specialmente per le tubazioni multistrato.

In ogni caso particolare cura dovrà essere posta nella scelta dei materiali per evitare coppie elettrolitiche tali da creare fenomeni di corrosione dei metalli. Ad esempio, collegamenti tra elementi in rame ed elementi in acciaio o acciaio zincato dovranno essere realizzati tramite morsetti in ottone od ottone nichelato.

Il rischio di perdita di vite umane a seguito di fulminazioni è stato analizzato utilizzando i metodi delle norme CEI del Comitato Tecnico 81. Dai calcoli risulta che l'edificio è autoprotetto e non richiede un impianto di protezione contro le scariche atmosferiche.

1 OSSERVANZA DI LEGGI – DECRETI – REGOLAMENTI

Oltre agli obblighi del seguente capitolato, la ditta assuntrice è tenuta ad osservare anche il Regolamento sulla direzione, contabilità e collaudo dei lavori dello stato e ogni altra norma di legge, decreto, regolamento, normativa che siano emanate in corso d'opera, in tema di assicurazioni sociali e di pubblici lavori e che abbiano comunque applicabilità con i lavori in oggetto, compresi i regolamenti e le prescrizioni Comunali e Provinciali. La Ditta assuntrice osserverà, per formale impegno, tutte le norme di legge ed i regolamenti vigenti ed in maniera più assoluta:

Qui di seguito si riportano le principali norme di riferimento per l'esecuzione degli impianti meccanici ed elettrici. L'elenco che segue non è da ritenersi esaustivo di tutta la normativa applicabile:

- (Ex Legge n. 373 del 30.04.1976 e relativi decreti di attuazione D.P.R. n. 1052 del 28.06.1977 e D.M. 10.03.1977);
- D.P.R. n. 412 del 26.08.1993 – “Regolamento recante norme per la progettazione, l'installazione, l'esercizio e la manutenzione degli impianti termici degli edifici ai fini del contenimento dei consumi di energia”;
- D.P.R. n. 551 del 21.12.1999 – “Regolamento recante modifiche al Decreto del Presidente della Repubblica n. 412 del 26.07.1993, in materia di progettazione, installazione, esercizio e manutenzione degli impianti termici degli edifici, ai fini del contenimento dei consumi di energia”. • Dlgs n. 192 del 19.08.2005 – “Attuazione della direttiva 2002/91/CE relativa al rendimento energetico nell'edilizia”;
- Dlgs n. 311 del 29.12.2006 – “Disposizioni correttive ed integrative al Decreto Legislativo n. 192 del 19.08.2005, recante attuazione della direttiva 2002/91/CE, relativa al rendimento energetico nell'edilizia.” Le metodologie di calcolo adottate dovranno garantire risultati conformi alle migliori regole tecniche, a tale requisito rispondono le normative UNI e CEN vigenti in tale settore che sono indicate sull'allegato L del decreto;
- D.P.R. n. 59 del 02.04.2009 – “Regolamento di attuazione (...) del D.lgs. 19.08.2005 (...) sul rendimento energetico in edilizia” • Disposizioni e regolamenti emanati dagli Enti locali in

materia di risparmio energetico ed in particolare D.G.R. Lombardia n. 8745 del 22.12.2008 – “(...) disposizioni per l’efficienza energetica in edilizia (...)”;

- Dlgs n. 28 del 03.03.2011 – “(...) promozione dell’uso dell’energia da fonti rinnovabili (...)”;

- DECRETO PRESIDENZIALE 16 aprile 2013, n. 74 Regolamento recante definizione dei criteri generali in materia di esercizio, conduzione, controllo, manutenzione e ispezione degli impianti termici per la climatizzazione invernale ed estiva degli edifici e per la preparazione dell’acqua calda per usi igienici sanitari;

- DECRETO-LEGGE 4 giugno 2013, n. 63 Disposizioni urgenti per il recepimento della Direttiva 2010/31/UE del Parlamento europeo e del Consiglio del 19 maggio 2010, sulla prestazione energetica nell’edilizia per la definizione delle procedure d’infrazione avviate dalla Commissione europea, nonché altre disposizioni in materia di coesione sociale;

- DM 26/06/2015 come decreti attuativi della Legge 90/2013;

- UNI/TS 11300-1:2014 - Prestazioni energetiche degli edifici - Parte 1: Determinazione del fabbisogno di energia termica dell’edificio per la climatizzazione estiva ed invernale;

- UNI/TS 11300-2:2019 - Prestazioni energetiche degli edifici - Parte 2: Determinazione del fabbisogno di energia primaria e dei rendimenti per la climatizzazione invernale e per la produzione di acqua calda sanitaria per la ventilazione e per l’illuminazione in edifici non residenziali;

- UNI/TS 11300-3:2010 - Prestazioni energetiche degli edifici - Parte 3: Determinazione del fabbisogno di energia primaria e dei rendimenti per la climatizzazione estiva;

- UNI/TS 11300-4:2016 - Prestazioni energetiche degli edifici - Parte 4: Utilizzo di energie rinnovabili e di altri metodi di generazione per la climatizzazione invernale e per la produzione di acqua calda sanitaria;

- UNI/TS 11300-5:2016 - Prestazioni energetiche degli edifici - Parte 5: Calcolo dell’energia primaria e della quota di energia da fonti rinnovabili;

- UNI/TS 11300-6:2016 - Prestazioni energetiche degli edifici - Parte 6: Determinazione del fabbisogno di energia per ascensori, scale mobili e marciapiedi mobili;
- Norma UNI 10339:1995 (sostituisce la UNI 5104) - Impianti aeraulici al fini di benessere. Generalità, classificazione e requisiti. Regole per la richiesta d'offerta, l'offerta, l'ordine e la fornitura;
- Norma UNI EN 15251:2008 – Criteri per la progettazione dell'ambiente interno e per la valutazione della prestazione energetica degli edifici, in relazione alla qualità dell'aria interna, dell'ambiente termico, all'illuminazione e all'acustica;
- Norme CONI per l'impiantistica sportiva - 2008
- Norma UNI 5364:1976 - "Impianti di riscaldamento ad acqua calda: norme per l'ordinazione, l'offerta ed il collaudo";
- Norma UNI EN 12237:2004 (sostituisce la UNI 10381-1 e la UNI 10381-2) relativa alla classificazione, progettazione, dimensionamento, posa e caratteristiche costruttive di condotte e componenti relative agli impianti aeraulici;
- Norma UNI EN 12056-2:2001 – “Sistemi di scarico funzionanti a gravità all'interno degli edifici – Impianti per acque reflue, progettazione e calcolo”;
- Norma DIN 1988-300:2012 – “Technische Regeln für Trinkwasser-Installationen- Teil 300: Ermittlung der Rohrdurchmesser; Technische Regel des DVGW”
- [D.M. 7.2.2012, n. 25 – “Disposizioni tecniche concernenti apparecchiature finalizzate al trattamento dell'acqua destinata al consumo umano”;](#)
- [D.M. 6.4.2004, n. 174 – “Regolamento concernente i materiali e gli oggetti che possono essere utilizzati negli impianti fissi di captazione, trattamento, adduzione e distribuzione delle acque destinate al consumo umano”;](#)
- [D.L.vo 2.2.2001, n. 31 - Attuazione della direttiva 98/83/CE relativa alla qualità delle acque destinate al consumo umano;](#)

- D.M. 18 marzo 1996 “Norme di sicurezza per la costruzione e l’esercizio degli impianti sportivi”;
- D.M. 6 giugno 2005 “Modifiche ed integrazioni al D.M. 18 marzo 1996 recante norme di sicurezza per la costruzione e l’esercizio degli impianti sportivi”;
- D.M. 20 dicembre 2012 “Regola tecnica di prevenzione incendi per gli impianti di protezione attiva contro l’incendio installati in attività soggette ai controlli di prevenzione incendi”;
- D.M. 30/11/1983 “Termini, definizioni generali e simboli grafici di prevenzione incendi”;
- D.M. n°37 del 28/1/2008 “Norme per la sicurezza degli impianti”;
- Norma UNI 10779:2014 "Impianti di estinzione incendi: Reti di Idranti”;
- Norma UNI EN 12845:2015 “Installazioni fisse antincendio - sistemi automatici a sprinkler - progettazione, installazione e manutenzione”;
- Norma UNI 14540:2014 “Tubazioni antincendio - Tubazioni appiattibili ed impermeabili per impianti fissi”;
- Norma UNI EN 14384 “Idranti antincendio a colonna soprasuolo”;
- Norma UNI 804 “Apparecchiature per estinzione incendi - Raccordi per tubazioni flessibili”;
- Norma UNI 810 “Apparecchiature per estinzione incendi – Attacchi a vite”;
- Norma UNI 814 “Apparecchiature per estinzione incendi - Chiavi per la manovra dei raccordi, attacchi e tappi per tubazioni flessibili”;
- Norma UNI 7421 “Apparecchiature per estinzione incendi - Tappi per valvole e raccordi per tubazioni flessibili”;

- Norma UNI 7422 “Apparecchiature per estinzione incendi - Requisiti delle legature per tubazioni flessibili”;
- Norma UNI 9487 “Apparecchiature per estinzione incendi - Tubazioni flessibili antincendio di DN 70 per pressioni di esercizio fino a 1.2 MPa”;
- Norma UNI EN 671-1 “Sistemi fissi di estinzione incendi - Sistemi equipaggiati con tubazioni - Naspi antincendio con tubazioni semirigide”;
- Norma UNI EN 671-2 “Sistemi fissi di estinzione incendi - Sistemi equipaggiati con tubazioni - Idranti a muro con tubazioni flessibili”;
- Norma UNI EN 671-3 “Sistemi fissi di estinzione incendi - Sistemi equipaggiati con tubazioni - Manutenzione dei naspi antincendio con tubazioni semirigide ed idranti a muro con tubazioni flessibili”;
- Norma UNI EN 694 “Tubazioni semirigide per sistemi fissi antincendio”.
- D.Lgs. 81/2008;

Tutti i componenti di produzione, distribuzione e utilizzazione del calore che verranno installati dovranno essere omologati secondo le prescrizioni della legge 10/91 e relativo regolamento di esecuzione e ciò dovrà essere documentato da certificati di omologazione e/o di conformità dei componenti ai prototipi omologati e che la Ditta assuntrice dovrà fornire a fine lavori.

La Ditta dovrà inoltre osservare il Capitolato Generale per gli appalti delle opere pubbliche per quanto riguarda il presente appalto.

2 TIPI E CARATTERISTICHE DEI MATERIALI E MACCHINARI

Tutti i materiali sono ben descritti e specificati nel computo metrico estimativo e nell'elenco prezzi unitari. Resta inteso tuttavia che detti materiali dovranno essere prevalentemente unificati e uniformi tra loro per quanto concerne le giunzioni e collegamenti, la colorazione, la pesantezza, il modello, ecc.

Si prescrive quindi qui di seguito il materiale soggetto a lavorazione, descrivendone il sistema di posa.

2.1 Tubazioni

Tubazione in acciaio nero trafilato

Si potranno usare per l'impianto di riscaldamento.

Saranno senza saldatura longitudinale. Tubi acciaio saldati filettabili in acciaio S 195T, a norma EN 10255. I pezzi speciali saranno prefabbricati a freddo e del tipo unificato, con estremità a saldare già predisposta per la saldatura autogena o elettrica. I tratti da saldare dovranno essere perfettamente allineati in asse e la saldatura dovrà essere a due passate previa preparazione a smusso delle testate. Le variazioni di diametro saranno eseguite a tronco di cono a 15 gradi ca. La curvatura a freddo delle tubazioni, è ammessa fino al diametro di 1" con piegatubi idraulico o meccanico che non provochi stiramenti o corrugamenti sulla tubazione. Per i collegamenti che devono essere facilmente smontabili, si useranno bocchettoni a tre pezzi o giunti flangiati a seconda del diametro delle apparecchiature da collegare (serbatoi, pompe, valvole di regolazione automatica, ecc.).

Le tubazioni nere ed il relativo mensolame dovranno essere protette con due mani di vernice antiruggine a colori diversi (ad esempio arancione e grigio). Detta verniciatura dovrà essere ripresa sempre con due mani dopo le saldature o lavorazioni.

Tubazioni in acciaio trafilato zincato

Si potranno usare per le reti distributive antincendio nelle parti in vista e in controsoffitto all'interno dell'edificio. Saranno senza saldatura longitudinale, filettabili in acciaio S 195T, a norma EN 10255.

Per i collegamenti delle tubazioni fino al diametro di 3", si useranno raccordi speciali in ghisa malleabile zincata a cuore bianco. Le tenute potranno essere fatte con canapa e manganese o teflon. Per i collegamenti che devono essere facilmente smontabili, si useranno bocchettoni a tre pezzi o giunti flangiati a seconda del diametro e delle apparecchiature da collegare (serbatoi, pompe, valvole di regolazione, scambiatori, ecc.). Per i diametri superiori

a 3", si useranno congiunzioni a flangia, pertanto i tronchi di tubazione ove verrà saldata la flangia, dovranno essere zincati a bagno dopo la lavorazione. Per le tubazioni zincate è assolutamente vietata ogni saldatura.

Tubazioni zincate da interrare con protezione pesante (giuntura-catramatura)

Potranno essere usate per tratti esterni interrati per antincendio. Saranno congiunte con raccorderia pure zincata in ghisa malleabile a cuore bianco o raccordi in ottone.

La posa interrata dovrà essere proposta a non meno di 60 e 80 cm. dalla generatrice superiore della tubazione al piano campagna e comunque rispettando le norme vigenti.

Una particolare attenzione dovrà essere posta nel rifacimento dello strato protettivo sopra le giunzioni.

Tubazione in rame "ZETAESSE" – "CARBON FREE" Lega Cu-DHP UNI EN 1412.

Si potranno usare per l'impianto di riscaldamento e per attacchi multisplit.

Saranno senza saldatura e di spessore conforme alla norma UNI 6507. Per eventuali tubazioni interrate lo spessore minimo sarà di 1.5 mm. Le giunzioni dovranno essere realizzate mediante saldature di testa o saldature capillare (UNI 8050), o anche per giunzione meccanica tenendo presente che le giunzioni e raccordi meccanici non devono essere impiegati nelle tubazioni sotto traccia o interrate. Le giunzioni miste, tubo rame con tubo d'acciaio, devono essere realizzate mediante brasatura forte o raccordi misti (meccanici a compressione o filettati). I rubinetti per i tubi di rame devono essere d'ottone, di bronzo o d'acciaio, con le medesime caratteristiche di quelli per le tubazioni d'acciaio.

Tubazione in acciaio preisolato

Saranno della serie UNI 3824, 10255 (ex 8863) e 4992, senza saldatura longitudinale.

La raccorderia sarà di tipo unificato, con estremità a saldare per saldatura autogena all'arco elettrico o al cannello ossiacetilenico.

I tratti da saldare dovranno essere perfettamente allineati e posti in asse e la saldatura dovrà avvenire in più passate (almeno due) previa preparazione dei lembi con smusso a "V".

Tutte le variazioni di diametro dovranno essere realizzate con tronchi di raccordo conici, con angolo di conicità non superiore a 15°C.

L'isolamento termico sarà realizzato in poliuretano espanso a cellule chiuse (conduttività termica inferiore a 0,03 Kcal/mh°C - spessori: secondo TAB 1 DPR 412/1993, rivestito esternamente con guaina in lamiera zincata spiralata da esterno.

Tutte le giunzioni fra i vari tratti di tubazioni e/o raccordi saranno isolate con poliuretano schiumato in loco entro gusci (muffole) in plastica a perfetta tenuta dell'acqua, o sistema similare.

I giunti di dilatazione saranno già preisolati e pre-tesi, pronti ad essere saldati o flangiati ai tubi.

La posa in opera avverrà seguendo scrupolosamente le istruzioni della Ditta costruttrice, soprattutto per quanto riguarda i punti fissi, i compensatori e le giunzioni e raccordi.

Tubazione in rame preisolato

Si potranno usare per l'impianto di riscaldamento.

Saranno in barre di rame crudo coibentato con schiume di poliuretano con densità 80 Kg/mc e con isolamento esterno in polietilene ad alta densità EN 253.

Le giunzioni saranno eseguite con saldature a brasatura forte ricostruendo, secondo le istruzioni, l'isolamento termico ed esterno.

Ai capi del lato più lungo, al fine di assorbire le dilatazioni, saranno posati dei materassini appositi. Conducibilità termica 0.027 W/mK a 80 °C.

Tubazione in acciaio inox a pressare o saldato

Per rete idrico sanitaria

Tubo in acciaio inox 1.4401 (AISI 316L) secondo UNI EN 10088, saldato longitudinalmente al laser, PREN > 24 (Pitting Resistance Equivalent Number), in barre di 6m di lunghezza, collaudato a secco in stabilimento, completo di tappi di protezione, per impianti di acqua calda e fredda sanitaria, conforme al DM 174-04 ed idoneo ai trattamenti anti-legionella, con raccordi a pressare in acciaio inox AISI 316L/bronzo/bronzo al silicio, conformi alla UNI 11179 Classe 1, dotati di O-ring in EPDM nero premontato (con guida cilindrica per innesto sicuro sulla tubazione, by-pass sulla sede dell'O-ring per l'individuazione dei raccordi non pressati, temperatura massima di esercizio 110 °C o pressione massima di esercizio 16 bar), tagliato a misura e posto in opera su staffaggi, all'interno di cavedi o in traccia, compresa quota parte di raccorderia, esclusi valvolame, pezzi speciali, staffaggi, coibentazione e opere murarie, con pressatura dei raccordi eseguita con idonei elettroutensili

[Viega Sanpress Inox o equivalente]

Ø 15 mm, spessore 1 mm

Ø 18 mm, spessore 1 mm

Ø 22 mm, spessore 1,2 mm

Ø 28 mm, spessore 1,2 mm

Ø 35 mm, spessore 1,5 mm

Ø 42 mm, spessore 1,5 mm

Ø 54 mm, spessore 1,5 mm

Tubo in acciaio inox 1.4401 (AISI 316L) secondo UNI EN 10088, saldato longitudinalmente al laser, PREN > 24 (Pitting Resistance Equivalent Number), in barre di 6m di lunghezza, collaudato a secco in stabilimento, completo di tappi di protezione per impianti di acqua calda e fredda sanitaria, conforme al DM 174-04 ed idoneo ai trattamenti anti-legionella, con raccordi a pressare in acciaio inox AISI 316L/bronzo/bronzo al silicio, conformi alla UNI 11179 Classe 1, dotati di O-ring in EPDM nero premontato (con guida cilindrica per innesto sicuro sulla tubazione, by-pass sulla sede dell'O-ring per l'individuazione dei raccordi non pressati, anello separatore di PBT a protezione dell'o-ring e ghiera dentata di acciaio inossidabile, temperatura massima di esercizio 110 °C o pressione massima di esercizio 16 bar), tagliato a misura e posto in opera su staffaggi, all'interno di cavedi o in traccia, compresa quota parte di raccorderia, esclusi valvolame, pezzi speciali, staffaggi, coibentazione e opere murarie, con pressatura dei raccordi eseguita con idonei elettrotensili [Viega Sanpress Inox XL]

Ø 64 mm, spessore 2 mm

Ø 76,1 mm, spessore 2 mm

Ø 88,9 mm, spessore 2 mm

Ø 108 mm, spessore 2 mm

Specifiche Tecniche sistema Sanpress Inox (G1)

Sistema di installazione a pressare di acciaio inossidabile marca Viega o equivalente, modello Sanpress Inox, composto da raccordi con estremità a pressare/filettata di acciaio inossidabile 1.4401 (AISI 316L) (X5CrNiMo 17-12-2 con 2,3% di Molibdeno per un'elevata resistenza, Pitting Resistance Equivalent Number PREN > 24), conformi alla norma UNI 11179 Classe 1, dotati di guida cilindrica per il corretto e sicuro inserimento della tubazione, elemento di tenuta elastomerico premontato di EPDM nero, con marcature CE in conformità alla norma UNI EN 681-1.

Tutti i componenti del sistema Sanpress Inox sono conformi al D.M. 174-04 per l'impiego nell'ambito di impianti di acqua sanitaria con attestazione di conformità TIFQ.

Le tubazioni sono del tipo a parete sottile, secondo EN10312, saldate longitudinalmente al laser, in barre da 6 m di lunghezza, estremità dotate di cappucci gialli di protezione, sottoposte a prova di tenuta a secco in stabilimento, marcatura longitudinale ogni metro.

Tutti i raccordi del sistema Sanpress Inox, non a tenuta se non pressati, sono dotati del dispositivo di sicurezza SC-Contur (Safety Connection), secondo DVGW W 534 (Punto 12.14 - Raccordi con perdita controllata), garantito funzionante da certificazione DVGW, che permette di rilevare la presenza di una giunzione non pressata già durante la fase di riempimento dell'impianto tramite la perdita visibile in corrispondenza della giunzione non pressata, funzionante con acqua a pressione da 1 a 6,5 bar oppure con aria o gas inerte da 110 mbar a 3 bar.

La pressatura dei raccordi è da realizzarsi con idoneo utensile elettroidraulico e con ganascia di pressatura Viega (correttamente mantenuta e messa a punto), in modo da realizzare una giunzione a freddo indissolubile, resistente alla torsione, ed una tenuta idraulica garantita dall'o-ring; la corretta giunzione dei raccordi Viega garantisce l'impiego del sistema considerando una temperatura massima di 110°C ed una pressione massima di 16 bar (condizioni riferite al trasporto di acqua).

Campi di impiego principali del sistema Sanpress Inox:

- Impianti di acqua sanitaria
- Impianti di riscaldamento / condizionamento
- Impianti ad aria compressa
- Impianti antincendio secondo UNI 10779*
- Impianti Sprinkler secondo UNI 12845*
- Impianti solari
- Impianti di acqua piovana
- Impianti a vapore a bassa pressione*
- Impianti a gas inerti*

Tubazioni multistrato (Pex-Al-Pex)

Per alimentazione idrica all'interno dei servizi

Tubo multistrato in polietilene reticolato Tipo C, con strato intermedio in alluminio, fornito in rotoli o in barre da 5 m nudo, stabile nella forma, con barriera all'ossigeno, conforme alla UNI EN ISO 21003 - UNI EN ISO 15875 e al DM 174-04, omologato secondo scheda tecnica DVGW W534, per impianti di acqua sanitaria calda e fredda ed impianti di climatizzazione , con raccordi a pressare in bronzo o acciaio inox AISI 316, a passaggio totale o a flusso

ottimizzato, a tenuta senza o-ring, con portagomma di PPSU autocalibrante, con dichiarazione da parte del fabbricante del coefficiente K di accidentalità come previsto dalla UNI 9182:2014, sistema di rilevazione perdite per raccordi inavvertitamente non pressati durante la prova di tenuta a secco con gas inerte (campo di pressione 22hPa-0.3 MPa) oppure ad acqua (campo di pressione 0,1MPa-0.65 MPa)

Condizioni operative per impianti di acqua potabile: Tmax 70°C ; Pmax 0.1Mpa

Condizioni operative per impianti di riscaldamento: Tmax 80°C ; Pmax 0.1MPa

Tagliato a misura e posto in opera su staffaggi, all'interno di cavedi o in traccia, compresa quota parte di raccorderia, la pressatura dei raccordi con idonei elettrotensili, esclusi valvolame, pezzi speciali, staffaggi e opere murarie.

[Viega Smartpress o equivalente]

[DN12] - Ø 16 mm, spessore 2 mm

[DN15] - Ø 20 mm, spessore 2,3 mm

[DN20] - Ø 25 mm, spessore 2,8 mm

[DN25] - Ø 32 mm, spessore 3,2 mm

[DN32] - Ø 40 mm, spessore 3,5 mm

[DN40] - Ø 50 mm, spessore 4,0 mm

[DN50] - Ø 63 mm, spessore 4,5 mm

Rete generale di distribuzione acqua calda/fredda per un bagno standard realizzata all'interno del suddetto ambiente, con specifico riferimento agli schemi grafici di progetto, con tubo in multistrato reticolato di Tipo C, con strato intermedio in alluminio, coibentata, comprensiva di giunzioni terminali realizzate con raccordi a pressare, in bronzo o acciaio inox, del tipo a gomito doppio con flangia, a passaggio totale o flusso ottimizzato, la pressatura dei raccordi con idonei elettrotensili, predisponendo l'allacciamento in serie degli apparecchi con ultimo elemento il più utilizzato per consentire il continuo ricambio di acqua ed evitarne la stagnazione oppure ad anello con soluzione di continuità tra gli apparecchi, con esclusione della colonna di scarico e adduzione idrica, della posa dei sanitari e rubinetteria e l'assistenza muraria: allacciamento ad anello

Specifiche Tecniche sistema multistrato:

Sistema di installazione con tubazioni di PE-Xc/Al/PE-Xc marca Viega, modello Viega Smartpress, completo di raccorderia a pressare con flusso ottimizzato di acciaio

inossidabile / bronzo / bronzo al silicio, con supporto portagomma di PPSU conico interno con effetto auto calibrante per la tubazione, senza alcuna guarnizione interna.

Il sistema Viega Smartpress, in qualità di sistema idoneo per il trasporto di acqua destinata all'uso umano, può essere soggetto a procedure di disinfezione. Sostanze e procedure di disinfezione non devono poter causare danni ai materiali di cui è costituito il prodotto. Il sistema è idoneo per tutti i metodi di disinfezione descritti nella lista del Ministero dell'Ambiente tedesco (UBA).

Tutti i raccordi del sistema Viega Smartpress, non a tenuta se non pressati, sono dotati del dispositivo di sicurezza SC-Contur (Safety Connection), secondo DVGW W 534 (Punto 12.14 - Raccordi con perdita controllata), garantito funzionante da certificazione DVGW, che permette di rilevare la presenza di una giunzione non pressata già durante la fase di riempimento dell'impianto tramite la perdita visibile in corrispondenza della giunzione non pressata, funzionante con acqua a pressione da 1 a 6,5 bar (0.1-0.65 MPa) oppure con aria o gas inerte da 110 mbar a 3 bar (22 hPa-0.3MPa).

La pressatura dei raccordi è da realizzarsi con idoneo utensile elettroidraulico e con ganasce di pressatura, correttamente mantenute e messe a punto, indicate o ritenute compatibili dal fabbricante del sistema di tubazioni, in modo da realizzare una giunzione a freddo indissolubile, resistente alla torsione, e una tenuta idraulica garantita; la corretta giunzione dei raccordi Viega garantisce l'impiego del sistema alle condizioni di esercizio successivamente riportate.

Campi di impiego principali del sistema Viega Smartpress:

- Impianti di acqua sanitaria
- Impianti di riscaldamento / condizionamento

Il sistema Viega Smartpress o equivalente è conforme alla UNI EN ISO 21003 classe 1/2 per acqua sanitaria (max. temperatura 70°C e max. pressione 10 bar) e classe 4/5 per riscaldamento (max. temperatura 80°C e max. pressione 10 bar).

Tubazione in PP

Per circuiti di riscaldamento e/o acqua sanitaria. Aquatherm o equivalente.

Si potranno usare per l'impianto idrico nel tratto dal pozzetto esterno ai locali tecnici in controsoffitto.

Sistema in Polipropilene Random (HOSTALEN PP H5416701183) di colore verde, prodotto secondo le norme DIN 8077, DIN 8078 e DIN 2999 per l'adduzione di acqua sanitaria e di riscaldamento ed idoneo al trasporto di acqua potabile e fluidi alimentari.

Il sistema, disponibile dal diametro 20 al diametro 110 mm, è garantito per una durata minima di 50 anni con temperatura di esercizio continuo di 60°C alla pressione massima di 10 bar. I raccordi sono prodotti con spessori dimensionati per una pressione nominale di 25 bar.

Tubazioni in polietilene per scarichi

Si potranno usare per le formazioni, anche se molto ridotte, delle reti di scarico dei servizi igienici e scarichi condensa. Avranno diametri conformi alle norme ISO R 161 con giunzioni del tipo a saldare a piastra elettrica o in caso particolare a manicotto elettrico. Gli allacciamenti agli apparecchi saranno effettuati con apposite guarnizioni e strettoie secondo le prescrizioni della casa costruttrice. Eventuali giunzioni di colonne di scarico saranno realizzate con giunti dilatatori appositi della stessa marca delle tubazioni così come tutta la raccorderia e pezzi speciali. Gli sfiati saranno di diametro pari alla colonna di scarico.

Tubazioni in polipropilene autoestinguento per scarichi

(Tipo 302 per acqua potabile e fluidi alimentari) saranno conformi alle Norme DIN 19560 (colore grigio ral 7037) alle Norme ISO ed al progetto di Norme UNI. La raccorderia sarà pure conforme alla predetta normativa.

Raccorderia e giunzioni saranno del tipo a bicchiere con guarnizione ad anello O.R. in elastomero o a lamelle multiple. Il collegamento ai singoli apparecchi sanitari avverrà con appositi tronchetti provvisti di guarnizione a lamelle multiple. Le guarnizioni dovranno essere preventivamente cosparse di apposito "scivolante".

Il collegamento a tubazioni di ghisa potrà avvenire con giunto a bicchiere sulla tubazione di ghisa, ancora con guarnizione tipo O-R a lamelle multiple. Per questo tipo di collegamento sarà ammessa anche l'adozione di una delle seguenti soluzioni:

- giunti a collare in gomma, con manicotto esterno metallico di serraggio a vite;
- tappo di gomma (nel terminale della tubazione in ghisa) con fori a labbri profilati in modo tale da infilarvi le tubazioni di p.p. con garanzia di tenuta.

Per i collegamenti che debbano essere facilmente smontati (sifoni, tratti d'ispezione etc.) si useranno giunti con tenuto ad anello O-R e manicotto esterno avvitato.

Supporti ed ancoraggi

Per i supporti, non rappresentati in dettaglio nei disegni di progetto e per i punti fissi, la Ditta dovrà redigere i disegni particolareggiati che, prima dell'esecuzione, dovranno essere sottoposti all'approvazione della D.L.

I disegni della Ditta dovranno comprendere anche il sistema di ancoraggio alle strutture.

I supporti devono essere preventivamente studiati da parte della Ditta, ed i relativi disegni costruttivi devono essere sottoposti all'approvazione della Direzione lavori. Non saranno accettate soluzioni improvvisate.

Il dimensionamento dei supporti deve essere effettuato in base a:

- peso delle tubazioni, valvole, raccordi, isolamento ed in genere di tutti i componenti sospesi;
- sollecitazioni dovute a sisma, test idrostatici, colpo d'ariete o intervento di valvole di sicurezza;
- sollecitazioni derivanti da dilatazioni termiche.

In ogni caso la Ditta deve sottoporre a preventivo benestare della Direzione lavori i disegni esecutivi dettaglianti posizione e spinte relative ai punti fissi.

La posizione dei supporti deve essere scelta in base a dimensione dei tubi, configurazione dei percorsi, presenza di carichi concentrati, strutture disponibili per l'ancoraggio, movimenti per dilatazione termica.

I supporti devono essere ancorati alle strutture con uno dei seguenti dispositivi:

- profilati ad omega;
- tasselli di espansione a soffitto;
- mensole alle pareti;
- staffe e supporti apribili a collare.

In ogni caso i supporti devono essere previsti e realizzati in maniera tale da evitare la trasmissione di rumori e vibrazioni dalle tubazioni alle strutture.

Le tubazioni metalliche in acciaio convoglianti fluidi caldi devono avere supporti che consentano i movimenti dovuti alla dilatazione termica. In particolare:

- supporti a pattino per diametri fino a DN 80;
- supporti a rullo per diametri oltre DN 80.

Le tubazioni in acciaio nero ed in acciaio inossidabile in esercizio caldo e coibentate possono essere sostenute da spezzoni di profilati (normalmente a T, dello stesso materiale della tubazione, saldati lungo la generatrice inferiore della tubazione) di appoggio diretto alle mensole o ai rulli di scorrimento, di tipo approvato e scelti in relazione al carico; i profilati dovranno avere altezza maggiore dello spessore dell'isolamento termico.

Per le tubazioni in esercizio caldo l'attraversamento dell'isolamento da parte del supporto a T deve essere realizzato in maniera tale da avere superfici rifinite e da evitare danneggiamenti dell'isolamento per movimenti di dilatazione termica della tubazione.

Gli spezzoni di profilato devono avere lunghezza tale da assicurare un appoggio sicuro sull'eventuale rullo sottostante, sia a caldo che a freddo.

L'attacco del rullo alla mensola porterà due appendici ad angolo che abbracceranno il profilato a T, impedendo spostamenti laterali e ribaltamenti del tubo, ove tali spostamenti laterali non contrastino le dilatazioni termiche.

Le tubazioni convoglianti fluidi freddi coibentate devono essere sostenute in maniera da evitare la formazione di condensa e gocciolamenti. Non è ammessa alcuna soluzione di continuità dell'isolamento e si dovranno prevedere gusci semicircolari in lamiera zincata, posti all'esterno della tubazione isolata (vedi tabella D) e sostenuti con profilati a T realizzati in maniera analoga a quanto precedentemente descritto, con le seguenti differenze: l'eventuale rullo di scorrimento rispetto al supporto sarà in PTFE e il profilato a T non sarà saldato al tubo, ma al semiguscio (sella) che, con un altro semiguscio abbraccerà il tubo già isolato (fissaggio con bulloni laterali).

Per le tubazioni singole, supporti, staffaggi e mensolame saranno preferibilmente in acciaio zincato, del tipo modulare, componibile, prefabbricato con collari regolabili del tipo a cerniera con vite di tensione o altri tipi di supporti, sempre previa approvazione della D.L.: fra collare e tubo sarà interposto una strato di materiale isolante, sia per consentire piccoli movimenti reciproci dei due elementi, che per evitare trasmissioni di vibrazioni, che infine (per tubi convoglianti fluidi freddi) per evitare sul collare formazione di condensa e/o gocciolamenti.

Per i supporti, non rappresentati in dettaglio nei disegni di progetto e per i punti fissi, la Ditta dovrà redigere i disegni particolareggiati che, prima dell'esecuzione, dovranno essere sottoposti all'approvazione della D.L.

I disegni della Ditta dovranno comprendere anche il sistema di ancoraggio alle strutture.

In ogni caso i supporti dovranno essere realizzati in modo da consentire l'esatto posizionamento dei tubi in quota, le dilatazioni ed il bloccaggio in corrispondenza dei punti fissi, nonché per sopportarne il peso previsto; particolare cura dovrà essere posta nei supporti delle tubazioni d'acqua fredda e refrigerata, onde evitare condensa e gocciolamenti.

Essi saranno posti con una spaziatura non superiore a quella indicata nella tabella B, si dovrà inoltre prevedere un supporto a non più di 50 cm, da ogni cambio di direzione, se non espressamente indicato nei disegni o in altra sezione del presente capitolato.

Per il fissaggio di più tubazioni parallele saranno posti profilati in ferro a U di adeguata sezione, eventualmente provvisti di supporti laterali, qualora le tubazioni siano poste su un piano verticale.

In nessun caso saranno accettati sostegni di ferro piatto saldato al tubo o catene.

Gli ancoraggi dei tubi ai supporti e dei supporti alle strutture saranno eseguiti nella maniera più adatta a far fronte a tutte le spinte ed i carichi cui sono soggetti.

Tutto il mensolame dovrà essere fissato alle strutture dell'edificio a mezzo di sistemi facilmente smontabili; gli staffaggi alle strutture in legno o in metallo saranno fissati con incravattature imbullonate; quelli alle strutture in murature mediante viti e tasselli ad espansione, o sistemi equivalenti, che dovranno comunque ricevere la preventiva approvazione della D.L. e/o S.A.

Nessun ancoraggio sarà ammesso in posizione tale da poter provocare danni al fabbricato.

Tutto il mensolame dovrà essere fissato alle strutture dell'edificio a mezzo di sistemi facilmente smontabili; gli staffaggi alle strutture in legno o in metallo saranno fissati con incravattature imbullonate; quelli alle strutture in murature mediante viti e tasselli ad espansione, o sistemi equivalenti, che dovranno comunque ricevere la preventiva approvazione della D.L. e/o S.A.

Nella tabella B e' indicata la distanza massima ammessa tra i supporti.

Nella tabella C sono riportate le dimensioni minime delle barre filettate di sostegno.

Nella tabella D sono riportate le dimensioni minime dei gusci.

TAB.A -PRESCRIZIONI RIGUARDANTI LA VELOCITA` MASSIMA ALL'INTERNO DELLE TUBAZIONI

Diametro nominale della tubazione (DN)	Velocita` massima consentita (m/s)	
	circuiti chiusi	circuiti aperti
fino a DN 20	0.50	1.0
fino a DN 40	0.8	1.1
fino a DN 65	1.25	1.6
fino a DN 80	1.8	2.5
fino a DN 200	2.0	3.0
fino a DN 250	2.2	3.0
fino a DN 300	2.4	3.0
fino a DN 350	2.5	3.0
superiore a DN 350	2.6	3.0

TAB. B - DISTANZA MASSIMA AMMISSIBILE TRA I SUPPORTI

Diametro nominale tubazioni	Distanza orizzontale	Distanza verticale
	(m)	(m)
fino a DN 20	1.5	1.6
fino a DN 40	2.0	2.4
fino a DN 65	2.5	3.0
fino a DN 80	3.0	4.5
fino a DN 125	4.2	5.7
superiore a DN 125	5.1	8.5

TAB. C - DIMENSIONI DEI TIRANTI FILETTATI

Diametro nominale della tubazione (DN)	Diametro barra filettata (mm)
da DN 125 a DN 200	16
da DN 250 a DN 300	20
da DN 350 a DN 400	24
DN 450	30

TAB. D - DIMENSIONI MINIME DEI GUSCI DI SOSTEGNO PER TUBAZIONI FREDDI COIBENTATE

Diametro nominale tubazioni	Lunghezza (mm)	Spessore (mm)
sino a DN 80	300	1.3
DN 100	300	1.6
DN 125	380	1.6
DN 150	450	1.6
DN 200	600	2

Giunti di dilatazione

Nelle distribuzioni e nel collegamento dei tubi metallici ai supporti ed ancoraggi si dovrà tenere conto delle dilatazioni e contrazioni delle tubazioni. Ove possibile, tali movimenti saranno assorbiti dalle curve e dal tracciato dei tubi, ed i supporti dovranno essere previsti in tal senso; sempre che non si vengano a creare spinte eccessive non compatibili con le strutture portanti o con le apparecchiature collegate. Ove necessario, saranno installati dei compensatori di dilatazione lineare, di tipo assiale o angolari, secondo le specifiche del progetto, plurilamellari in acciaio inox AISI 304, con estremità a saldare o flangiate per tubazioni in acciaio nero o inox e filettate o flangiate per tubazioni zincate (per i giunti a flangia la bulloneria dovrà essere esclusivamente in acciaio zincato).

La pressione nominale dei compensatori non sarà mai inferiore a PN 10, e sarà comunque adeguata alle condizioni di temperatura e pressione del fluido. Per l'installazione saranno previsti opportuni punti fissi, guide e rulli di scorrimento delle tubazioni, il tutto compreso nel prezzo unitario in opera delle tubazioni.

Si intendono inoltre compresi nel prezzo unitario in opera delle tubazioni anche i giunti flessibili, in acciaio o gomma con pressione nominale (PN) adeguata, da installare in corrispondenza dei giunti strutturali dell'edificio; per gli edifici posti in zone sismiche le tubazioni dovranno essere inoltre dotate di supporti elastici alle strutture e di giunzioni flessibili adeguati, in modo da consentire i movimenti delle strutture edili senza che ciò causi deformazioni permanenti agli impianti.

Tali prescrizioni assumono particolare valenza per le reti idriche antincendio e per quelle convoglianti gas, nel rispetto delle vigenti normative in materia.

Si ribadisce che gli accessori sopradetti sono compresi nel prezzo in opera delle tubazioni, mentre i compensatori di dilatazione ed i giunti antivibranti saranno compensati a parte con i prezzi contrattuali.

I vari tipi di giunti e la posizione degli stessi dovranno essere sottoposti a preventiva approvazione della D.L.

Tutte le tubazioni e i condotti collegati a macchine con elementi in movimento, e quindi sorgenti di vibrazioni, saranno corredati di giunti antivibranti in adeguata gomma sintetica.

Saldature

L'unione dei tubi dovrà avvenire mediante saldature, eseguite da saldatori qualificati.

Le giunzioni delle tubazioni aventi diametro inferiore a DN 50 verranno di norma realizzate mediante saldatura autogena con fiamma ossiacetilenica.

Le giunzioni delle tubazioni con diametro superiore verranno eseguite di norma all'arco elettrico a corrente continua.

Ambedue le estremità delle tubazioni da saldare, qualora non siano già preparate in ferriera, dovranno essere tagliate e poi rifinite a mola secondo DIN 2559 e cioè:

- spessore sino a 4 mm: sfacciatura piana, distanza fra le testate prima della saldatura 1,5÷4 mm;
- spessore superiore a 4 mm: bisellatura conica a 30°, distanza fra le testate prima della saldatura 1,5÷3 mm in modo da assicurare uno scostamento massimo di $\pm 0,5$ mm del lembo da saldare dal profilo teorico c.s.d.

Le saldature dovranno essere eseguite a completa penetrazione.

Gli elettrodi da usare per l'esecuzione delle saldature elettriche saranno esclusivamente quelli omologati dal RINA (Registro Italiano Navale ed Aeronautico) per l'impiego specifico.

Ogni saldatura dovrà essere punzonata, in posizione visibile, dall'esecutore. Non è ammessa la rifinitura a scalpello dei margini del cordone di saldatura.

Non saranno ammesse saldature a bicchiere ed a finestra, cioè quelle saldature eseguite dall'interno attraverso una finestrella praticata sulla tubazione, per quelle zone dove non è agevole lavorare con il cannello all'esterno.

Le tubazioni dovranno essere, pertanto, sempre disposte in maniera tale che anche le saldature in opera possano essere eseguite il più agevolmente possibile; a tal fine le tubazioni dovranno essere opportunamente distanziate fra loro, anche per consentire un facile lavoro di coibentazione, come pure dovranno essere sufficientemente distaccate dalle strutture dei fabbricati.

Particolare attenzione dovrà essere prestata per le saldature di tubazioni di piccolo diametro (< 1") per non ostruire il passaggio interno.

Anche per questo scopo si dovrà possibilmente limitare l'uso di tubazioni diam. 3/8" solo per realizzare sfoghi d'aria.

L'unione delle flange con il tubo dovrà avvenire mediante saldatura elettrica od autogena.

Si intende compreso negli oneri dell'Assuntore quanto segue:

- prelievo, su richiesta del Committente, a mezzo cannello, di campioni di saldatura, in quantità del 5%, che saranno controllati dal Committente;
- ripristino del tratto di tubo asportato, con applicazione di elemento di pari curvatura, naturalmente previa bisellatura c.s.d.

Il Committente farà eseguire a sua cura e spese, su ogni campione, il taglio e la spianatura per il controllo radiografico.

In caso di insufficiente penetrazione o eccessivo disallineamento dei lembi, sarà imposto il rifacimento della saldatura previa asportazione, con mola a disco, della saldatura difettosa. Se anche una sola saldatura, compresa nel 5% s.d., risultasse difettosa, dovrà essere eseguito, a totale carico dell'Assuntore, il controllo radiografico di un ulteriore 5% delle saldature eseguite, oltre al rifacimento di quelle difettose.

Installazione delle condotte

I diametri, i raccordi, le pendenze delle tubazioni in genere devono essere tali da garantire il libero deflusso dei fluidi in esse contenuti, senza dare luogo ad ostruzioni o comunque a depositi che possano, col tempo, comprometterne la funzione.

Nei punti alti delle distribuzioni saranno previsti sistemi di sfogo aria, costituiti da barilotti e da valvole di sfogo e nei punti bassi un sistema di scarico dell'acqua.

Quando le tubazioni passano attraverso i muri o pavimenti, saranno protette da manicotti in ferro nero dello spessore di 2 mm. fino alle superfici esterne, per permettere la dilatazione e l'assestamento, oppure con fasciatura di 5 cm di lana minerale e guaina di protezione, per evitare rotture ai muri in conseguenza delle dilatazioni.

Gli spazi liberi attorno alle tubazioni attraversanti compartimenti antincendio dovranno essere chiusi con materiali tagliafuoco aventi resistenza al fuoco REI certificata pari a quella della struttura edile attraversata. Tali materiali tagliafuoco e la loro posa in opera si intende compresa nel prezzo unitario in opera delle tubazioni.

Per le tubazioni in materia plastica (polietilene, polipropilene o PVC) per fluidi in pressione o per scarichi, negli attraversamenti di strutture "tagliafuoco" verranno usati collari con funzione tagliafuoco, contenenti materiali espandenti che, in presenza di alta temperatura, si espandono e, sfruttando il rammollimento termico della tubazione, ne schiacciano le pareti formando un vero e proprio tappo antifluo. Tali collari dovranno essere omologati - certificati REI 120 oppure 180, secondo quanto richiesto e/o necessario. I collari dovranno essere fissati alla struttura muraria con tasselli a pressione.

I tubi saranno posti in opera senza svergolarli o sformarli e saranno a dovuta distanza dalle finestre, porte ed altre aperture.

Non sono permessi tagli eccessivi ed indebolimenti delle strutture onde facilitarne la posa in opera dei tubi.

Tutte le sbavature saranno eliminate dai tubi prima della posa in opera; dovrà anche essere effettuata accurata soffiatura in modo da eliminare all'interno qualsiasi ostruzione o deposito.

Sarà permessa la piegatura dei tubi a freddo fino a 40 mm, di diametro purché si usi un piegatubi idraulico o meccanico.

I tubi piegati che presentano pieghe, rughe ed altre deformazioni non saranno accettati.

Le estremità delle tubazioni saranno ben chiuse o tappate subito dopo la messa in opera onde evitare che la sporcizia od alte sostanze estranee penetrino nell'impianto.

Lo stesso dicasi per aperture delle apparecchiature.

Il diametro dei manicotti deve essere di 1 grandezza superiore a quella dei tubi passanti, oppure al loro isolamento. Le estremità devono sporgere dal filo esterno di pareti e solette di almeno 25 mm.

I manicotti passanti attraverso le solette devono essere posati prima nel getto di calcestruzzo ed otturati in modo da impedire eventuali penetrazioni.

Lo spazio libero tra tubo e manicotto deve essere riempito con lana di roccia od altro materiale incombustibile; l'estremità deve essere sigillata con mastice non indurente.

Dovendosi fissare più manicotti, che debbano essere disposti affiancati, si userà un supporto comune, per mantenere lo scarto ed il parallelismo dei manicotti.

Nel caso di attraversamento dei giunti di dilatazione dell'edificio, si dovranno prevedere dei manicotti distinti da un lato e dall'altro del giunto, o comunque dei giunti flessibili con gioco sufficiente a compensare i movimenti relativi.

Il dimensionamento dei circuiti acqua sarà fatto considerando una perdita di carico non superiore a 200 Pa per metro lineare tenendo sempre conto di non superare velocità tali da ingenerare rumorosità, erosione, ecc.

I circuiti dovranno essere perfettamente equilibrati inserendo, dove necessario, rubinetti o diaframmi di taratura.

Le tubazioni dovranno essere posate con spaziature sufficienti per consentire lo smontaggio nonché la facile esecuzione del rivestimento isolante e dovranno essere opportunamente sostenute con particolare riguardo ai punti di connessione con pompe, batterie, valvole, ecc. affinché il peso non gravi in alcun modo sulle flange di collegamento.

Saranno da prevedere scarichi d'acqua e sfoghi d'aria in numero sufficiente per lo scarico dell'impianto.

Per tubazioni attraversanti muri esterni la pendenza dovrà essere data, fatto salvo quanto suddetto, dall'interno verso l'esterno.

Tutti gli scarichi dovranno essere accessibili per le ispezioni e la sostituzione degli organi di intercettazione, i quali dovranno essere muniti di tappo.

Gli sfoghi d'aria dovranno essere realizzati con barilotti di raccolta aria, le relative intercettazioni dovranno essere in posizioni accessibili e, possibilmente, centralizzate.

In tutti i punti bassi dovranno essere previsti gli opportuni drenaggi.

Dovrà essere assicurata la libera dilatazione delle tubazioni.

L'allungamento delle tubazioni è di 0.012 mm per metro lineare e per grado centigrado di differenza fra temperatura del fluido e temperatura ambiente al momento dell'installazione.

Per tubazioni acqua surriscaldata ed acqua calda sarà sempre da considerarsi la massima temperatura (di mandata) anche per le tubazioni di ritorno.

Sarà ammesso compensare le dilatazioni dei tratti rettilinei con i bracci relativi ai cambiamenti di direzione delle tubazioni, sempre che non si vengano a creare spinte eccessive non compatibili con le strutture esistenti e le apparecchiature collegate.

Dove necessario verranno installati opportuni giunti di dilatazione.

I compensatori di dilatazione eventualmente necessari saranno del tipo plurilamellare in acciaio inox, con estremità flangiate. Per le tubazioni di acqua refrigerata e/o fredda, se richiesto, potranno essere usati compensatori in neoprene. La pressione nominale dei compensatori non sarà mai inferiore a PN 10, e comunque sarà adeguata alle condizioni di temperatura e pressione del fluido.

Dovranno essere previsti gli opportuni punti fissi e guide.

Nel caso di posa di tubazioni incassate in pavimento od a parete le tubazioni saranno rivestite con guaine isolanti aventi sia la funzione di consentire l'eventuale dilatazione che di prevenire condensazione nel caso di tubi freddi oltre che di proteggere le superfici contro eventuali aggressioni di natura chimica.

Il collegamento delle tubazioni alle varie apparecchiature quali pompe, scambiatori, serbatoi, valvolame, ecc. dovrà essere sempre eseguito con flange o con bocchettoni in tre pezzi.

Le riduzioni dovranno essere realizzate secondo gli standards delle riduzioni commerciali.

Le riduzioni potranno essere concentriche oppure eccentriche a seconda delle varie esigenze.

Le derivazioni a "T" dovranno essere realizzate usando la raccorderia in commercio.

Tutte le tubazioni non zincate, dovranno essere pulite prima o dopo il montaggio con spazzola metallica onde preparare le superfici alla successiva verniciatura che dovrà essere fatta con due mani di antiruggine resistente alla temperatura del fluido passante, ognuna di colore diverso.

Per lo scarico dell'acqua di condensa e per la formazione degli scarichi soggetti al bagnasciuga, si dovranno adottare tubazioni zincate con raccordi filettati in ghisa malleabile zincata (diam. sino a 4").

Sulle tubazioni, nelle posizioni più opportune concordate con la Direzione Lavori, dovranno essere predisposti gli attacchi per l'inserimento di termometri, manometri e strumenti di misura in genere, che consentano di rilevare le diverse grandezze in gioco, sia per un corretto esercizio degli impianti che per un completo collaudo.

Le tubazioni saranno infine dotate di fascette colorate per l'individuazione dei fluidi (da applicare sopra il coibente, ove previsto) e frecce indicatrici di flusso. Il tutto sarà compreso nel prezzo unitario in opera delle tubazioni.

Prova idraulica e lavaggio tubazioni

Tutte le tubazioni, al termine del montaggio e prima del completamento delle opere murarie nonché dell'esecuzione dei rivestimenti coibenti, dovranno essere sottoposte a prova di pressione idraulica.

La pressione di prova dovrà essere in relazione alla pressione di esercizio dell'installazione.

Tranne casi speciali per cui si rimanda alle prescrizioni UNI vigenti, per pressioni d'esercizio inferiori a 1.500 kPa (15 BAR), la pressione di prova dovrà essere 1.5 volte la pressione stessa d'esercizio.

Per pressioni maggiori la prova idraulica verrà eseguita ad una pressione superiore di 500 kPa (5 bar) alla pressione di esercizio.

Il sistema sarà mantenuto in pressione per 12 ore; durante tale periodo verrà eseguita una ricognizione allo scopo di identificare eventuali perdite che dovranno essere successivamente eliminate.

La Direzione Lavori avrà la facoltà di fare eventualmente ripetere la prova.

Dopo la prova idraulica e prima della messa in esercizio degli impianti, le tubazioni di acqua fredda, di acqua calda, di acqua surriscaldata e vapore, dovranno essere accuratamente lavate.

Il lavaggio dovrà essere effettuato scaricando acqua dagli opportuni drenaggi sino a che essa non esca pulita.

Il controllo finale dello stato di pulizia avrà luogo alla presenza della Direzione Lavori.

È necessario provvedere, immediatamente dopo le operazioni di lavaggio, al riempimento dell'impianto.

Prima della messa in funzione degli impianti dovranno anche essere eseguite le prove preliminari di cui è detto al paragrafo "Verifiche e prove preliminari", consistenti nella prova di circolazione a caldo per reti che convogliano fluidi caldi, nella prova di dilatazione termica del contenuto di acqua dell'impianto e dei materiali metallici che lo compongono, nonché nella successiva prova di tenuta.

Protezione delle tubazioni

Tutte le tubazioni nere, le carpenterie ed in genere i manufatti in ferro nero saranno protetti da due mani di vernice antiruggine di diverso colore (grigio e rosso). Per le tubazioni nere potrà, in alternativa, essere usato un trattamento protettivo a base di resine epossidiche, come descritto nel paragrafo riguardante le "Tubazioni in acciaio nero trafilate".

I materiali da verniciare saranno preventivamente spazzolati fino ad eliminare ogni traccia di ossidazione superficiale e sgrassati.

Tutte le apparecchiature verniciate, i manufatti le tubazioni, etc, la cui verniciatura sia stata intaccata prima della consegna dell'impianto, dovranno essere ritoccate o rifatte, con vernice c.s.d.

Il costo della verniciatura antiruggine delle tubazioni e delle carpenterie e manufatti sarà compreso nel costo unitario della tubazione ed apparecchiature in opera.

Durante l'esecuzione dei lavori l'interno delle tubazioni dovrà essere protetto contro l'ingresso di polvere o corpi estranei usando tappi provvisori, fasciature o provvedimenti similari.

Tubazioni

A seconda di quanto prescritto negli elaborati di progetto, verranno usati i seguenti tipi di finitura:

A) Isolamento con schiuma rigida di poliuretano, a norma EN 253, conducibilità termica $< 0.03 \text{ W/mK}$ a 50°C Tutte le curve, T, etc. dovranno essere rivestite con i pezzi speciali già disponibili in commercio, posti in opera con le stessa modalità.

Nelle testate saranno usati collarini di alluminio.

B) rivestimento esterno in lamierino di alluminio da 6/10 mm o zincato spiralato, eseguito per le tubazioni, a tratti cilindrici tagliati lungo una generatrice.

Il fissaggio lungo la generatrice avverrà, previa ribordatura e sovrapposizione del giunto, mediante viti autofilettanti in materiale inattaccabile agli agenti atmosferici.

La giunzione fra i tratti cilindrici avverrà per sola sovrapposizione e ribordatura dei giunti.

I pezzi speciali, quali curve, T, etc., saranno pure in lamierino eventualmente realizzati a settori.

Anche per i serbatoi, scambiatori, etc., il lamierino potrà essere a settori, fissati con viti autofilettanti-rivetti (almeno per quanto riguarda i fondi).

In ogni caso, per tubazioni convoglianti acqua fredda o refrigerata, i collarini di tenuta dovranno essere installati dopo aver accuratamente sigillato tutta la testata dell'isolamento con la barriera al vapore o con apposito sigillante.

Particolare cura dovrà essere posta nella sigillatura dei giunti, nel caso di tubazioni o serbatoi posti all'esterno, onde evitare infiltrazioni di acqua.

Isolamenti termici. Armstrong, Union Foam o equivalenti.

Devono essere anzitutto rispondenti ai requisiti richiesti dalla legge 10/91 e relativo regolamento di esecuzione.

Devono essere quindi autoestinguenti nei casi previsti, ed avere una conduttività ed uno spessore adeguato al diametro delle tubazioni, serbatoi. Tutti gli isolamenti devono essere posti in opera a regola d'arte, intendendosi per tale: finitura alle testate, sigillature a collante delle guaine e giunzioni di testa.

2.2 Valvole di taratura

Ove necessario e/o ove richiesto si monteranno valvole di taratura per l'equilibramento dei circuiti idraulici. Esse dovranno avere le seguenti caratteristiche:

- portare un indice di riferimento o un quadrante graduato, dal quale sia facilmente rilevabile la posizione di taratura;
- poter essere facilmente bloccate nella posizione prescelta, senza possibilità di facile spostamento o manomissione;
- essere accompagnate da diagrammi o tabelle (editi dalla casa costruttrice) che per ogni posizione di taratura, forniscano la caratteristica portata-perdita di carico della valvola;
- presentare in posizione di massima apertura una perdita di carico molto bassa e comunque non superiore al 5% della prevalenza della pompa del circuito in cui è inserita la valvola stessa.

Le valvole dovranno essere provviste di attacchi per manometro differenziale di controllo (completi di rubinetti di fermo) saranno montati sulle tubazioni, nelle posizioni indicate dai disegni di progetto.

Il manometro di controllo (od i manometri, qualora sia necessario disporre di scale diverse) con i flessibili di collegamento, dovrà essere fornito dall'appaltatore e rimarrà, se richiesto espressamente, in proprietà del committente.

2.3 Canali aria

I canali saranno eseguiti, a seconda di quanto prescritto, in lamiera di acciaio zincato, oppure in alluminio, oppure in acciaio inossidabile AISI 304.

Saranno costruiti secondo le buone regole dell'arte ed i fondamentali principali dell'aerodinamica.

La distribuzione, sia di mandata che di aspirazione, sarà provvista, ove necessario, di captatori, deflettori ed alette direttrici a profilo alare.

In particolare saranno usati captatori di tipo adeguato.

nei canali di mandata

Per tutte le bocchette "a canale", che in realtà dovranno essere collegate al canale da un tronchetto delle stesse dimensioni della bocchetta, contenente la serranda ed il captatore;

- per tutti gli stacchi verticali di alimentazione di diffusori: il diffusore sarà collegato al canale da un collare, dello stesso diametro del collo del diffusore contenente la serranda ed il captatore;

- per tutti gli stacchi ad angolo retto (non raccordati) da plenum o da canalizzazioni.

In particolare saranno usati deflettori curvi a profilo alare:

sui canali di mandata

- in tutti i gomiti ad angolo retto e tutte le curve con raggi di curvatura del lato interno inferiore a cinque volte il raggio di curvatura del lato esterno;

- in tutte le curve (e stacchi raccordati) a valle delle quali si sia, ad una distanza inferiore o pari ad 8 volte il lavoro "curvato" del canale, una bocchetta o un'altra diramazione.

nei canali di aspirazione

In tutti i gomiti ad angolo retto e le curve con raggio di curvatura interno inferiore a cinque volte il raggio di curvatura del lato esterno.

Non saranno ammesse bocchette, griglie o diffusori "montati" a filo di canale, cioè senza il tronco di raccordo di cui si è detto, e ciò sia per mandata che per aspirazione.

I canali con lato di dimensione maggiore di 45 cm saranno in genere bombati, a meno che non siano rinforzati in altro modo.

Se in fase di esecuzione o di collaudo si verificassero delle vibrazioni, l'installatore dovrà provvedere all'eliminazione mediante l'aggiunta di rinforzi, senza nessun onere aggiuntivo.

I canali dovranno essere costruiti a perfetta tenuta d'aria, dovranno quindi essere sigillati con mastice od altro su tutte le giunzioni delle lamiere (sia ad ogni singolo tronco, che fra un tronco o l'altro) e sui raccordi.

In tutte le diramazioni principali saranno previsti due attacchi con tronchetti in tubo con tappi, per permettere la misurazione della portata dell'aria.

Lungo tutte le canalizzazioni aventi un lato di dimensione superiore o pari a 30 cm. saranno realizzati dei portelli di ispezione (posti sul lato inferiore del canale, possibilmente) con spaziatura non inferiore a 10 metri, e comunque in vicinanza di ogni curva, diramazione o simile.

Detti portelli non avranno dimensioni inferiori a cm 30x40, e saranno fissati con interposizione di guarnizione a perfetta tenuta, mediante clips, o viti, o galletti.

SPESSORI LAMIERE E TIPO DI GIUNZIONE

DIMENS. LATO	SPESS. LAMIERA (MM)	TIPO GIUNZIONE (O RINF)
MAGG. CANALE	E PESO LAMIERA	E SPAZIATURA MASSIMA

Acciaio zincato

Fino a 45 cm	6/10 (4,71 kg/mq)	Baionetta ogni 2 m max
da 46 a 75 cm	8/10 (6.3 kg/mq)	Flangia-angolare 2 m max
da 76 a 110 cm	10/10 (7,85 kg/mq)	Flangia-angolare 1 m max
oltre 110 cm	12/10 (9.45 kg/mq)	Flangia-angolare 1 m max

Alluminio

Fino a 45 cm	8/10 (2,2 kg/mq)	Baionetta ogni 2 m max
da 46 a 75 cm	10/10 (2,75 kg/mq)	Flangia-angolare 2 m max
da 76 a 110 cm	12/10 (3,3 kg/mq)	Flangia-angolare 1 m max
oltre 110 cm	15/10 (4,13 Kg/mq)	Flangia-angolare 1 m max

Acciaio AISI 304

Fino a 45 cm	6/10 (4,80 kg/mq)	Baionetta ogni 2 m max
da 46 a 75 cm	6/10 (4,80 kg/mq)	Flangia-angolare 2 m max
oltre 76 cm	8/10 (6,30 kg/mq)	Flangia-angolare 1 m max

N.B. per la lamiera zincata, lo spessore è quello al netto della zincatura, e il peso per metro quadrato comprende già le zincature. Le flange e gli angolari dovranno in ogni caso essere dello stesso materiale della canalizzazione.

CRITERI DI VALUTAZIONE

Per la valutazione delle quantità di canalizzazioni, in fase sia di progetto che di contabilizzazione, vengono usati i criteri qui di seguito esposti.

Si precisa comunque che gli oneri di sfridi, supporti, materiali di consumo e così via, non costituiscono maggiorazioni sulla quantità: di essi si dovrà tenere conto esclusivamente nel prezzo unitario.

canali (misurazione in kg)

Si valuterà la superficie sviluppata in piano dei canali, considerata per ogni metro lineare, dalla somma delle lunghezze dei lati, aumentata di 0,15 mq/metro lineare, per tener conto

delle ribordature longitudinali e sui giunti; tale superficie sarà moltiplicata per il peso su esposto delle lamiere rispettive.

Per i canali flangiati, si terrà conto delle flange aumentando i pesi del 10% per i canali con flangia ogni due metri, del 20% per quelli con flangia ogni metro.

Dei supporti e/o staffaggi di qualsiasi genere, o di quanto altro non menzionato, le Ditte dovranno tener conto esclusivamente nel prezzo unitario.

CANALI D'ARIA PREISOLATI

I canali in alluminio preisolato per la termoventilazione e il condizionamento dell'aria saranno realizzati con pannelli sandwich eco-compatibili della linea P3ductal careplus tipo PIRAL HD HYDROTEC CON TRATTAMENTO AUTOPULENTE E ANTIMICROBICO, ad effetto loto, in grado di ridurre i possibili accumuli di polvere e particolato solido e di semplificare, di conseguenza, le normali operazioni di manutenzione e bonifica del canale stesso previste dallo "Schema di linee guida per la definizione di protocolli tecnici di manutenzione predittiva sugli impianti di climatizzazione" pubblicato dal Ministero della Salute in Gazzetta Ufficiale il 3 novembre 2006 e dalla norma UNI EN 15780 Ventilation for buildings – Ductwork – Cleanliness of Ventilation System. Il pannello presenterà le seguenti caratteristiche:

- Spessore pannello: 20,5 mm;
- Alluminio esterno: gofrato, spessore 0,08 mm, protetto con laccatura poliesteri;
- Alluminio interno: liscio, spessore 0,2 mm, con trattamento autopulente e antimicrobico;
- Trattamento autopulente: coating nanostrutturato a base di vetro liquido;
- Efficacia dell'effetto autopulente: verificata tramite prova di grande scala in collaborazione con Dipartimento Universitario;
- Conduttività termica iniziale: 0,022 W/(m °C) a 10 °C;
- Densità materiale isolante: 50-54 kg/m³;
- Componente isolante: poliuretano espanso mediante il solo impiego di acqua senza uso di gas serra (CFC, HCFC, HFC) e idrocarburi (HC);
- Espandente dell'isolante: ODP (ozone depletion potential) = 0 e GWP (global warming potential) = 0;
- % celle chiuse: > 95% secondo ISO 4590;
- Classe di rigidità: R 200.000 secondo UNI EN 13403;
- Reazione al fuoco: classe 0-1 secondo D.M. 26/06/84;
- Tossicità ed opacità dei fumi di combustione: classe F1 secondo NF F 16-101;
- Tossicità dei fumi di combustione: FED e FEC < 0,3 secondo prEN 50399-2-1/1;

- Efficacia del trattamento antimicrobico: verificata in conformità alla norma ISO 22196 da laboratorio accreditato dal Ministero della Sanità.

I canali dovranno rispondere alle caratteristiche di comportamento al fuoco previste dal D.M. 31-03-03 e dalla norma ISO 9705 (Room corner test). I canali saranno costruiti in base agli standard P3ductal e in conformità alla norma UNI EN 13403. I canali saranno realizzati con accessori trattati con antimicrobico.

FLANGIATURA

Le giunzioni tra i singoli tronchi di canale saranno realizzate per mezzo di apposite flange “a taglio termico” del tipo invisibile ossia con baionetta a scomparsa e garantiranno una idonea tenuta pneumatica e meccanica secondo quanto previsto dalla norma UNI EN 13403. La lunghezza massima di ogni singolo tronco di canale sarà di 4 metri.

RINFORZI

Ove necessario, i canali saranno dotati di appositi rinforzi in grado di garantire, durante l'esercizio, la resistenza meccanica. Il calcolo dei suddetti rinforzi sarà effettuato utilizzando le tabelle del produttore. La deformazione massima dei lati del condotto non dovrà superare il 3% o comunque 30 mm come previsto dalla UNI EN 13403.

DEFLETTORI

Tutte le curve ad angolo retto dovranno essere provviste di apposite alette direttrici; le curve di grandi dimensioni a raccordo circolare saranno dotate di deflettori come previsto dalla UNI EN 1505.

STAFFAGGIO

I canali saranno sostenuti da appositi supporti con intervalli di non più di 4 metri se il lato maggiore del condotto è inferiore ad 1 metro, e ad intervalli di non più di 2 metri se il lato maggiore del condotto è superiore ad 1 metro. Gli accessori quali: serrande di taratura, serrande tagliafuoco, diffusori, batterie a canale, ecc., saranno sostenuti in modo autonomo in modo che il loro peso non gravi sui canali.

ISPEZIONE

I canali saranno dotati degli appositi punti di controllo per le sonde anemometriche e di portelli per l'ispezione e la pulizia distribuiti lungo il percorso come previsto dalla EN 12097 e dalle “Linee guida pubblicate in G.U. del 3/11/2006 relative alla manutenzione degli impianti

aeraulici". I portelli potranno essere realizzati utilizzando lo stesso pannello sandwich che forma il canale, in combinazione con gli appositi profili. I portelli saranno dotati di guarnizione che assicuri la tenuta pneumatica richiesta. In alternativa potranno essere utilizzati direttamente i portelli d'ispezione P3ductal.

COLLEGAMENTI ALLE UTA

I collegamenti tra le unità di trattamento aria ed i canali saranno realizzati mediante appositi giunti antivibranti, allo scopo di isolarli dalle vibrazioni. I canali saranno supportati autonomamente per evitare che il peso del canale stesso venga trasferito sugli attacchi flessibili. Inoltre il collegamento con l'unità di trattamento aria renderà possibile la disgiunzione per la manutenzione dell'impianto. Qualora i giunti antivibranti siano posti all'esterno, questi saranno impenetrabili all'acqua.

Nei tratti esposti all'esterno i canali saranno realizzati con pannelli sandwich della linea P3ductal careplus tipo PIRAL HD HYDROTEC OUTSIDER CON TRATTAMENTO AUTOPULENTE E ANTIMICROBICO con le seguenti caratteristiche:

λ Spessore pannello: 30,5 mm;

λ Alluminio esterno: gofrato, spessore 0,2 mm, protetto con lacca poliesteri;

λ Alluminio interno: liscio, spessore 0,2 mm, con trattamento autopulente e antimicrobico;

λ Trattamento autopulente: coating nanostrutturato a base di vetro liquido;

λ Efficacia dell'effetto autopulente: verificata tramite prova di grande scala in collaborazione con Dipartimento Universitario;

λ Conduttività termica iniziale: 0,022 W/(m °C) a 10 °C;

λ Densità isolante: 46-50 kg/m³;

λ Componente isolante: poliuretano espanso mediante il solo impiego di acqua senza uso di gas serra (CFC, HCFC, HFC) e idrocarburi (HC);

λ Espandente dell'isolante: ODP (ozone depletion potential) = 0 e GWP (global warming potential) = 0;

λ % celle chiuse: > 95% secondo ISO 4590;

λ Classe di rigidezza: R 900.000 secondo UNI EN 13403;

λ Reazione al fuoco: classe 0-1 secondo D.M. 26/06/84;

λ Efficacia del trattamento antimicrobico: verificata in conformità alla norma ISO 22196 da laboratorio accreditato dal Ministero della Sanità.

I canali saranno protetti in opera con una resina impermeabilizzante, tipo Gum Skin. Non dovranno essere utilizzati composti a base di bitume. In prossimità dei punti di flangiatura è consigliabile l'applicazione di una garza di rinforzo. I canali saranno costruiti in base agli standard P3ductal e in conformità alla norma UNI EN 13403. I canali saranno realizzati con accessori trattati con antimicrobico.

FLANGIATURA

Le giunzioni tra i singoli tronchi di canale saranno realizzate per mezzo di apposite flange "a taglio termico" del tipo invisibile ossia con baionetta a scomparsa e garantiranno una idonea tenuta pneumatica e meccanica secondo quanto previsto dalla norma UNI EN 13403. La lunghezza massima di ogni singolo tronco di canale sarà di 4 metri.

RINFORZI

Ove necessario, i canali saranno dotati di appositi rinforzi in grado di garantire, durante l'esercizio, la resistenza meccanica. Il calcolo dei suddetti rinforzi sarà effettuato utilizzando le tabelle del produttore. La deformazione massima dei lati del condotto non dovrà superare il 3% o comunque 30 mm come previsto dalla UNI EN 13403.

STAFFAGGIO

I canali posti all'esterno saranno staffati ogni 2 metri, sollevati da terra, con idonee controventature e, nei tratti orizzontali, dovranno essere installati con una pendenza sufficiente a drenare l'acqua.

CARICO NEVE/VENTO

I canali dovranno essere dimensionati in modo da sopportare anche un carico di neve/vento secondo le tabelle del produttore.

ACCORGIMENTI COSTRUTTIVI

Qualora i canali attraversino il tetto saranno muniti nella parte terminale di curve a "collo d'oca" allo scopo di evitare l'ingresso di acqua e neve. Tutte le aperture dei canali verso l'esterno, espulsione, presa d'aria esterna ecc., saranno provvisti di apposita griglia antivolatile.

2.4 Canali Microforati ad alta induzione

CANALI DIFFUSORI METALLICI CIRCOLARI IN ACCIAIO ZINCATO:

Canali diffusori ad alta induzione per la distribuzione dell'aria a sezione circolare Mixair serie "M-Pulse" open o equivalente.

I canali diffusori saranno forniti in moduli di lunghezza 900 mm forniti aperti con sistema di chiusura tramite baionetta esterna a montaggio rapido "10S", comprensive di collari di giunzione ad omega e chiusura con vite senza fine.

La diffusione sarà determinata da un numero opportuno di file di fori calcolato in rapporto alla portata d'aria dell'unità ventilante ed alla pressione totale disponibile all'imbocco. La distribuzione dell'aria in ambiente avverrà nel pieno rispetto della normativa UNI 10339 - EN 13182 (velocità dell'aria ad altezza d'uomo).

Il fornitore dovrà essere in grado di fornire i grafici di lancio dell'aria.

Il fornitore dovrà poter valutare il fenomeno della perdita di carico termico subita dall'aria che scorre all'interno del canale, che in caso di canali di lunghezze elevate può portare a notevoli variazioni della temperatura interna al diffusore.

Il fornitore dovrà quindi definire per ciascun canale una forometria ottimale e una portata ottimale, tale da **garantire** una distribuzione adeguata della portata bilanciando le eventuali disomogeneità termiche e garantendo una ottimale distribuzione dell'energia immessa su tutti i tratti di canale.

2.5 Fancoil Idronici

VENTILCONVETTORE A PARETE PENSILE SABIANA CARISMA FLY O EQUIVALENTE INVERTER SENZA TELECOMANDO

Mobile

È realizzato in ABS UL94 HB autoestinguente con elevate caratteristiche ed un'ottima resistenza all'invecchiamento. Il colore è RAL 9003, finitura lucida.

L'aletta di diffusione dell'aria si regola manualmente nella versione CVP, con telecomando nella versione CVP-ECM-T e con comando T-MB nella versione CVP-ECM-MB.

Filtro

Di tipo sintetico rigenerabile lavabile, facilmente accessibile.

Gruppo ventilante

Costituito da un ventilatore tangenziale in materiale plastico con supporto in gomma.

Motore elettronico

Motore elettronico brushless sincrono a magneti permanenti, del tipo trifase, controllato con corrente ricostruita secondo un'onda sinusoidale BLAC. La scheda elettronica ad inverter per il controllo del funzionamento motore è alimentata a 230 Volt in monofase e, con un sistema di switching, provvede alla generazione di una alimentazione di tipo trifase modulata in frequenza e forma d'onda.

Il tipo di alimentazione elettrica richiesta per la macchina è quindi monofase con tensione 230 - 240 V e frequenza 50 - 60 Hz.

Batteria di scambio termico

È costruita con tubi di rame ed alette in alluminio fissate ai tubi con procedimento di mandrinatura meccanica.

La batteria è dotata di due attacchi Ø 1/2" gas femmina.

I collettori sono corredati di sfoghi d'aria e di scarichi d'acqua Ø 1/8" gas.

Lo scambiatore non è adatto ad essere utilizzato in atmosfere corrosive o in tutti quegli ambienti in cui si possano generare corrosioni nei confronti dell'alluminio.

La posizione degli attacchi idraulici è sul lato sinistro guardando l'apparecchio di fronte.

Bacinella raccolta condensa

In materiale plastico con attacco Ø 16mm esterno.

Dima di fissaggio

Insieme ad ogni apparecchio viene fornita una dima in cartone per il fissaggio a muro dell'apparecchio.

2.6 Apparecchi sanitari e rubinetteria

Apparecchi sanitari. Ideal Standard, Pozzi Ginori, Dolomite, Cesame.

Gli apparecchi sanitari in generale, indipendentemente dalla loro forma e dal materiale costituente, devono soddisfare i seguenti requisiti:

- robustezza meccanica, - durabilità meccanica; - assenza di difetti visibili ed estetici; - resistenza all'abrasione; - punibilità' di tutte le parti che possono venire a contatto con l'acqua sporca; - resistenza alla corrosione (per quelli con supporto metallico); - funzionalità idraulica. Per gli apparecchi di ceramica la rispondenza alle prescrizioni di cui sopra si intende comprovata se essi rispondono alle seguenti norme: UNI 8949/1 per i vasi, UNI 4543/1 e 8949/1 per gli orinatoi, UNI 8951/1 per i lavabi, UNI 8950/1 per bidet. Per gli altri apparecchi deve essere comprovata la rispondenza alla norma UNI 4543/1 relativa al materiale ceramico.

Rubinetti, miscelatori monocomando sanitari. Mamoli, Rapetti Ideal Standard, Hansa

a) I rubinetti sanitari considerati nel presente punto sono quelli appartenenti alle seguenti categorie:

- miscelatore meccanico, elemento unico che sviluppa le stesse funzioni del gruppo miscelatore mescolando prima i due flussi e regolando dopo la portata della bocca di erogazione, le due regolazioni sono effettuate di volta in volta, per ottenere la temperatura d'acqua voluta.

b) I rubinetti sanitari di cui sopra, indipendentemente dal tipo e dalla soluzione costruttiva, devono rispondere alle seguenti caratteristiche:

- inalterabilità dei materiali costituenti e non cessione di sostanze all'acqua; - tenuta all'acqua alle pressioni di esercizio; - conformazione della bocca di erogazione in modo da erogare acqua con fletto a getto regolare e comunque senza spruzzi che vadano all'esterno dell'apparecchio sul quale devono essere montati; - proporzionalità fra apertura e portata erogata; - minima perdita di carico alla massima erogazione; - silenziosità ed assenza di vibrazione in tutte le condizioni di funzionamento; - facile smontabilità e sostituzione di pezzi possibilmente con attrezzi elementari; - continuità nella variazione di temperatura tra posizione di freddo e quella di caldo e viceversa (per i rubinetti miscelatori).

La rispondenza alle caratteristiche sopra elencate si intende soddisfatta per i rubinetti singoli e gruppi miscelatori quando essi rispondono alla norma UNI EN 200 e ne viene comprovata la rispondenza con certificati di prova e/o con apposizione del marchio UNI. Per gli altri rubinetti si applica la UNI EN 200 per quanto possibile o si fa riferimento ad altre norme tecniche (principalmente di enti normatori esteri).

c) I rubinetti devono essere forniti protetti da imballaggi adeguati in grado di proteggerli da urti, graffi, ecc. nelle fasi di trasporto e movimentazione in cantiere. Il foglio informativo che accompagna il prodotto deve dichiarare e, caratteristiche dello stesso e le altre informazioni utili per la posa, manutenzione ecc.

2.7 Impianto radiante a pavimento

Per palestra: sistema radiante a binario tipo Rehau binario Raufix o equivalente

Descrizione del sistema

Sistema di riscaldamento e raffrescamento con pannello isolante in polistirene estruso piano XPS (λ 0,034W/mK) e sistema di aggancio della tubazione mediante binario di supporto in polipropilene con un sollevamento del tubo di 5 mm, corrisponde al sistema di costruzione A in conformità con le norme DIN 18560 e UNI EN 13813. I tubi sono posati a serpentina semplice o doppia, in cui è possibile mantenere interassi di posa di 5 cm e multipli, idonei per la posa delle tubazioni radiante dim. 16/14/17/20 e 25 su pannelli isolanti lisci in poliuretano espanso/estruso o in EPS; due tipologie di binario, RAILFIX 25 per il la posa del tubo RAUTHERM S Ø 25 e RAUFIX per il fissaggio del tubo Rautherm S Ø 17 e 20 o tubo RAUTHERM SPEED Ø 14 . Il collegamento dei binari avviene attraverso un fissaggio ad innesto dotato anche di un dispositivo di sicurezza. Gli uncini presenti sul lato inferiore del binario garantiscono un fissaggio preciso al pannello isolante. Il sistema è previsto per l'impiego di massetti, secondo la norma DIN 18560. Il binario è dotato di fori idonei per l'alloggiamento di apposti chiodi di fissaggio caratterizzati da una punta a forma speciale, in modo da garantire una tenuta salda dei binari all'isolamento. Il sistema a BINARIO RAUFIX sarà utilizzato con pannelli in polistirene espanso estruso (XPS) e su pannelli in polistirolo espanso (EPS) tipo Tacker. Il sistema si completa con il foglio di copertura in PE, resistente

alla rottura, conforme ai requisiti delle norme DIN 18560 e UNI EN 1264 con funzione impermeabile e protettivo e dalla penetrazione dell'acqua usata per l'impasto della gettata, evita inoltre la formazione di ponti termici ed acustici. Dati tecnici binari RAUFIX: Materiale binario Polipropilene/ Lunghezza binario 1 m, Altezza binario (senza ganci sul lato inferiore) Binario 12/14: 24 mm; Binario 16/17/20:27 mm; Larghezza binario Binario 12/14:40 mm; Binario 16/17/20:50 mm; Sollevamento tubo 5 mm; Distanza di posa 5 cm e multipli. Dati tecnici chiodo di fissaggio: Materiale binario Polipropilene Lunghezza chiodo 50 mm Distanza fra le punte 20 mm. Le tubazioni RAUTHERM S e RAUTHERM SPEED sono in polietilene reticolato ad alta pressione (PE-Xa) secondo DIN 16892 con barriera alla diffusione dell'ossigeno secondo DIN 4726 attraverso strato di EVAL (alcol etilvinilico), per una durata d'utilizzo con classe di funzionamento 4 e 5 di oltre 50 anni secondo ISO 10508; Il sistema sarà corredato da DOP "Declaration of Performance" relativo al pannello, ed i componenti del sistema dovranno rispondere alle seguenti normative: UNI EN 13501 e UNI EN 1264; A completamento del sistema: giunzioni sulla tubazione RAUTHERM, assicurati da una tecnica di collegamento con raccordi e manicotti autobloccanti inscindibili senza O-ring o anelli di tenuta utilizzabili sottotraccia secondo DIN 18380 (VOB) e sotto il massetto radiante, realizzati in materiale ottone zincato con una garanzia di 10 anni fino 1.000.000 eur; isolante perimetrale termoacustico autoadesivo con striscia di foglio saldata nella parte inferiore con la funzione di assorbimento delle dilatazioni del massetto, in polietilene espanso a cellule chiuse sp.10mm e 8mm (per sistemi basso spessore); E obbligatorio il fissaggio tramite il nastro adesivo della striscia di foglio saldato nella parte inferiore in caso di isolanti perimetrali senza strisce adesive integrate, giunti di dilatazione per la delimitazione di campi di gettata come richiesto dalla DIN 18560 e UNI EN 1264; fibre polimeriche con funzione di limitare il "ritiro" del massetto durante la fase di stagionatura ed gli additivi per la composizione di massetti di tipo F4 in conformità con DIN 18560-2 con spessore minimo sopra tubo di 45mm, oppure di Additivo "mini" per gettate di tipo F5 con spessore minimo di 32mm sopra tubo in conformità con DIN 18560-2 (in caso di massetti differenti e premiscelati si fa riferimento alle indicazioni dell'azienda produttrice del massetto stesso).

Caratteristiche	Norma	u.m.	Pannello polistirene liscio estruso					
			20	30	40	50	50	60
Materiale della lastra			XPS					
Lunghezza		mm	1250					
Larghezza		mm	600					
Altezza complessiva		mm	20	30	40	50	50	60
Interasse di posa		cm	5 cm e multipli					
Conducibilità termica	UNI EN 13163	W/mK	0,034					
Resistenza termica	UNI EN 13163	m ² K/W	0,55	0,88	1,20	1,45	1,45	1,75
Resistenza a compressione al 10% di deformazione	UNI EN 13163		400	250	300	500		

Comportamento all'incendio, secondo	UNI EN 13501-1		E
-------------------------------------	----------------	--	---

Per spogliatoi: sistema radiante tipo Reautherm Speed Plus o equivalente

Descrizione del sistema

Lastra o rotolo autoadesivo di soli 3mm realizzato in PE/PP con superficie rivestita di tessuto per il fissaggio facile e sicuro delle tubazioni radianti RAUTHERM SPEED K. Particolarmente indicato per le ristrutturazioni. Dimensioni lastra: 0,93 x 1,175 m / Superficie 1,09 m² - Dimensioni rotolo: 0,93 x 16,13 m / Superficie 15 m². Tubo RAUTHERM SPEED K, con strisce ad aggancio rapido avvolte a spirale, per l'installazione su pannelli RAUTHERM SPEED per la realizzazione di impianti di riscaldamento/raffrescamento. Materiale: polietilene reticolato ad alta pressione (PE-Xa), secondo la norma DIN 16892. Strato di sbarramento contro la diffusione dell'ossigeno, secondo la norma DIN 4726. Dim. 16 x 1,5 mm – rotolo da 240 m e 500 m dim. 14 x 1,5 mm – rotolo da 240 m e 600 m.

Caratteristiche	norma	u.m.	Pannello Rautherm Speed Plus	
			Lastra	Rotolo
materiale foglio di rivestimento			Foglio in tessuto PE/PP	
dimensioni (lunghezza)		m	1,175	16,13
(larghezza)		m	0,93	0,93
(superficie m ²)		m ²	1,093	15
misura di posa (lunghezza)		mm	1,13	16,03
(larghezza)		mm	0,88	0,88
(superficie)		m ²	0,99	14,11
(altezza complessiva)		mm	3	3
sollevamento tubo		mm	1	
interasse posa		cm	5 cm e multipli	
Reazione al Fuoco	UNI EN 13501-1		E	
Peso		Kg/m ²	0,88	0,87

TUBAZIONE (PE – Xa) RAUTHERM S // SPEED K

Ø10x1,1 / 14x1,5 / 16x1,5 / 17x2,0 / 20x2,0 / 25x2,3 / 32x2,9 // 10x1,1 / 14x1,5 / 16 x 1,5

Descrizione del sistema

Tubazione in polietilene reticolato ad alta pressione (PE-Xa) reticolato ai perossidi, secondo la norma DIN 16892. Completo di strato di sbarramento contro la diffusione dell'ossigeno EVAL (alcol etilvinilico) norma DIN 4726. Certificazione DIN CERTCO per il tubo RAUTHERM S 17x2, 20x2, 25x2,3 (n°reg.3V226 PE-Xa o 3V227 PE-Xa) e certificazione DIN

CERTCO per il tubo RAUTHERM SPEED 10.1x1,14x1.5 e 16x1.5 (n°reg.3V397PE-Xa o 3V39SPE-Xa) per l'applicazione in impianti di riscaldamento/raffrescamento radiante con il collegamento a manicotto autobloccante relativo secondo la norma DIN 4726 e classe di applicazione 4 – 5 secondo UNI-EN ISO 15875 con tenuta stagna contro l'ossigeno per essi necessaria. Coefficiente di dilatazione medio 0,15 mm/mK; conduttività termica 0,35W/mK; rugosità 0,007 mm; Costante C del materiale 12; Classe del materiale da costruzione DIN 4102-1 B2; Classe materiale da costruzione UNI-EN13501 E. Colore: arancione per il tubo nei diametri 10, 14, 16. Colore: rosso per il tubo nei diametri 17, 20, 25, 32; Per il funzionamento costante del riscaldamento e raffreddamento, indipendentemente dal fatto che sia estate o inverno per le tubazioni non si dovranno superare i seguenti parametri (T. calcolo max. 70°C / Pressione di esercizio 6 Bar / durata di funzionamento 50 anni). Confezione: rotoli imballati in cartoni. La versione RAUTHERM SPEED K è dotata di strisce di aggancio rapido avvolte a spirale per una posa senza utilizzo di sistemi di fissaggio su pannello liscio.

GIUNTO DI DILATAZIONE

Descrizione del sistema

Profilo per la realizzazione di giunti elastici a lunga durata in gettate per riscaldamento, e per la delimitazione di campi di gettata. Realizzato in schiuma PE-LD a cellule chiuse. Con autoadesivo nella parte inferiore. Colore: grigio. Idoneo per la realizzazione di fughe elastiche a lunga durata in gettate per riscaldamento/raffrescamento e per la delimitazione di campi di gettata. La striscia autoadesiva inferiore garantisce il fissaggio sicuro sui sistemi di riscaldamento/raffrescamento a pavimento. Altezza x Spessore x Lunghezza: 95 x 8 x 1000 mm. Montaggio su pannello sagomato: 1. Tagliare per il lungo degli spezzoni lunghi circa 30 cm da un tubo di protezione e metterli sopra le tubature di collegamento. 2. Incollare il profilo di dilatazione sulla banda terminale.

FIBRE POLIMERICHE

Descrizione del sistema

Materiale fibre in Polipropilene di Lunghezza 19 - 20 mm Peso specifico ca. 0,9 g/cm³ Consumo in base alla superficie in generale, 10 g di fibre polimeriche ogni cm di spessore della gettata m² di superficie. In combinazione con l'additivo sintetico per la riduzione dello spessore della gettata secondo DIN 18560 - Parte 2 e per impedire la formazione di fessurazioni (1Kg/m³ di impasto). Unità di fornitura Sacchetto da 1 kg.

RACCORDERIA SDR 11 ottone zincato

Descrizione del sistema

Collegamento dei raccordi sulla tubazione RAUTHERM S / SPEED / K assicurati da una tecnica di collegamento con raccordi e manicotti autobloccanti inscindibili senza O-ring stagni con una garanzia di 10 anni, o anelli di tenuta, secondo DIN 18380 (VOB); Materiale:

ottone zincato. Caratteristiche: utilizzabile nel massetto, nel calcestruzzo e sotto intonaco senza foro di ispezione. La gamma dei raccordi si completa con: - intermedio dritto uguale utilizzabile con Tubo RAUTHERM \varnothing 16x1,5 / 14x1,5 / 10,1 x 1,1 mm e relativi manicotti inscindibili; raccordi a vite con anello di bloccaggio per il collegamento di tubi RAUTHERM ai collettori di distribuzione, caratteristiche: raccordo rimovibile, conforme alle norme VOB (DIN 18380) e DIN 8076, parte 1. Disponibile nelle dimensioni 10,1 x 1,1 - 14 x 1,5 - 16 x 1,5 - 17 x 2,0 - 20 x 2,0 - Terminale dritto Maschio, utilizzabile con tubi RAUTHERM S / SPEED / K, Caratteristiche: 17x2,0/16x1,5 R 1/2AG - Raccordo a Y nichelato con attacco girevole filettato Euroconus G3/4" che permette il collegamento di due circuiti della stessa lunghezza da un'unica derivazione del collettore. Per l'utilizzo con il collettore PHKV-D e PHKV-D COOL REHAU si consiglia l'utilizzo del Kit bracciali di fissaggio dedicati.

2.8 Pompe di circolazione

Elettropompa centrifuga monostadio singola con bocche di aspirazione e mandata in linea adatta per il montaggio diretto sulla tubazione. Il motore è autoprotetto, oppure ha la protezione integrata con termocontatti annegati nell'avvolgimento e apparecchio di sgancio; è munito inoltre di commutazione manuale di 4 velocità. Il motore sarà con regolazione elettronica integrata, convertitore di frequenza e regolazione differenziata di pressione costante (Dp-c) oppure variabile (Dp-v).

Modalità di regolazione sezionabili:

Dp-c (differenza di pressione costante);

Dp-v (differenza di pressione variabile);

DDC (servomotore 0÷10 V) per il collegamento con unità di regolazione esterna;

dotazione di serie con: pulsante rosso per l'impostazione del valore di consegna ed indicatore luminoso della tendenza di portata. Trasduttore di pressione installato direttamente sulla pompa;

protezione integrale del motore incorporata con sgancio in caso di blocco e pulsante di riarmo, spie di funzionamento e blocco, contatto per la segnalazione a distanza dello stato di funzionamento (chiusura) e blocco (apertura), ingresso per comando a distanza prioritario on-off;

porta seriale digitale (PLR) per il collegamento al sistema di automazione dell'edificio tramite il convertitore di porta. Ingresso analogico 0 ± 10 V per regolatore esterno/DDC;

temperatura massima del fluido 120°C (senza limiti fino alla massima temperatura ambiente di 40°C);

modulo di innesto, inseribile anche in secondo tempo, per pompe elettroniche dotate di porta IR, con le funzioni aggiuntive:

- management pompa gemellare o due pompe singole;
- funzionamento principale/riserva con scambio automatico ogni 24 ore di funzionamento;
- funzionamento addizione ottimizzato sul punto di migliore rendimento;
- porta seriale digitale (PLR) per il collegamento al sistema di automazione dell'edificio tramite:
 - convertitore di porta, oppure
 - modulo specifico dell'automazione.
- Caratteristiche tecniche:
 - temperatura massima del fluido +140°C (senza limiti fino alla massima temperatura ambiente di 40°C);
 - massima pressione di esercizio 6÷10 bar;
 - alimentazione trifase;
 - corpo pompa in ghisa;
 - girante in acciaio inossidabile;
 - supporti e sostegni completi di ancoraggio;
 - tronchetti conici (conicità non superiore al 15%) flangiati per il collegamento delle bocche della pompa alle rispettive valvole (o tubazioni); i diametri di estremità di ciascun tronchetto dovranno essere esattamente uguali a quelli del rispettivo organo di collegamento (bocca della pompa-valvole-tubazioni);
 - guarnizioni, bulloni, eventuali controflange.

2.9 Produttori istantanei di acqua potabile calda

Produttore istantaneo di acqua calda sanitaria marca IVAR mod. SAP100E o equivalente, completo di scambiatore saldobrasato a piastre ad alta efficienza e circolatore primario mod. Stratos Para 25/1-12-180 modulato da centralina elettronica mediante sensore di flusso/temperatura tipo VFS, installato sull'uscita ACS. Produzione ACS pari ad 100 l/min. Completo di valvole a sfera di intercettazione e guscio di coibentazione integrale in polipropilene espanso. Elettronica precablata; alimentazione 230 VAC 50 Hz.

Accessori opzionali: Disponibile con o senza valvola miscelatrice/limitatrice e testa termostatica sul lato primario. Disponibile con o senza ricircolo, composto da pompa, valvola di non ritorno e circuito.

Conessioni primarie: G 1" 1/4 F

Conessioni secondarie: G 1" F

Conessioni ricircolo lato secondario: G 3/4" F

Materiali: Parti in ottone: CW617N, Misuratore VFS: 5-100 l/min PPA compatibile con acqua potabile, Telaio: alluminio AW 5754, Guscio di isolamento: polipropilene espanso, Scambiatore di calore: piastre in acciaio inox saldobrasate a rame puro, Tubazioni: rame semicrudo, O-ring e guarnizioni: EPDM perossidico.

Condizioni di utilizzo: Max temperatura operativa fluido primario: 110 °C, Max pressione statica operativa: 10 bar, Fluido primario: acqua/miscele acqua-glicole, Fluido secondario: acqua sanitaria.

2.10 Trattamento acqua

Addolcitore Pineco DC225MGV o equivalente

Sistema di addolcimento automatico per la rimozione della durezza nell'acqua ad uso tecnico, di processo e potabile, composto da:

- elettrovalvola di comando: programmatore elettronico a microprocessore multifunzionale con gestione e rigenerazione automatica a volume statistica e/o forzata a tempo, provvede a determinare il momento ottimale di rigenerazione delle resine e sovrintende al buon funzionamento dell'addolcitore
- contenitore resine (bombola): recipiente in vetroresina per uso alimentare contenente resina di tipo gel a scambio cationico forte in ciclo sodico, specifica per l'abbattimento della durezza
- contenitore sale (tino): recipiente in HDPE resistente ai raggi UV-A, per il contenimento di sale e acqua necessari per la formazione di salamoia di rigenerazione

Caratteristiche

Display LCD che permette la programmazione dell'addolcitore in modalità volumetrica (in base al consumo d'acqua) e impostare una rigenerazione di sicurezza ad intervalli di tempo prestabiliti (da 0,5 a 99 giorni). La rigenerazione può essere immediata al raggiungimento del volume massimo trattabile o impostata ad orario prefissato. Il momento ottimale di rigenerazione è determinato sulla base dei consumi calcolati prendendo in considerazione ogni singolo giorno della settimana e mediati sui valori rilevati nei due mesi precedenti. Vi è altresì la possibilità di accedere ai dati storici statistici (consumo medio giornaliero, portata di picco raggiunta, acqua totale trattata, n° di rigenerazioni eseguite, ecc.)

Dati tecnici

- Attacchi da 2"
- Capacità ciclica 1.350 mc·°f
- Volume resine 225 lt

- Portata max in continuo 11.000 lt/h (post miscelazione 16.500 lt/h)
- Portata di punta 14.000 lt/h (post miscelazione 21.000 lt/h)
- Pressione di esercizio min/max 2,5/8,0 bar
- Perdita di carico alla portata max e di punta 0,9 e 1,3 bar
- Tempo di rigenerazione ca. 145 min
- Consumo sale per rigenerazione 34 kg
- Capacità tino salamoia 470 lt
- Capacità pastiglie sale 350 kg
- Alimentazione rete 230/50 V/Hz
- Dimensioni bombola DxH 54 x 190 cm
- Altezza compresa di valvola 217 cm
- Dimensioni tino salamoia DxH 83 x 120 cm
- Compreso di galleggiante di sicurezza anti-allagamento nel tino salamoia

Pompa dosatrice Pineco VSD o equivalente

Le pompe dosatrici PINECO VSD sono la soluzione ideale per il piccolo e medio dosaggio di prodotti condizionanti chimici. In combinazione con un contatore lancia impulsi, permettono di dosare in modo proporzionale e con grande precisione, qualsiasi prodotto per il trattamento dell'acqua potabile e tecnologica.

Caratteristiche

L'impostazione e la gestione di tutti i parametri di controllo sono possibili tramite l'utilizzo di una tastiera a quattro pulsanti ed un display lcd retroilluminato.

Sono dotate di un ingresso per segnale esterno "INPUT", un ingresso per il sensore di livello "LEVEL".

Le pompe PINECO VSD possono funzionare in differenti modalità:

- CONSTANT, frequenza dosaggio costante in relazione ai valori impostati dall'utente
- DIVIDE, frequenza dosaggio determinata dagli impulsi forniti da un contatore e divisi per il valore impostato dall'utente
- MULTIPLY, frequenza dosaggio determinata dagli impulsi forniti da un contatore e moltiplicati per il valore impostato dall'utente
- PPM, frequenza dosaggio determinata dagli impulsi forniti da un contatore e dal valore di PPM impostato dall'utente
- PERC, frequenza dosaggio determinata dagli impulsi forniti da un contatore e dal valore PERC (%) impostato dall'utente

- MLQ, frequenza dosaggio determinata dagli impulsi forniti da un contatore e dal valore MLQ (ml/q.le) impostato dall'utente
- BATCH, dosaggio di una quantità impostata dall'utente avviato da un impulso fornito da contatto esterno
- VOLT, dosaggio proporzionale alla tensione fornita alla pompa (segnale in ingresso)
- mA, dosaggio proporzionale alla corrente fornita alla pompa (segnale in ingresso)

Dati tecnici

- regolazione della portata
- corpo pompa autospurgante
- Ingresso digitale con divisore e moltiplicatore da 1 a 1000 o impostazione in ppm degli impulsi di ingresso o impostazione batch
- completa di sonda di livello
- ingresso analogico in corrente da 0 o 4 a 20 Ma
- ingresso analogico in corrente da 0 a 10 Mv
- portata 2 l/h pn 10 bar
- n° iniezioni 0 ÷ 180 /min
- iniezione automatica di mantenimento
- temperatura di lavoro 5÷40
- dimensioni HxD 97x50 cm
- peso 2,20 kg
- alimentazione: 230 V - 198÷242 VAC
- grado di protezione IP 65
- Consente l'immissione di password
- Compresa di valvola di iniezione, attacco 3/8"-1/2", con sistema di non ritorno
- Compresa di serbatoio di dosaggio in polietilene capacità 120 lt
- fornita pre-montata completa di staffa di sostegno

Filtro autopulente manuale Pineco PG2 o equivalente

Il filtro autopulente PIGI è dotato di una particolare cartuccia con struttura di sostegno romboidale che provoca una forte turbolenza nella fase di scarico, facilitando così l'evacuazione del materiale depositato e la pulizia della cartuccia e la pulizia della cartuccia stessa.

Materiale Corpo, ghiera e valvola di spurgo del filtro PIGI sono in ottone stampato OT 58. Il bicchiere trasparente è in Grillamid®, resistente da 10°C a 40°C, per alimenti. La cartuccia è in lamiera microstirata in acciaio INOX AISI 316, a doppio strato, con potere filtrante 100 micron. È conforme alle normative vigenti sul trattamento acqua destinata a consumo umano.

Caratteristiche Il filtro autopulente manuale PIGI trattiene gran parte delle impurità contenute nell'acqua (sabbia, scaglie, ecc...) e la sua installazione è consigliabile su tutti gli impianti idrici ed igienico-sanitario per evitare il danneggiamento di riduttori di pressione, valvole e miscelatori. Il filtro PIGI garantisce la filtrazione delle impurità che, depositandosi nella cartuccia filtrante, vengono facilmente eliminate tramite l'apertura della valvola di spurgo posta sul fondo del filtro, permettendo una pulizia semplice e veloce della cartuccia interna.

Dati tecnici mod. PG2 - 1½"		2"
Diametro nominale		
- Altezza di montaggio (mm)	250	250
- Altezza totale (mm)	280	280
- Larghezza totale (mm)	120	120
- Portata fluido (m ³ /h)	17	20
- Grado di filtrazione (µm)	100	100
- Diff. di pressione (bar)	0,25	0,3
- Press. max di esercizio (bar)	16	16
- Temperatura max (°C)	40	40
- Superficie filtrante (cm)	215	215
- Peso (kg)	2,45	2,45

2.11 Regolazione

Sistema Siemens SYNCO 700 o equivalente

Introduzione

I controllori della famiglia SYNCO 700 sono dedicati per la regolazione, automazione e supervisione (tecnologia web server) degli impianti HVAC.

Il sistema SYNCO 700, costituisce l'interfaccia tra i gestori e gli impianti HVAC, e svolge principalmente due classi di funzioni:

- Automazione e regolazione, ovvero tutte quelle attività di gestione e ottimizzazione, che vengono svolte autonomamente dai regolatori, senza interventi dei gestori del sistema.
- Funzioni di sistema informativo, necessarie per la gestione operativa dell'edificio.

Il sistema SYNCO 700 permette al personale preposto alla gestione degli impianti di poter verificare in ogni momento il loro buon funzionamento.

Descrizione del sistema

L'architettura del sistema SYNCO 700 è di tipo a intelligenza distribuita, con la possibilità di poter prevedere l'installazione dei controllori in prossimità delle utenze da controllare.

Tutti i controllori rispondono pienamente con le ultime direttive su EMC e basso voltaggio e sono impressi con il marchio CE (o equivalente) in modo da mostrare la conformità alle direttive.

Le logiche di funzionamento, sono residenti nei microprocessori dei regolatori, in modo da poter assicurare un'autonomia funzionale indipendente dal sistema di supervisione che avrà il compito di fornire le informazioni sul funzionamento degli impianti e la possibilità di poter impostare, da remoto (senza dovere operare sui singoli controllori), i parametri di funzionamento.

Impianti Controllati

Il sistema di automazione e supervisione è stato dimensionato per la gestione degli impianti HVAC, come di seguito evidenziato:

Architettura del sistema

Come elencato al capitolo 1.3, il sistema SYNCO 700 previsto presso l'edificio di progetto è stato dimensionato per la gestione degli impianti HVAC, previsti nei locali tecnici a piano terra e in copertura.

Principali componenti del sistema SYNCO 700.

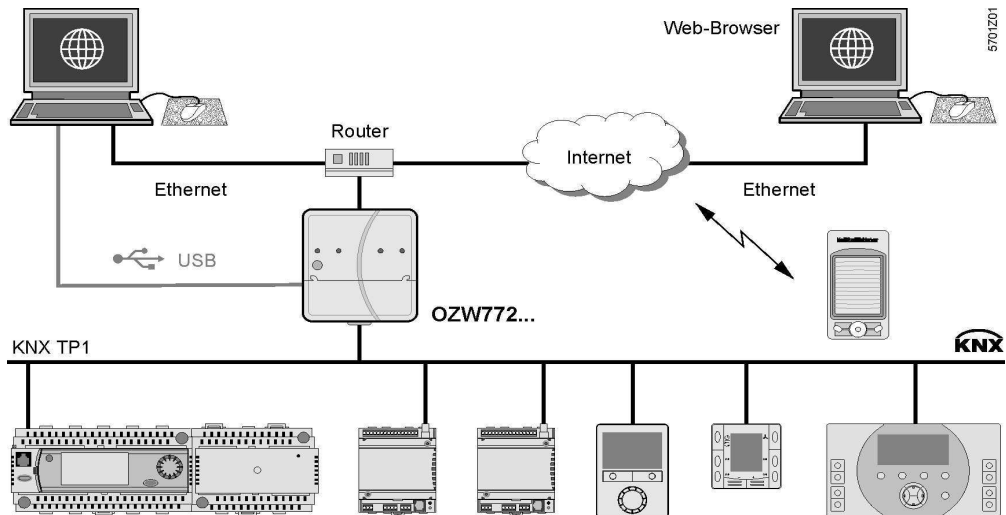

Interfaccia Web Server (OZW772....)



L'interfaccia di comunicazione tramite rete (OZW772), per la gestione e il monitoraggio della famiglia di controllori Synco 700 e controllori ambiente RXB/RXL.

Principali funzionalità:

- gestione remota dell'impianto, tramite software ACS700, oppure i più comuni Web-Browser
- gestione operativa di tutti i punti dell'impianto
- interfaccia grafica
- trend off-line

- invio messaggi di allarme tramite e-mail

Caratteristica	Valore
Alimentazione	230 V AC , Web server: 24 V DC
Comunicazione	KNX TP1 (wire-Bus) , Ethernet, presa RJ45 (schermata) , USB V2.0 (universal serial bus)
Grado di Protezione	IP30
Dimensioni	87.5 x 90 x 40 mm
Montaggio	Su guida DIN , Con viti

La visualizzazione e il monitoraggio dell'installazione KNX si effettueranno con l'aiuto di una interfaccia grafica del tipo server WEB.

Per delle ragioni di sicurezza, il server WEB non sarà integrato nei regolatori, ma in una centrale di comunicazione, quale Siemens OZW772 o equivalente. Così, in caso di guasto del server WEB, il funzionamento dell'impianto sarà comunque garantito.

La raccolta di informazioni di tutti i dati si effettuerà via BUS e non per entrate e uscite fisiche. Lo stesso server WEB dovrà permettere l'interfaccia con dei sistemi terzi tramite un'integrazione passando dai servizi WEB.

Questi servizi WEB dovranno mettere a disposizione l'insieme dei datapoints e funzionalità disponibili nel server WEB allo scopo di rendere il sito «evolutivo».

La centrale di comunicazione sarà equipaggiata di una scheda Ethernet compatibile con la tecnologia TCP/IP che potrà essere connessa sia sulla rete informatica dell'edificio, sia sulla rete Internet.

Questa stessa centrale sarà alimentata a 24V, agganciabile ad un binario DIN e avrà una larghezza massima di 5 moduli UE (1 UE=18mm) al fine di minimizzare il punto di appoggio nella centralina elettrica.

La stessa centrale dovrà permettere la gestione di:

- Fino a 250 regolatori sotto protocollo KNX (LTE mode);
- Fino a 230 datapoints KNX di costruttori terzi (S mode), di cui 40 contatori (energia, gas, elettricità).

Il sistema dovrà essere utilizzabile e sfruttabile a distanza tramite server WEB e/o tramite una applicazione mobile compatibile Smartphone/iPad, tipo APP Home Control di Siemens o equivalenti.

Questa applicazione sarà scaricabile sugli sportelli di vendita on line che utilizzano sistemi di gestione iOS e Android.

Il server WEB di tipo Siemens OZW772 o equivalente dovrà permettere le seguenti funzioni:

- 1 Messa in servizio dell'impianto e aggiornamento del software

- La messa in servizio dovrà essere realizzata con l'aiuto di un computer. La connessione all'impianto sarà effettuata tramite una connessione USB o una connessione IP. Nessun software specifico sarà necessario per la messa in servizio.
- L'impostazione dei parametri sarà realizzata tramite un navigatore internet (tipo Internet Explorer V10 o Firefox V24 o Chrome o Safari), o tramite software di gestione tipo Siemens ACS790 o equivalente.
- Per delle ragioni di semplicità di gestione, l'interfaccia proposta su questi 2 supporti dovrà essere identica a quella presente sul visore dei regolatori (interfaccia in testo chiaro, sotto forma di struttura ad albero).
- La consultazione e la modifica dei differenti dati dell'installazione dovrà potersi far partire da un navigatore Web standard come Internet Explorer (V10 o >), Firefox (V24 o >), Chrome o Safari. La centrale potrà utilizzare un indirizzo IP fisso o DHCP.
- L'interfaccia dovrà essere "aperta". Sarà così possibile aggiornare il suo software così come la lista degli apparecchi riconosciuti dal navigatore WEB, ciò allo scopo di beneficiare delle future funzionalità che saranno implementate.

Modo di funzionamento, temperatura e programma orario

La centrale di comunicazione dovrà permettere all'utilizzatore o all'operatore di modificare con facilità:

- I setpoint di temperatura impostati di base;
- I parametri di regolazione e i regimi di funzionamento;
- I programmi orari.

I regimi di funzionamento dovranno essere visibili in testo chiaro. In funzione del tipo di regolatore comandato, 4 regimi dovranno essere disponibili:

- Protezione,
- Eco;
- Pre-comfort;
- Comfort.

Il regime di funzionamento auto/arresto sarà facilmente accessibile dal navigatore Internet

Registrazione di trend e dei dati di consumo

Il server WEB permetterà di effettuare il controllo del trend di informazioni selezionate e di registrarne i valori dei contatori allacciati all'installazione.

Relativamente al controllo del trend:

- I dati raccolti dovranno essere salvati nella memoria RAM dell'apparecchio.

- Il server WEB deve comprendere 5 canali di trend,
- Il livello di campionamento potrà essere regolato da 1 punto dati al secondo a 1 punto dati per 24 ore (livello dipendente dal numero di canali attivati)
- Ogni canale potrà registrare 1 datapoint ogni 5 secondi,
- Ciascuno di questi canali potrà sorvegliare fino a 100 datapoint,
- Il file contenente i dati registrati potrà essere estratto localmente, o trasmesso in maniera automatica via e-mail, verso 2 destinatari differenti. Il file di ogni canale di registrazione potrà essere inviato a uno o a due destinatari.

Il formato di questo file dovrà essere standard, allo scopo di poter essere gestito facilmente (tipo excel).

Indice energetico

Ottemperando la normativa EN 15232 relativa a: l'efficienza energetica degli edifici, il server WEB metterà a disposizione degli utilizzatori due indicatori energetici:

Il simbolo delle foglie di indicazione energetica (verdi o arancioni) relativo ai setpoint impostati sui regolatori dell'impianto permetteranno di sapere se l'edificio è potenzialmente in "sovracconsumo energetico". Sarà possibile al gestore/utilizzatore di fissare dei limiti da non oltrepassare, su criteri differenti legati a diverse utenze (consumatori di energia.)

Funzione Allarmi

Il server WEB permetterà di inviare degli allarmi via e-mail.

Il server Web deve offrire la possibilità di:

- Trasmettere le anomalie via e-mail a 4 destinatari.
- Definire una priorità di anomalia (urgente/non urgente) a ciascun destinatario,
- Programmare 3 periodi di invio al giorno su un calendario settimanale
- Registrare i 500 eventi più recenti relativi a malfunzionamenti, messaggi di allarme.

Tutti i dati potranno essere stampati e esportati per essere trattati ulteriormente da altri programmi (per esempio: Excel)

Visualizzazione e gestione dell'installazione tramite server WEB

- Il server Web permetterà come minimo di realizzare le seguenti funzioni:

- Gestione di 230 datapoints KNX (S-mode),
- Modifica dei regimi di funzionamento,
- Regolazione delle variabili dell'impianto (temperatura, etc.)
- Eventuale controllo della luminosità
- Attivazione di ambienti
- Visualizzazione e memorizzazione dei valori dei consumi
- Programmazione orari dei regolatori di riscaldamento
- Programmi di periodi di vacanze.

Un simbolo di efficienza energetica (foglia verde) girata verso l'alto, dovrà indicare che i setpoint impostati sui regolatori dell'impianto non hanno superato il valore definito nelle norme EN 15232 relativamente agli utilizzi; vale a dire che sono rimasti in un intervallo eco-energetico.

Un simbolo di di efficienza energetica (foglia arancione), girata verso il basso, dovrà indicare che i setpoint impostati sui regolatori dell'impianto hanno superato il limite verde, vale a dire che hanno abbandonato l'intervallo eco-energetico.

Il menù ad albero disponibile sul server Web dovrà essere identico ai menù disponibili sui visori locali dei regolatori e sul software gestionale tipo Siemens ACS790 o equivalente. Questa uniformità di testi e di menù permetterà allo stesso utilizzatore di dialogare facilmente con qualsiasi interfaccia utilizzatrice, senza una formazione particolare.

Dovrà essere previsto un accesso multi-sessione comprendendo 3 gruppi di utilizzatori:

- Utilizzatore finale; visione d'insieme, gestione e supervisione dell'impianto;
- Service: Identici diritti del gruppo «utilizzatore finale» con in più: un accesso ai dati di service, esempio: trasferimento file di rilevazione di consumo e storico messaggi.
- Amministratore: identici diritti del gruppo «service» con i seguenti diritti: diritto di pubblicazione della lista degli apparecchi, generazione di pagine Web, creazione di schemi di installazione, selezione di punti di indicatore energetico e, se necessario, modifica dei valori di default dei punti e/o dei «limiti verdi». Diritto dell'amministrazione su tutti gli altri conti. L'interfaccia utilizzatrice deve scomporsi in 3 parti: Navigazione primaria, navigazione secondaria e area di visualizzazione.

La navigazione primaria deve offrire le seguenti opzioni:

- Pagina principale: per la gestione dell'installazione e degli apparecchi tramite menù ad albero:
- Indicatore energetico: per la visualizzazione e la gestione dei punti dei dati «indicatore energetico»
- Allarmi: per la visualizzazione delle anomalie nel sistema

- Trasferimento dei files: per il trasferimento del file con il rilevamento dei consumi e del file con il report del sistema.:
- Utenti: gestione degli utenti a vari livelli di accesso

La navigazione secondaria deve permettere tramite il menu ad albero di selezionare gli apparecchi e i loro parametri.

L'utente potrà creare degli schemi grafici specifici associandovi:

- Dei datapoints;
- Dei collegamenti verso altri schemi grafici,
- Dei testi,
- Delle foto o immagini,
- Dei collegamenti con dei documenti ;
- Dei collegamenti con degli indirizzi IP.

Un archivio di schemi standards, relativi ai regolatori KNX, deve essere facilmente importabile. Il diagramma dovrà essere completo di:

- La rappresentazione grafica;
- I datapoint da visualizzare;
- I testi da visualizzare;

Per ogni regolatore, l'amministratore potrà creare un diagramma nel modo seguente:

- Adattando lo schema esistente,
- Creando un nuovo schema.

La rappresentazione grafica potrà essere elaborata tramite un software grafico standard. Gli elementi grafici potranno essere recuperati sotto forma di immagini bitmap o compressi tipo JPG o PNG. Tutto l'archivio potrà essere duplicabile per delle applicazioni identiche.

Funzioni di sicurezza complementare

La connessione al server Web dovrà essere messa in sicurezza, del tipo «https».

Dopo la connessione con una password di default, una nuova password dovrà essere obbligatoriamente definita. Un messaggio di base sarà visualizzato fintanto che la password di default non sarà stata modificata.

Durante la definizione di una nuova password, il suo livello di sicurezza sarà visualizzato in rosso (livello di sicurezza minimo), in giallo (livello di sicurezza medio), in verde se è sufficientemente sicuro.

La connessione dovrà essere interrotta automaticamente se il server Web non è stato utilizzato negli ultimi 15 minuti.

Gestione multi-sito

Allo scopo di facilitare la gestione multi-sito, il server Web dovrà potersi connettere ad un Cloud. Il collegamento a questo Cloud avverrà nel modo Plug'n play, senza la necessità di dover modificare i parametri dei router utilizzati. Tale Cloud dovrà proporre un pacchetto gratuito con le seguenti caratteristiche:

Una pagina di ingresso che permetta una comprensione rapida dello stato generale dei siti gestiti, presentando le seguenti informazioni:

- Il nome dei siti con le loro localizzazioni;
- Lo stato della connessione dei siti;
- Lo stato degli allarmi;
- Lo stato dell'indicatore energetico;
- La gestione di 10 impianti;
- Un numero illimitato di utenti per la gestione degli impianti;
- Un accesso simultaneo a 10 impianti per ogni utente;
- 1 accesso come amministratore,
- L'accesso alle pagine Web dei server Web tramite portale internet;
- La creazione/gestione di messaggi di allarme (trasmessi via e-mail);
- La creazione/gestione di accessi utenti/utilizzatori in modo semplice;
- Un livello di sicurezza elevato, corredato inoltre di una certificazione SAL1 redatta da Alliance Security (CSA)

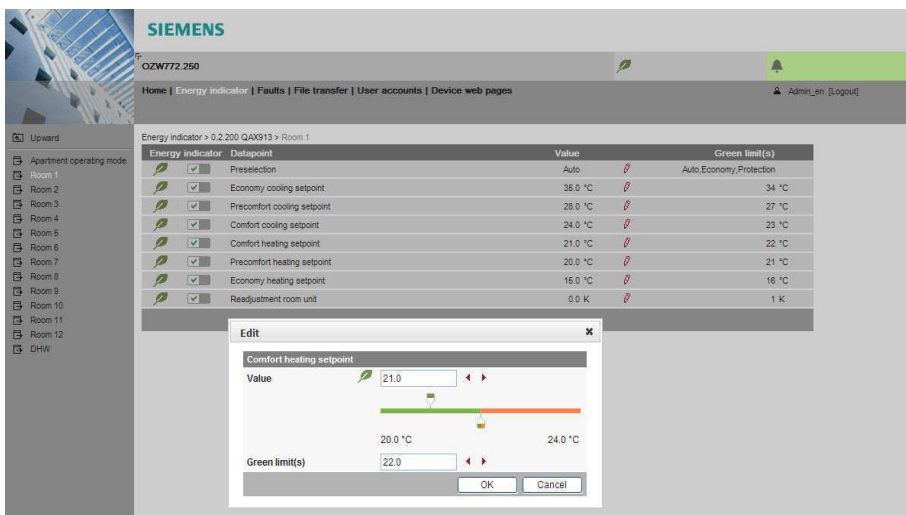
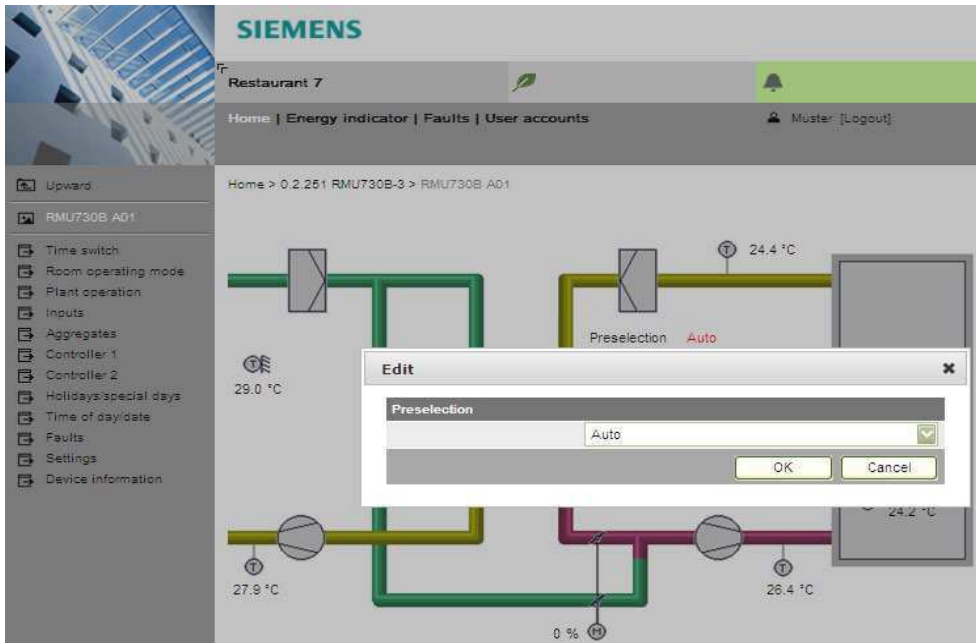

Bus di comunicazione controllori SYNCO 700

Il bus di comunicazione del sistema SYNCO 700 o equivalente è standard KNX.

Modalità LTE= Dispositivi della famiglia Synco 700, intercomunicanti attraverso indirizzi di zona (= tags logici). in modalità LTE (LTE = logical tag extended).

Modalità S-Mode= Dispositivi Synco e di terze parti KNX intercomunicanti tramite indirizzi di gruppo in S-mode (S = modalità System).

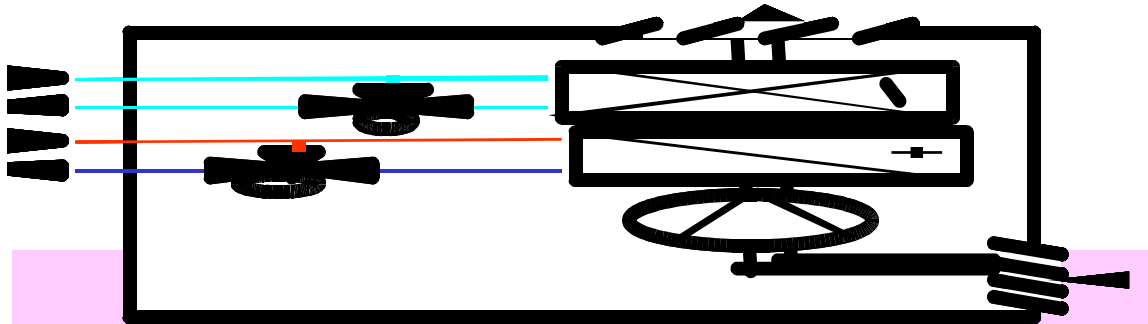

Controllori impianti HVAC(RMS705, RMU7..).

I controllori digitali, della famiglia SYNCO 700, o equivalente sono liberamente configurabili per la gestione, il monitoraggio e la regolazione di impianti con applicazioni HVAC. Tutte le funzioni di automazione sono disponibili sotto forma di blocchi funzione liberamente attivabili e configurabili.

Attraverso l'impiego di moduli opzionali aggiuntivi è possibile implementare ulteriori ingressi ed uscite. Il controllore comunica con gli altri apparecchi della famiglia Synco, tramite bus Konnex.

Principali funzionalità:

- acquisizione dati: Ingressi per impulsi, conteggio ore di funzionamento, trend, registrazione di eventi.
- impostazione di comandi e funzioni di monitoraggio in combinazione con operazioni logiche (funzioni di and/or, programmi orari ecc.)
- comando in sequenza di motori, pompe, ventilatori, gruppi frigo, etc.

Attraverso l'uso di moduli opzionali aggiuntivi è possibile implementare ulteriori ingressi e uscite. Le principali funzionalità operative sono:

- funzioni di regolazione di tipo P, PI, PDPI
- uscite di regolazione per attuatori di tipo analogico (0..10V) e binario (2 punti)
- ingressi universali: LG-Ni1000. T1 (PTC), Pt1000, 0...1000Ohm. 0...10Vdc, ingressi digitali (privi di potenziale), contatti impulsivi.
- programmazioni orarie giornaliere, settimanali e periodi di ferie- ottimizzazione energetica (free cooling, confronto entalpico)
- blocchi di comando motore per la gestione di utenze singole e/o gemellari
- funzioni di allarme con o senza ritardo all'attivazione

- acquisizione e modifica di tutti i dati provenienti dal campo
- funzioni di diagnostica
- funzioni logiche- funzioni di trend.

Le principali caratteristiche della comunicazione su bus Konnex sono:

- compatibilità con tutti i dispositivi con protocollo di comunicazione Konnex (anche di terze parti)
- indicazione dei messaggi di errore provenienti da altri apparecchi collegati al bus
- ricezione e trasmissione su bus di dati quali programma orario, temperatura esterna, richiesta energetica proveniente od inviata ad altri dispositivi collegati sul bus.

Caratteristica	Valore
Alimentazione	24 V AC $\pm 20\%$ (50/60Hz). Potenza assorbita 12VA.
Potenza assorbita	12 VA
Comunicazione	Konnex (KNX TP1)
Montaggio	A pannello su guida DIN
Dimensioni	173 x 90 x 80 mm
Grado di Protezione	IP20



Funzioni di service

Nel controllore sono disponibili le seguenti funzioni di service:

Simulazione della temperatura esterna

Test collegamenti elettrici

Salvataggio della configurazione

Visualizzazione dei setpoint, valori attuali e limiti attivi.

Centralizzazione

Il controllore dovrà essere gestito tramite un software operativo remoto, standard con le seguenti funzioni operative:

- Monitoraggio, gestione, funzioni di service sugli impianti collegati.
- Riconoscimento automatico delle apparecchiature collegate.

- Navigazione nel programma semplificata con l'utilizzo del pannello operatore (RMZ790).
- Gestione di grafica standard (schemi di impianti provenienti dalla libreria degli apparecchi impiegati), oppure di grafica realizzata dall'utente (foto, disegni etc...)
- Gestione dei dati degli apparecchi tramite pagine operative (pop-card) standard, oppure personalizzate dall'utente.
- Trend on line e off line di tutti i parametri disponibili. Memorizzazione e stampa dei grafici.
- Creazione, memorizzazione esportazione (su Excel) e stampa di report preconfigurati (es. taratura e impostazione dei regolatori)
- Gestione allarmi; visualizzazione immediata degli allarmi, (tramite finestre automatiche sul PC) stampa automatica, salvataggio degli allarmi in archivio, esportazione del file in excel.
- Comandi in automatico (funzione batch job), possibilità di creare routines da eseguire periodicamente. Ogni routine può essere composta da comandi, lettura/scrittura dati, modifiche set-point etc.

I sottomoduli opzionali possono essere collegati direttamente ai controllori RMS705 o RMU7.



Sono disponibili le seguenti combinazioni (max n°4 moduli):

- 1 x RMZ785 (8UI) o equivalente
- 2 x RMZ787 (4UI – 4DO) o equivalente
- 2 x RMZ788 (4UI – 2AO – 2DO) o equivalente.

Tali moduli sono collegati ai controllori con un sistema “plug&play “, costituito da un’apposita guida laterale di cui il controllore è dotato. L’inserimento del modulo I/O nella guida, attiva automaticamente la comunicazione fra controllore e modulo (tutta l’intelligenza del sistema risiede comunque nel controllore che prende quindi in gestione anche gli I/O dei moduli collegati).

I vari modelli dei controllori SYNCO 700 si differenziano per il numero di punti, il numero di loop di regolazione in grado di gestire e per i blocchi funzione liberamente configurabili.

Per adattare il funzionamento del controllore alle specifiche del singolo impianto, occorre semplicemente configurare l'apparecchio, ovvero organizzare opportunamente i blocchi funzione ivi contenuti in modo da formare una logica funzionale coerente con l'impianto da controllare (applicazione). In pratica significa attivare quelle funzioni e quei legami interfunzionali necessari per l'applicazione richiesta. Tale operazione ha il vantaggio di non richiedere conoscenze specialistiche di sistema (il programma è completamente predefinito), ma solo di funzionalità dell'impianto e quindi svincola l'uso di tale soluzione dall'utilizzo di personale specializzato dando completa autonomia all'Utilizzatore e limitando nel contempo i costi della soluzione stessa.

Esistono tre diversi livelli di approccio alla configurazione del controllore, che ne rendono ulteriormente semplice l'utilizzo:

- utilizzare direttamente un'applicazione standard pre-configurata qualora l'impianto risponda alle caratteristiche funzionali dell'applicazione stessa
- partire da un'applicazione standard pre-configurata e correggere/aggiungere solo e soltanto quei blocchi funzione che risultassero diversi sull'impianto da controllare
- configurare "ex novo" l'applicazione.

Pannello operatore (RMZ790)

Il terminale operatore, con display LCD, è utilizzato per la configurazione del controllore e per visualizzare tutti i dati richiesti. Tutti segnali d'ingresso sono visualizzati sul terminale operatore ma rimangono memorizzati e gestiti dal controllore: il terminale non memorizza alcun dato.

Le informazioni richieste dall'utente sono gestite dal controllore e sono trasmesse al terminale operatore per la visualizzazione.

Il terminale operatore s'inserisce ad innesto sul controllore.

Caratteristica	Valore
Display	LCD
Grado di Protezione	IP20(IP40)
Dimensioni	145 x 44 x 23 mm

Il terminale operatore riceve alimentazione dal connettore, può essere rimosso dal controllore durante il funzionamento.

Tutte le impostazioni ed i valori di lettura sono organizzati come punti dati di un menù ad albero. Utilizzando i comandi, si possono selezionare i punti dati, visualizzarli o modificarli.

La logica interna di lavoro del controllore si basa su un concetto di configurabilità. Ovvero il controllore è già completamente pre-programmato ed il relativo software contiene la più ampia gamma possibile di funzioni base (sia in termini di regolazione che in termini di

gestione impiantistica) e di legami funzionali con cui queste possono essere connesse in modo da coprire la maggior parte di tipologie impiantistiche nel settore HVAC.

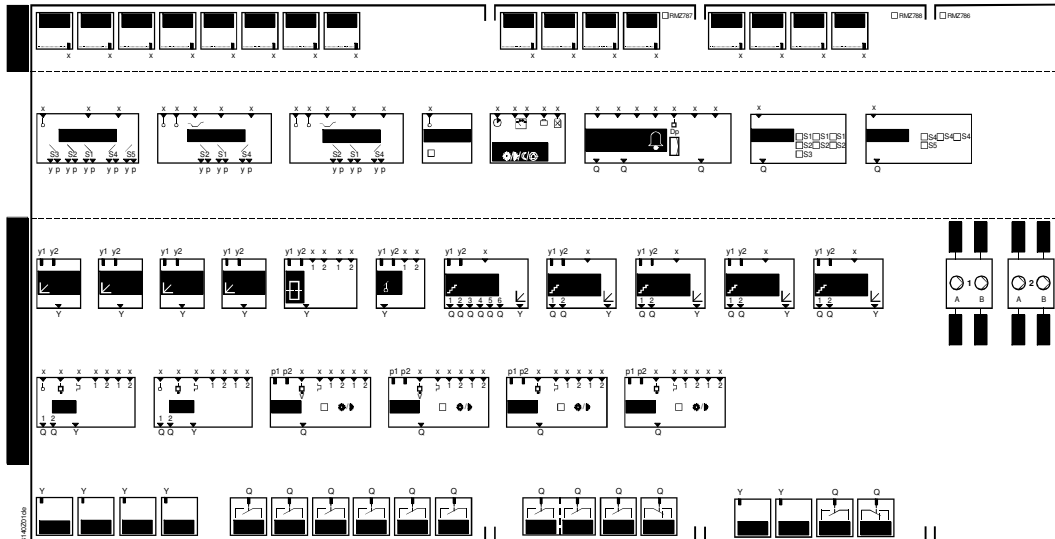

Per adattare il funzionamento del controllore alle specifiche del singolo impianto, occorre semplicemente configurare l'apparecchio, ovvero organizzare opportunamente i blocchi funzione ivi contenuti in modo da formare una logica funzionale coerente con l'impianto da controllare, chiamata nel seguito "applicazione". Ciò in pratica significa attivare tutte e solo quelle funzioni e quei legami interfunzionali necessari per l'applicazione richiesta. Tale operazione ha il vantaggio di non richiedere conoscenze specialistiche di sistema (il programma è completamente predefinito), ma solo di funzionalità dell'impianto e quindi svincola l'uso di tale soluzione dall'utilizzo di personale specializzato dando completa autonomia all'Utilizzatore e limitando nel contempo i costi della soluzione stessa.

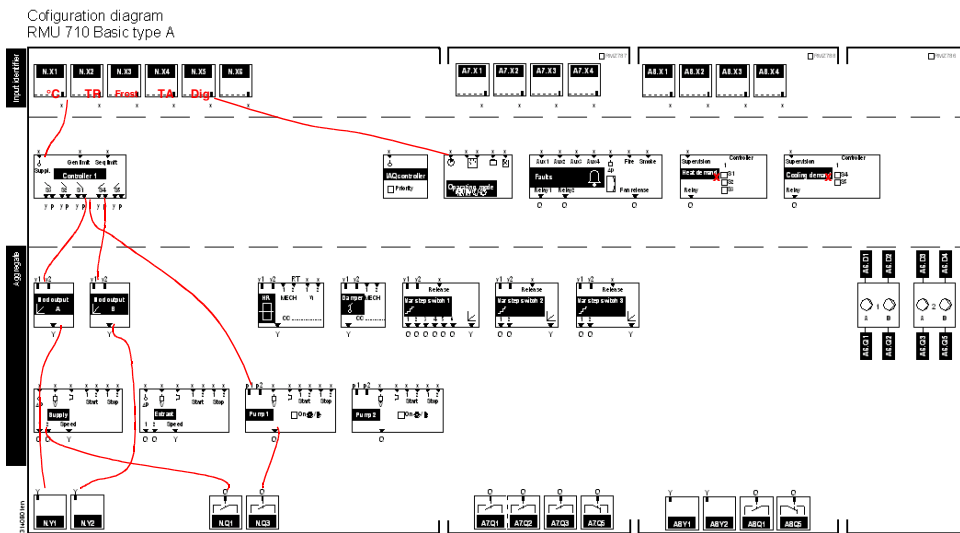

Esempio di configurazione.

In realtà esistono tre diversi livelli di approccio alla configurazione del controllore, che ne rendono ulteriormente semplice l'utilizzo. Il controllore contiene infatti già memorizzato al proprio interno, oltre ai suddetti blocchi funzione, anche delle applicazioni standard già completamente configurate ed opportunamente descritte da appositi fogli tecnici. Questo permette di:

- utilizzare direttamente un'applicazione standard preconfigurata qualora l'impianto risponda alle caratteristiche funzionali dell'applicazione stessa
- partire da un'applicazione standard preconfigurata e correggere/aggiungere solo e soltanto quei blocchi funzione che risultassero diversi sull'impianto da controllare
- configurare "ex novo" tutta l'applicazione qualora la logica funzionale dell'impianto si discosti eccessivamente da qualsiasi delle applicazioni standard già presenti nel controllore. In particolare, in quest'ultimo caso, è possibile scaricare direttamente tramite Personal Computer una nuova applicazione già utilizzata in precedenza su impianti simili o una delle applicazioni reperibili in una libreria applicativa fornita direttamente dalla SBT e/o personalizzata dall'Utilizzatore

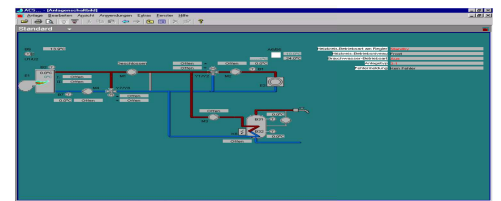
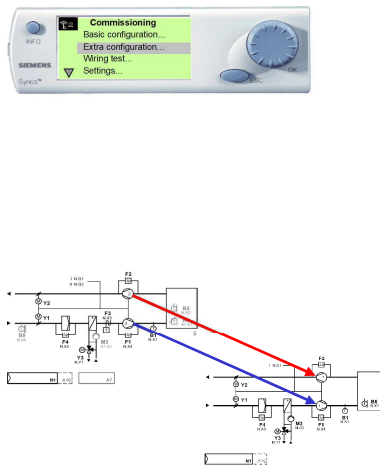
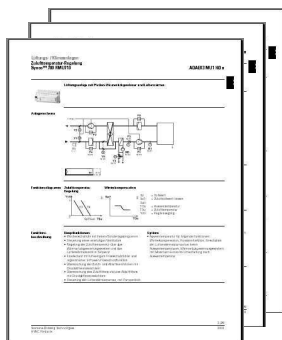

Applicazioni preconfigurate

Download applicazione

Questa notevole flessibilità consente di adattare sempre lo stesso tipo di controllore alle diverse esigenze che il mercato richiede, dando la possibilità nel tempo di formare una propria libreria applicativa adattando ed integrando quanto già messo a disposizione dalla SBT. Ciò assicura la più ampia funzionalità limitando al minimo i costi gestionali della

soluzione, che è uno degli obiettivi fondamentali della presente proposta. E' chiaro che la capacità di rispondere alle diverse esigenze impiantistiche dipende sia dalla potenzialità dei blocchi funzioni presenti (ovvero dal numero e tipo di funzioni e legami logici disponibili) che dalla loro flessibilità (ovvero capacità di essere adattati alle singole richieste). Essendo in ogni caso il programma già completamente definito, anche la combinazione degli I/O disponibili è necessariamente definita e quindi l'applicabilità di questo tipo di soluzione è innanzitutto legata ad una opportuna definizione e scelta dei punti di controllo che deve essere compatibile con la capacità del controllore. A tale proposito esistono una serie di moduli di espansione che permettono di ampliare il numero di I/O qualora ciò sia richiesto.

2.12 Unità di Trattamento Aria

FITNESS PIANO TERRA

Unità di trattamento aria serie MEKAR 23 MK0413 o equivalente in classe energetica A. Unità per uso interno. I particolari costruttivi adottati nelle geometrie dei pannelli permettono di ridurre per la totalità il contatto tra pannello interno ed esterno. Guarnizioni certificate VDI6022 integrate sul profilo permettono di evitare completamente il contatto tra l'aria trattata all'interno dell'unità e la superficie esterna. 100% superfici lisce interne. I due gusci del pannello sono separati da una guarnizione per il taglio dei ponti termici. Il labbro interno della guarnizione assicura la tenuta alla pressione sulla sua battuta contro il telaio. Telaio in alluminio. Guarnizione supplementare di tenuta alla pressione per l'eliminazione dei punti termici. Il telaio della struttura non è a vista. Pannello da 60 mm zincato preverniciato 0,6 mm esterno e zincato 0,6 mm interno. Telai e supporti interni in acciaio zincato, vasche inclinate in peralluman. Coibentazione in poliuretano iniettato da 45 kg/mc. Basamento in Acciaio zincato di tipo perimetrale a "C" interna, altezza 150 mm, appoggio 65 mm, traversi di irrobustimento, scarichi integrati, fori per tubi di sollevamento da 2" da entrambi i lati, zoccoli in legno di appoggio di serie. Caratteristiche EUROVENT D1-L1-T2-TB3. Configurazione con recupero di calore sovrapposta. RIPRESA Portata d'aria 7.000 mc/h p.s.u. 250 Pa: Sezione di silenziamento con setto afonizzante da 900 mm, filtrazione M5, Sezione motoventilante con doppio ventilatore plug fan al 50% della portata (Inverter incluso). MANDATA Portata 7.000 mc/h p.s.u. 250 Pa., Serranda presa aria esterna, Filtro G4, Sezione di recupero calore BI AL 09 N 2040 S 2 AE SC DABD22, Sezione di filtrazione a tasca floscia F7, Batteria di riscaldamento da 18,8 kW aria IN 14°C OUT 22°C - acqua 45/40°C, Predisposizione per batteria di raffreddamento, Sezione motoventilante con doppio ventilatore plug fan al 50% della portata, (Inverter incluso). Sezione di silenziamento con setto afonizzante da 900 mm

PALESTRE

Unità di trattamento aria serie MEKAR 23 MK1214-100 o equivalente in classe energetica B. Unità per uso esterno completa di tetto di protezione. I particolari costruttivi adottati nelle geometrie dei pannelli permettono di ridurre per la totalità il contatto tra pannello interno ed esterno. Guarnizioni certificate VDI6022 integrate sul profilo permettono di evitare completamente il contatto tra l'aria trattata all'interno dell'unità e la superficie esterna. 100% superfici lisce interne. I due gusci del pannello sono separati da una guarnizione per il taglio dei ponti termici. Il labbro interno della guarnizione assicura la tenuta alla pressione sulla sua battuta contro il telaio. Telaio in alluminio. Guarnizione supplementare di tenuta alla pressione per l'eliminazione dei punti termici. Il telaio della struttura non è a vista. Pannello da 100 mm zincato preverniciato 0,6 mm esterno e zincato 0,6 mm interno. Telai e supporti interni in acciaio zincato, vasche inclinate in peralluman. Coibentazione in lana minerale da

90 kg/mc. Basamento in Acciaio zincato di tipo perimetrale a "C" interna, altezza 150 mm, appoggio 65 mm, traversi di irrobustimento, scarichi integrati, fori per tubi di sollevamento da 2" da entrambi i lati, zoccoli in legno di appoggio di serie. Caratteristiche EUROVENT D1-L1-T1-TB2. Configurazione con recupero di calore sovrapposta. RIPRESA Portata d'aria 25.000 mc/h p.s.u. 350 Pa: Sezione di filtrazione M5, Sezione motoventilante con ventilatore plug fan. MANDATA Portata 25.000 mc/h p.s.u. 350 Pa., Serranda presa aria esterna, Filtro G4, Sezione di recupero calore FI AL 20 N 2200 R 1 AE SM DABD32 con serranda di ricircolo, Sezione di filtrazione a tasca floscia F7, Batteria di raffrescamento/riscaldamento da Riscaldamento 209,26 kW aria IN 14°C – OUT 38,8°C – acqua 45/40°C Raffrescamento 137,5 kW aria IN 27°C/48%UR - OUT 14°C - acqua 7/12°C, Sezione motoventilante con ventilatore plug fan. (Inverter incluso).

SPOGLIATOI PALESTRE

Unità di trattamento aria serie MEKAR 23 MK0407 o equivalente in classe energetica A. Unità per uso interno. I particolari costruttivi adottati nelle geometrie dei pannelli permettono di ridurre per la totalità il contatto tra pannello interno ed esterno. Guarnizioni certificate VDI6022 integrate sul profilo permettono di evitare completamente il contatto tra l'aria trattata all'interno dell'unità e la superficie esterna. 100% superfici lisce interne. I due gusci del pannello sono separati da una guarnizione per il taglio dei ponti termici. Il labbro interno della guarnizione assicura la tenuta alla pressione sulla sua battuta contro il telaio. Telaio in alluminio. Guarnizione supplementare di tenuta alla pressione per l'eliminazione dei punti termici. Il telaio della struttura non è a vista. Pannello da 60 mm zincato preverniciato 0,6 mm esterno e zincato 0,6 mm interno. Telai e supporti interni in acciaio zincato, vasche inclinate in peralluman. Coibentazione in poliuretano iniettato da 45 kg/mc. Basamento in Acciaio zincato di tipo perimetrale a "C" interna, altezza 150 mm, appoggio 65 mm, traversi di irrobustimento, scarichi integrati, fori per tubi di sollevamento da 2" da entrambi i lati, zoccoli in legno di appoggio di serie. Caratteristiche EUROVENT D1-L1-T2-TB3. Configurazione con recupero di calore sovrapposta. RIPRESA Portata d'aria 3.500 mc/h p.s.u. 250 Pa: Sezione di filtrazione M5, Sezione motoventilante con ventilatore plug. MANDATA Portata 3.500 mc/h p.s.u. 250 Pa., Serranda presa aria esterna, Filtro G4, Sezione di recupero calore BI AL 09 N 1080 S 1 AE SC DABD110, Sezione di filtrazione a tasca floscia F7, Batteria di riscaldamento da 9,4 kW aria IN 14°C OUT 22°C - acqua 45/40°C, Sezione motoventilante con ventilatore plug fan. (Inverter incluso).

2.13 Pompe di Calore reversibili

PDC ACS

Modello: AERMEC NRK0280°H°E°J°I1 O EQUIVALENTE

Sigla	NRK
Grandezza	0280
Campo d'impiego	° - Valvola termostatica meccanica (temperatura dell'acqua prodotta da +4 °C)
Modello	H - Pompa di calore
Recuperatori di calore	° - Senza recuperatori
Versione	E - Alta efficienza in esecuzione silenziata
Batterie	° - Tubi di rame e alette in alluminio
Gruppo di ventilazione	J - Inverter
Alimentazione	° - 400V/3N/50Hz con magnetotermici
Gruppo idronico	I1 - Senza accumulo e con pompa inverter a bassa prevalenza

Certificazioni



Raffreddamento

Potenza resa	kW	50,7
Potenza assorbita	kW	17,7
Corrente assorbita	A	40
EER	W/W	2,87
Temperatura dell'aria in ingresso a bulbo secco	°C	35,0
Temperatura dell'acqua in ingresso	°C	12,0
Temperatura dell'acqua in uscita	°C	7,0
Salto termico	°C	5,0
Glicole etilenico	%	0
Portata acqua	l/h	8.670
Prevalenza utile	kPa	110
Fattore di sporcamento	(m ² K)/W	0

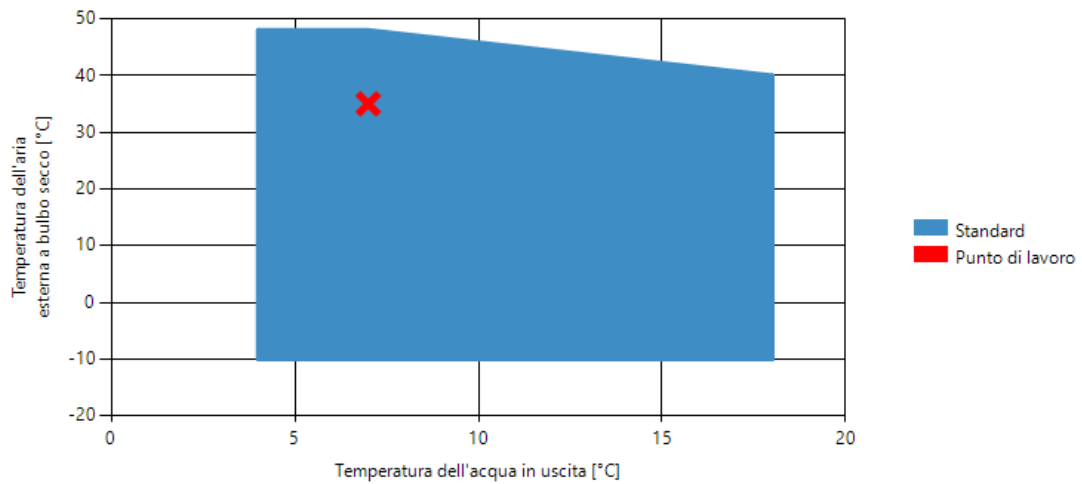

Riscaldamento

Potenza resa	kW	48,2
Potenza assorbita	kW	23,3
Corrente assorbita	A	47
COP	W/W	2,07
Temperatura dell'aria esterna a bulbo secco	°C	-5,0
Temperatura dell'aria esterna a bulbo umido	°C	-6,0
Temperatura dell'acqua in ingresso	°C	55,0
Temperatura dell'acqua in uscita	°C	60,0
Salto termico	°C	5,0
Glicole etilenico	%	0
Portata acqua	l/h	8.479
Prevalenza utile	kPa	129
Fattore di sporcamento	(m ² K)/W	0

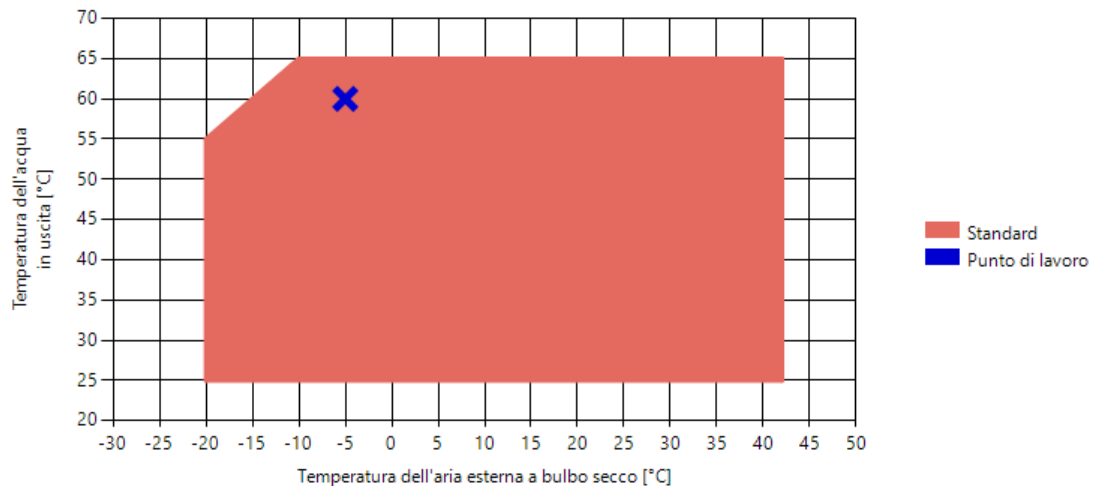

Prestazioni energetiche stagionali - Condizioni climatiche medie (average)

Classe efficienza energetica	55 °C		A+
Pdesignh	55 °C	kW	61,00
ηs	55 °C	%	114,00
SCOP	55 °C	W/W	2,93
Classe efficienza energetica	35 °C		A+
Pdesignh	35 °C	kW	57,00

ns	35 °C	%	140,00
SCOP	35 °C	W/W	3,58

Dati generali

Dati del circuito frigorifero

Gas refrigerante			R410A
Sistema di regolazione			On-Off
Tipo di compressore			Scroll
Numero di compressori		n.	2
Numero di circuiti frigoriferi		n.	2
Carica di gas refrigerante	C1	kg	7,8
	C2	kg	7,8
Carica di olio	C1	l	3,25
	C2	l	3,25

Dati del gruppo ventilante

Sistema di regolazione			Modulazione con Inverter
Tipo di ventilatori			Assiali
Numero di ventilatori		n.	6
Portata aria totale		m ³ /h	20.000

Dati del circuito idraulico

Tipo di scambiatore			Piastre
Numero di scambiatori		n.	1
Contenuto acqua		l	6,5
Numero di vasi d'espansione		n.	1
Capacità del vaso d'espansione		l	24
Tipo delle connessioni			Giunti scanalati
Attacchi idraulici		ingresso	2"1/2
		uscita	2"1/2

Dati elettrici

Corrente a pieno carico (FLA)		A	51,45
Corrente di spunto (LRA)		A	148,45
Alimentazione elettrica			400V/3N/50Hz con magnetotermici

Dati sonori (dati nominali in raffreddamento)

Potenza sonora - Lw		dB(A)	74,0
Pressione sonora a 10 m		dB(A)	42,3

Spettro sonoro per bande d'ottava (frequenza centrale)

	125 Hz	250 Hz	500 Hz	1000 Hz	2000 Hz	4000 Hz	8000 Hz
Lw - dB	88,3	69,7	69,6	63,5	59,8	49,0	44,8
Lw - dB(A)	72,2	61,1	66,4	63,5	61,0	50,0	43,7

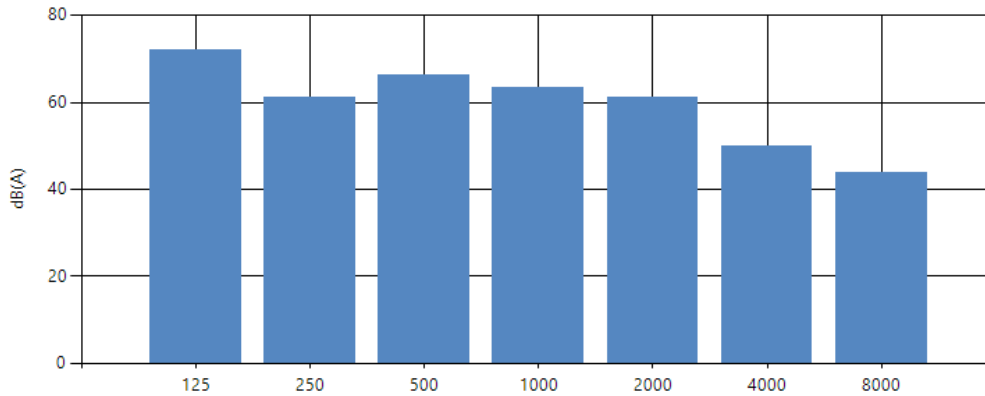

I livelli sonori sono calcolati a pieno carico, senza pompe (ove disponibili) e alle condizioni nominali (temperatura aria: 35,0 °C, temperatura acqua (entrata/uscita): 12,0/7,0 °C).

Dimensioni e pesi

A[m]	B[m]	C[m]
1,61	1,1	2,7

Le dimensioni e il peso sono riferiti all'unità senza imballo. Per tali dati consultare il manuale d'installazione.

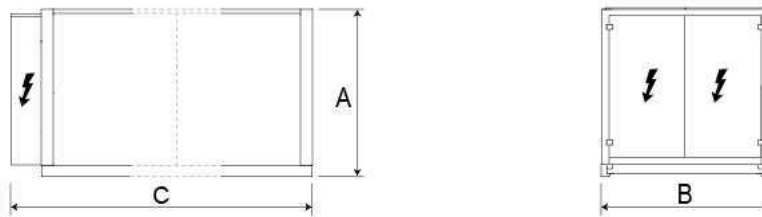

Descrizione di capitolato

Serie

Unità adatta per installazioni all'esterno e dotata di compressori ad alta efficienza.

Il basamento, la struttura e la pannellatura sono in acciaio trattato con vernici poliesteri anticorrosione.

Potenze nominali

Potenza frigorifera: 50,7 kW (acqua evaporatore 12,0 °C / 7,0 °C, aria esterna 35,0 °C)

Potenza termica: 48,2 kW (acqua condensatore 55,0 °C / 60,0 °C, aria esterna -5,0 °C b.s. / -6,0 °C b.u.)

Modello

Pompa di calore

Versione

Versione ad alta efficienza silenziosa. Ottenuta con adeguato dimensionamento della superficie condensante attraverso l'impiego di un opportuno numero di moduli di condensazione. L'unità è dotata di serie del dispositivo di regolazione della velocità dei ventilatori e di silenziatore sulla linea del premente.

Refrigerante

HFC R410A, questo gas è caratterizzato da ODP (potenziale di distruzione dell'ozono) nullo ed è classificato all'interno del gruppo di sicurezza A1 secondo lo standard ASHRAE 34-1997.

Circuito frigorifero

- Circuiti frigoriferi indipendenti realizzati in tubo di rame con giunzioni saldate in lega d'argento.

- Valvola termostatica che modula l'afflusso del gas in funzione del carico frigorifero.
- Filtro deidratatore: è in grado di trattenere le impurità e le eventuali tracce di umidità presenti nel circuito frigorifero.
- Spia del liquido: serve per verificare la carica di gas frigorifero e l'eventuale presenza di umidità nel circuito frigorifero.
- Valvola solenoide: si chiude allo spegnimento del compressore, impedendo il flusso di gas frigorifero verso l'evaporatore. È prevista solamente nel caso sia presente la valvola termostatica meccanica.
- Separatore di liquido in aspirazione del compressore per evitare qualsiasi traccia di liquido in ingresso al compressore.
- Valvola inversione ciclo a 4 vie per commutazione funzionamento invernale/estivo.
- Accumulo di liquido posto sulla linea ad alta pressione e serve per contenere il refrigerante in surplus in caso di inversione del circuito frigorifero.

Numero di circuiti: 2

Numero di compressori: 2

Struttura portante

Struttura portante costituita da lamiera d'acciaio zincato a caldo, verniciata con polveri poliesteri, è realizzata in modo da garantire la massima accessibilità per le operazioni di servizio e manutenzione.

Tutte le versioni montano di serie una copertura di protezione acustica per i compressori: essa è costituita da un vano in lamiera zincata di forte spessore ed è rivestita internamente di materiale fonoassorbente. Permette di ridurre il livello di potenza sonora emesso dall'unità ed inoltre protegge i compressori dagli agenti atmosferici.

Compressore

Il compressore ermetico di tipo scroll si caratterizza per l'elevata resa e il basso assorbimento elettrico. È corredato della resistenza elettrica antigelo (scalda olio), avvolta esternamente al carter, che viene alimentata automaticamente ad ogni sosta purché l'unità venga mantenuta sotto tensione.

È montato su antivibranti in gomma posti alla base.

L'utilizzo di più compressori, messi in funzione a seconda delle esigenze di carico dell'impianto, permette un'efficace regolazione "a gradini" della potenza erogata dall'unità, ottenendo un funzionamento molto efficiente ai carichi parziali. Tutto ciò si traduce in valori notevoli di efficienza energetica stagionale.

Valvola termostatica

Valvola termostatica di tipo meccanico con equalizzatore esterno posto all'uscita dell'evaporatore e bulbo sensibile alla temperatura di aspirazione. In funzione del carico termico modula l'afflusso di gas mantenendo sempre il corretto grado di surriscaldamento del gas in aspirazione al compressore.

Scambiatore lato acqua

Scambiatore refrigerante-acqua di tipo a piastre ad espansione secca ad alta efficienza, in acciaio inox AISI 316 saldobrasato, isolato esternamente con materiale a celle chiuse per impedire la formazione della condensa e ridurre le dispersioni termiche.

È presente una resistenza elettrica antigelo comandata da una sonda dedicata posizionata nello scambiatore stesso; l'attivazione è gestita dalla scheda elettronica e avviene quando la temperatura dell'acqua è +3 °C (valore di default, modificabile).

Scambiatore lato aria

Batterie con tubi in rame e alette turbolenziate in alluminio.

Gruppo ventilante

Modulazione continua dei giri in base alla pressione di condensazione, motore brushless ad alta efficienza per un maggior risparmio energetico.

Ventilatore elicoidale bilanciato staticamente e dinamicamente, azionato da un motore elettrico provvisto di protezione termica interna a riarmo automatico.

Sono installate griglie metalliche anti-intrusione secondo norme CEI EN 60335-2-40.

Con girante da 450mm.

Numero di ventilatori: 6

Alimentazione

400V/3N/50Hz con magnetotermici

Quadro elettrico

Contiene la sezione di potenza, la gestione dei controlli e delle sicurezze e il pannello di controllo a bordo

macchina.

È equipaggiato di un sezionatore bloccaporta per togliere l'alimentazione elettrica agendo sulla leva stessa. È possibile bloccare tale leva con lucchetti durante gli interventi di manutenzione per impedire una indesiderata messa in tensione della macchina.

Tutti i cavi sono numerati per un immediato riconoscimento.

Sicurezze e protezioni

- Pressostato di alta pressione (uno per ogni circuito): tarato in fabbrica, installato a valle del compressore con la funzione di arrestare il funzionamento della macchina in caso di pressioni anomale.
- Valvola di sicurezza del circuito frigorifero sul lato bassa pressione: intervengono scaricando la sovrappressione in caso di pressioni anomale.
- Sistema di blocco della porta di accesso al quadro elettrico.
- Fusibili o magnetotermici a protezione dei compressori.
- Magnetotermici a protezione dei ventilatori.
- Magnetotermico di protezione del circuito ausiliario.
- Relé consenso pompa

Trasduttori

L'unità viene fornita completa di sonde di temperatura dell'acqua all'ingresso e all'uscita dello scambiatore.

- Trasduttore di bassa pressione (uno per circuito): esso permette di visualizzare sul display del pannello di controllo il valore della pressione di aspirazione del compressore; è installato sul lato di bassa pressione del circuito frigorifero ed arresta il funzionamento del compressore in caso di pressioni anomale di lavoro.
- Trasduttore di alta pressione (uno per circuito): esso permette di visualizzare sul display del pannello di controllo il valore della pressione di mandata del compressore; è installato sul lato di alta pressione del circuito frigorifero ed arresta il funzionamento del compressore in caso di pressioni anomale di lavoro.

Regolazione elettronica

- Scheda di controllo a microprocessore.
- Pannello di comando.
- ON/OFF remoto con contatto esterno privo di tensione.
- Menù multilingua.
- Controllo indipendente dei singoli compressori.
- Segnalazione blocco cumulativo guasti.
- Funzione storico allarmi.
- Visualizzazione temperatura dell'acqua di ingresso e di uscita.

PDC RISCALDAMENTO PALESTRE E SPOGLIATOI PALESTRE

Modello: NRB0652°H°E°°°I1 O EQUIVALENTE

Sigla	NRB
Grandezza	0652
Campo d'impiego	° - Valvola termostatica meccanica (temperatura dell'acqua prodotta da +4 °C)
Modello	H - Pompa di calore
Recuperatori di calore	° - Senza recuperatori
Versione	E - Alta efficienza in esecuzione silenziata
Batterie	° - Tubi di rame e alette in alluminio
Gruppo di ventilazione	° - Standard
Alimentazione	° - 400V/3N/50Hz con magnetotermici
Gruppo idronico	I1 - Pompa singola, bassa prevalenza, inverter a velocità fissa

Certificazioni



Raffreddamento

Potenza resa	kW	128,6
Potenza assorbita	kW	46,9
Corrente assorbita	A	78
EER	W/W	2,74
Temperatura dell'aria in ingresso a bulbo secco	°C	35,0
Temperatura dell'acqua in ingresso	°C	12,0
Temperatura dell'acqua in uscita	°C	7,0
Salto termico	°C	5,0
Glicole etilenico	%	0
Portata acqua	l/s	6,1214
Prevalenza utile	kPa	116
Fattore di sporcamento	(m ² K)/W	0

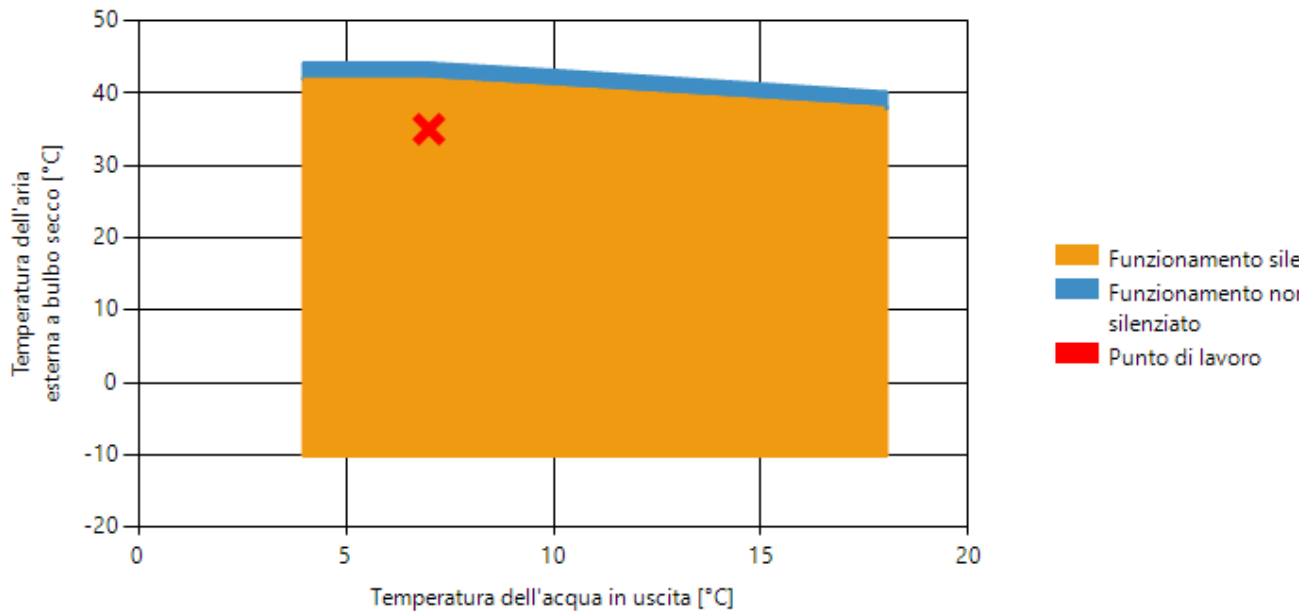

Riscaldamento

Potenza resa	kW	99,7
Potenza assorbita	kW	37,1
Corrente assorbita	A	68
COP	W/W	2,69
Temperatura dell'aria esterna a bulbo secco	°C	-5,0
Temperatura dell'aria esterna a bulbo umido	°C	-6,0
Temperatura dell'acqua in ingresso	°C	35,0
Temperatura dell'acqua in uscita	°C	40,0
Salto termico	°C	5,0
Glicole etilenico	%	0
Portata acqua	l/s	4,8222
Prevalenza utile	kPa	151
Fattore di sporcamento	(m ² K)/W	0

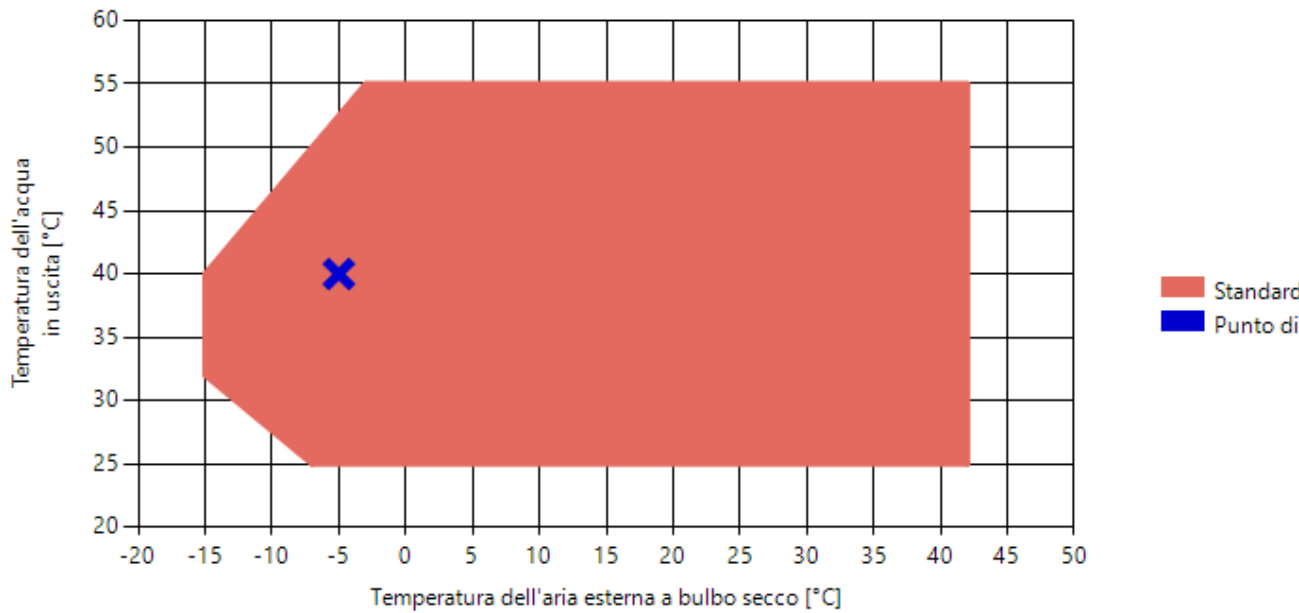

Prestazioni energetiche stagionali - Condizioni climatiche medie (average)

Pdesignh	35 °C	kW	125,80
η_s	35 °C	%	143,10
SCOP	35 °C	W/W	3,65

Dati generali

Dati del circuito frigorifero

Gas refrigerante		R410A
Sistema di regolazione		On-Off
Tipo di compressore		Scroll
Numero di compressori	n.	2
Numero di circuiti frigoriferi	n.	1
Carica di gas refrigerante	kg	18,4
Carica di olio	l	8,88

Dati del gruppo ventilante

Sistema di regolazione		On-Off
Tipo di ventilatori		Assiali
Numero di ventilatori	n.	2
Portata aria totale	m ³ /s	8,2931

Dati del circuito idraulico

Tipo di scambiatore		Piastre
Numero di scambiatori	n.	1
Contenuto acqua	l	35,93
Tipo delle connessioni		Giunti scanalati
Attacchi idraulici	ingresso	2 1/2"
	uscita	2 1/2"

Dati elettrici

Corrente a pieno carico (FLA)	A	100,45
Corrente di spunto (LRA)	A	343,68
Alimentazione elettrica	400V/3N/50Hz con magnetotermici	

Dati sonori (dati nominali in raffreddamento)

Potenza sonora - Lw	dB(A)	83,7
Pressione sonora a 10 m	dB(A)	51,8

Spettro sonoro per bande d'ottava (frequenza centrale)

	125 Hz	250 Hz	500 Hz	1000 Hz	2000 Hz	4000 Hz	8000 Hz
Lw - dB	86,0	85,5	80,2	80,1	71,9	62,9	56,3
Lw - dB(A)	69,9	76,9	77,0	80,1	73,1	63,9	55,2

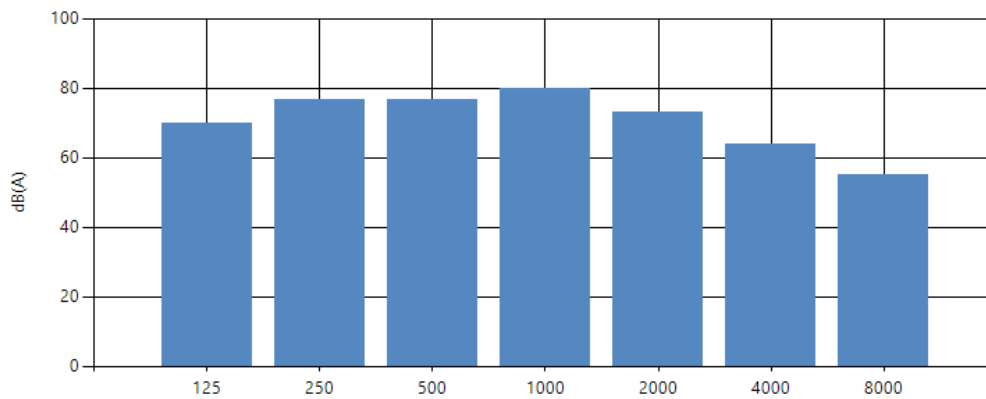

I livelli sonori sono calcolati a pieno carico, senza pompe (ove disponibili) e alle condizioni nominali (temperatura aria: 35,0 °C, temperatura acqua (entrata/uscita): 12,0/7,0 °C).

Dimensioni e pesi

A[m]	A1[m]	B[m]	B1[m]	B2[m]	C[m]	C1[m]	C2[m]
1,9	3	1,1	0,8	1,1	3,2	0,8	0,8

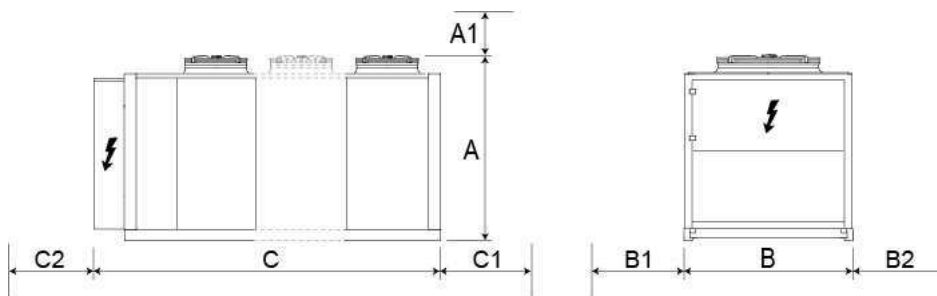

Descrizione

Serie

Unità adatta per installazioni all'esterno e dotata di compressori ad alta efficienza.

Il basamento, la struttura e la pannellatura sono in acciaio trattato con vernici poliesteri anticorrosione.

Potenze nominali

Potenza frigorifera: 128,6 kW (acqua evaporatore 12,0 °C / 7,0 °C, aria esterna 35,0 °C)

Potenza termica: 99,7 kW (acqua condensatore 35,0 °C / 40,0 °C, aria esterna -5,0 °C b.s. / -6,0 °C b.u.)

Modello

Pompa di calore

Versione

Versione ad alta efficienza silenziosa. Ottenuta con adeguato dimensionamento della superficie condensante attraverso l'impiego di un opportuno numero di moduli di condensazione. L'unità è dotata di serie del dispositivo di regolazione della velocità dei ventilatori e di silenziatore sulla linea del premente.

Refrigerante

HFC R410A, questo gas è caratterizzato da ODP (potenziale di distruzione dell'ozono) nullo ed è classificato all'interno del gruppo di sicurezza A1 secondo lo standard ASHRAE 34-1997.

Circuito frigorifero

- Circuiti frigoriferi indipendenti realizzati in tubo di rame con giunzioni saldate in lega d'argento.
- Valvola termostatica che modula l'afflusso del gas in funzione del carico frigorifero.
- Filtro deidratatore: è in grado di trattenere le impurità e le eventuali tracce di umidità presenti nel circuito frigorifero.
- Spia del liquido: serve per verificare la carica di gas frigorifero e l'eventuale presenza di umidità nel circuito frigorifero.
- Valvola solenoide: si chiude allo spegnimento del compressore, impedendo il flusso di gas frigorifero verso l'evaporatore. È prevista solamente nel caso sia presente la valvola termostatica meccanica.
- Separatore di liquido in aspirazione del compressore per evitare qualsiasi traccia di liquido in ingresso al compressore.
- Valvola inversione ciclo a 4 vie per commutazione funzionamento invernale/estivo.
- Accumulo di liquido posto sulla linea ad alta pressione e serve per contenere il refrigerante in surplus in caso di inversione del circuito frigorifero.

Numero di circuiti: 1

Numero di compressori: 2

Struttura portante

Struttura portante costituita da lamiera d'acciaio zincato a caldo, verniciata con polveri poliesteri, è realizzata in modo da garantire la massima accessibilità per le operazioni di servizio e manutenzione.

Tutte le versioni montano di serie una copertura di protezione acustica per i compressori: essa è costituita da un vano in lamiera zincata di forte spessore ed è rivestita internamente di materiale fonoassorbente. Permette di ridurre il livello di potenza sonora emesso dall'unità ed inoltre protegge i compressori dagli agenti atmosferici.

Compressore

Il compressore ermetico di tipo scroll si caratterizza per l'elevata resa e il basso assorbimento elettrico. È corredato della resistenza elettrica antigelo (scalda olio), avvolta esternamente al carter, che viene alimentata automaticamente ad ogni sosta purché l'unità venga mantenuta sotto tensione.

È montato su antivibranti in gomma posti alla base.

L'utilizzo di più compressori, messi in funzione a seconda delle esigenze di carico dell'impianto, permette un'efficace regolazione "a gradini" della potenza erogata dall'unità, ottenendo un funzionamento molto efficiente ai carichi parziali. Tutto ciò si traduce in valori notevoli di efficienza energetica stagionale.

Valvola termostatica

Valvola termostatica di tipo meccanico con equalizzatore esterno posto all'uscita dell'evaporatore e bulbo sensibile alla temperatura di aspirazione. In funzione del carico termico modula l'afflusso di gas mantenendo sempre il corretto grado di surriscaldamento del gas in aspirazione al compressore.

Scambiatore lato acqua

Scambiatore refrigerante-acqua di tipo a piastre ad espansione secca ad alta efficienza, in acciaio inox AISI 316 saldobrasato, isolato esternamente con materiale a celle chiuse per impedire la formazione della condensa e ridurre le dispersioni termiche.

È presente una resistenza elettrica antigelo comandata da una sonda dedicata posizionata nello scambiatore stesso; l'attivazione è gestita dalla scheda elettronica e avviene quando la temperatura dell'acqua è +3 °C (valore di default, modificabile).

Scambiatore lato aria

Batterie con tubi in rame e alette turbolenziate in alluminio.

Gruppo ventilante

Gruppo ventilante standard.

L'unità è dotata del dispositivo elettronico che varia il numero di giri dei ventilatori in base alla pressione di

condensazione al fine di mantenerla sufficientemente alta per un funzionamento corretto dell'unità con temperature esterne basse.

Ventilatore elicoidale bilanciato staticamente e dinamicamente, azionato da un motore elettrico provvisto di protezione termica interna a riarmo automatico.

Sono installate griglie metalliche anti-intrusione secondo norme CEI EN 60335-2-40.

Con girante da 800mm.

Numero di ventilatori: 2

Alimentazione

400V/3N/50Hz con magnetotermici

Quadro elettrico

Contiene la sezione di potenza, la gestione dei controlli e delle sicurezze e il pannello di controllo a bordo macchina.

È equipaggiato di un sezionatore bloccaporta per togliere l'alimentazione elettrica agendo sulla leva stessa. È possibile bloccare tale leva con lucchetti durante gli interventi di manutenzione per impedire una indesiderata messa in tensione della macchina.

Tutti i cavi sono numerati per un immediato riconoscimento.

Sicurezze e protezioni

- Pressostato di alta pressione (uno per ogni circuito): tarato in fabbrica, installato a valle del compressore con la funzione di arrestare il funzionamento della macchina in caso di pressioni anomale.
- Valvola di sicurezza del circuito frigorifero sul lato alta pressione: intervengono scaricando la sovrappressione in caso di pressioni anomale.
- Valvola di sicurezza del circuito frigorifero sul lato bassa pressione: intervengono scaricando la sovrappressione in caso di pressioni anomale.
- Sistema di blocco della porta di accesso al quadro elettrico.
- Fusibili o magnetotermici a protezione dei compressori.
- Magnetotermici a protezione dei ventilatori.
- Magnetotermico di protezione del circuito ausiliario.
- Sonda di temperatura per verificare la temperatura massima dei gas di scarico nel circuito frigorifero in mandata ai compressori.
- Magnetotermico a protezione del gruppo pompaggio.

Trasduttori

L'unità viene fornita completa di sonde di temperatura dell'acqua all'ingresso e all'uscita dello scambiatore.

- Trasduttore di bassa pressione (uno per circuito): esso permette di visualizzare sul display del pannello di controllo il valore della pressione di aspirazione del compressore; è installato sul lato di bassa pressione del circuito frigorifero ed arresta il funzionamento del compressore in caso di pressioni anomale di lavoro.
- Trasduttore di alta pressione (uno per circuito): esso permette di visualizzare sul display del pannello di controllo il valore della pressione di mandata del compressore; è installato sul lato di alta pressione del circuito frigorifero ed arresta il funzionamento del compressore in caso di pressioni anomale di lavoro.

Regolazione elettronica

- Scheda di controllo a microprocessore.
- Pannello di comando.
- ON/OFF remoto con contatto esterno privo di tensione.
- Menù multilingua.
- Controllo indipendente dei singoli compressori.
- Trasformatore amperometrico.
- Segnalazione blocco cumulativo guasti.
- Funzione storico allarmi.
- Programmazione giornaliera/settimanale.
- Visualizzazione temperatura dell'acqua di ingresso e di uscita.
- Visualizzazione allarmi.
- Regolazione proporzionale integrale sulla temperatura dell'acqua uscita (precisione fino a $\pm 0,1K$).

- Funzione con doppio set-point legato ad un contatto esterno.
- Regolazione della ventilazione.
- Controllo dei gruppi di pompaggio.
- Compensazione del set-point in base alla temperatura esterna o da segnale analogico (4-20 mA) esterno.
- Demand Limit: consente di limitare l'assorbimento elettrico della macchina nel caso di picchi di carico oppure di intervento dei generatori. Si può limitare l'assorbimento della macchina ad un valore specificato agendo su un ingresso analogico da 4 a 20 mA: è utile nei momenti di insufficiente potenza elettrica disponibile dalla rete.
- Gestione rotazione compressori.

Recuperatore di calore

Senza recuperatori di calore.

Componenti idraulici

- Filtro acqua dotato di maglia filtrante in acciaio, preserva l'intasamento dello scambiatore da parte di eventuali impurità presenti nel circuito.
- Sonda di temperatura acqua (ingresso).
- Sonda di temperatura acqua (uscita).
- Vaso d'espansione a membrana con precarica di azoto.
- Valvole a saracinesca per agevolare l'eventuale manutenzione/sostituzione.
- Rubinetto per scaricare l'acqua del circuito.
- Valvola di sfiato di tipo manuale, provvede a scaricare eventuali sacche d'aria presenti nel circuito idraulico.
- Valvola di sicurezza tarata a 6 bar ha lo scarico convogliabile, ed interviene scaricando la sovrappressione in caso di pressione anomala.

Descrizione: Pompa singola, bassa prevalenza, inverter a velocità fissa

Numero di pompe: 1

Accessori

- Per la lista e la compatibilità degli accessori consultare la scheda prodotto.

Conformità

All'interno di ogni apparecchio sarà presente la dichiarazione di conformità CE con riferimento alla matricola dell'apparecchio.

L'unità è conforme alle seguenti norme armonizzate:

- CEI EN 61000-6-2 e CEI EN 61000-6-4 (Immunità ed emissione elettromagnetica per l'ambiente industriale)
- EN378 (Refrigerating system and heat pumps - Safety and environmental requirements)
- EN12735 (Copper and copper alloys - Seamless, round copper tubes for air conditioning and refrigeration)
- UNI1285-68 Calcolo di resistenza dei tubi metallici soggetti a pressione interna
- EN60204-1 (Sicurezza del macchinario - Equipaggiamento elettrico delle macchine)

L'unità è conforme alle seguenti direttive:

- Direttiva LVD: 2014/95/CE
- Direttiva compatibilità elettromagnetica 2014/30/CE
- Direttiva macchine 2006/42/CE
- Direttiva PED in materia di attrezzature a pressione 2014/68/CE

Il prodotto soddisfa la procedura di Garanzia qualità Totale (modulo H) con certificato n.06/270-QT3664 Rev.10 emesso dall'organismo notificato n.1131: CEC, via Pisacane 46, Legnano (MI) - Italia.

PDC RISCALDAMENTO PIANO TERRA

Modello: AERMEC NRB0502°H°E°°°I1 O EQUIVALENTE

Sigla	NRB
Grandezza	0502
Campo d'impiego	° - Valvola termostatica meccanica (temperatura dell'acqua prodotta da +4 °C)
Modello	H - Pompa di calore
Recuperatori di calore	° - Senza recuperatori
Versione	E - Alta efficienza in esecuzione silenziata
Batterie	° - Tubi di rame e alette in alluminio
Gruppo di ventilazione	° - Standard
Alimentazione	° - 400V/3N/50Hz con magnetotermici
Gruppo idronico	I1 - Pompa singola, bassa prevalenza, inverter a velocità fissa

Certificazioni



Raffreddamento

Potenza resa	kW	94,5
Potenza assorbita	kW	32,8
Corrente assorbita	A	58
EER	W/W	2,88
Temperatura dell'aria in ingresso a bulbo secco	°C	35,0
Temperatura dell'acqua in ingresso	°C	12,0
Temperatura dell'acqua in uscita	°C	7,0
Salto termico	°C	5,0
Glicole etilenico	%	0
Portata acqua	l/h	16.181
Prevalenza utile	kPa	112
Fattore di sporcamento	(m ² K)/W	0

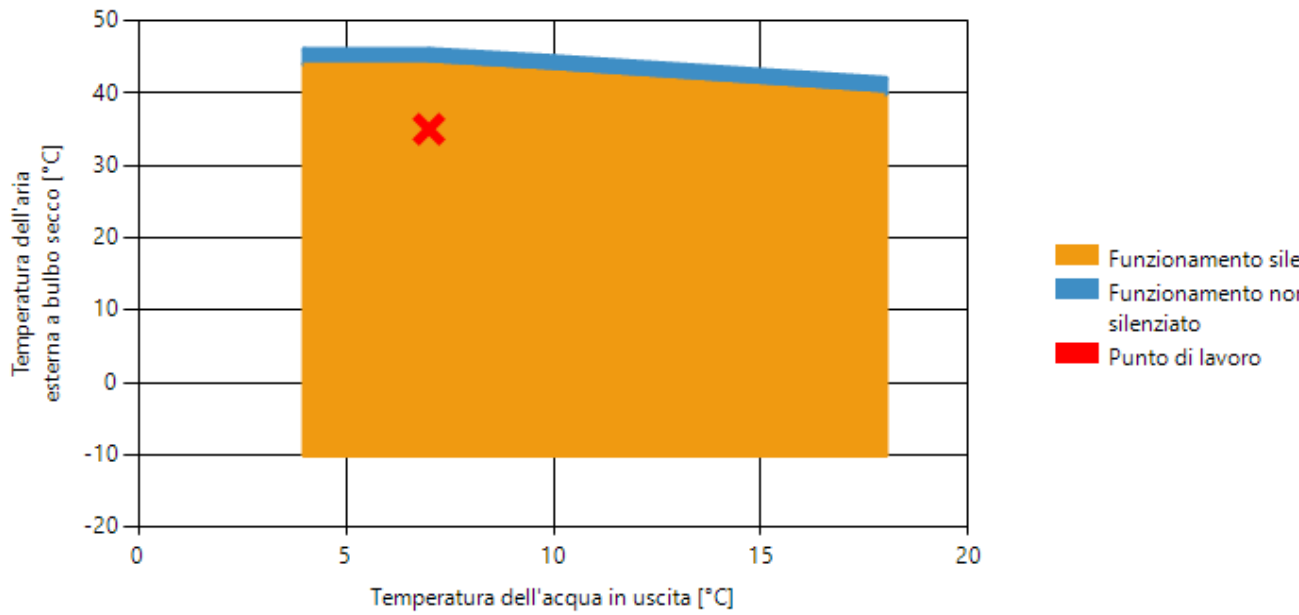

Riscaldamento

Potenza resa	kW	70,0
Potenza assorbita	kW	30,2
Corrente assorbita	A	57
COP	W/W	2,32
Temperatura dell'aria esterna a bulbo secco	°C	-5,0
Temperatura dell'aria esterna a bulbo umido	°C	-6,0
Temperatura dell'acqua in ingresso	°C	40,0
Temperatura dell'acqua in uscita	°C	45,0
Salto termico	°C	5,0
Glicole etilenico	%	0
Portata acqua	l/h	12.211
Prevalenza utile	kPa	137
Fattore di sporcamento	(m ² K)/W	0

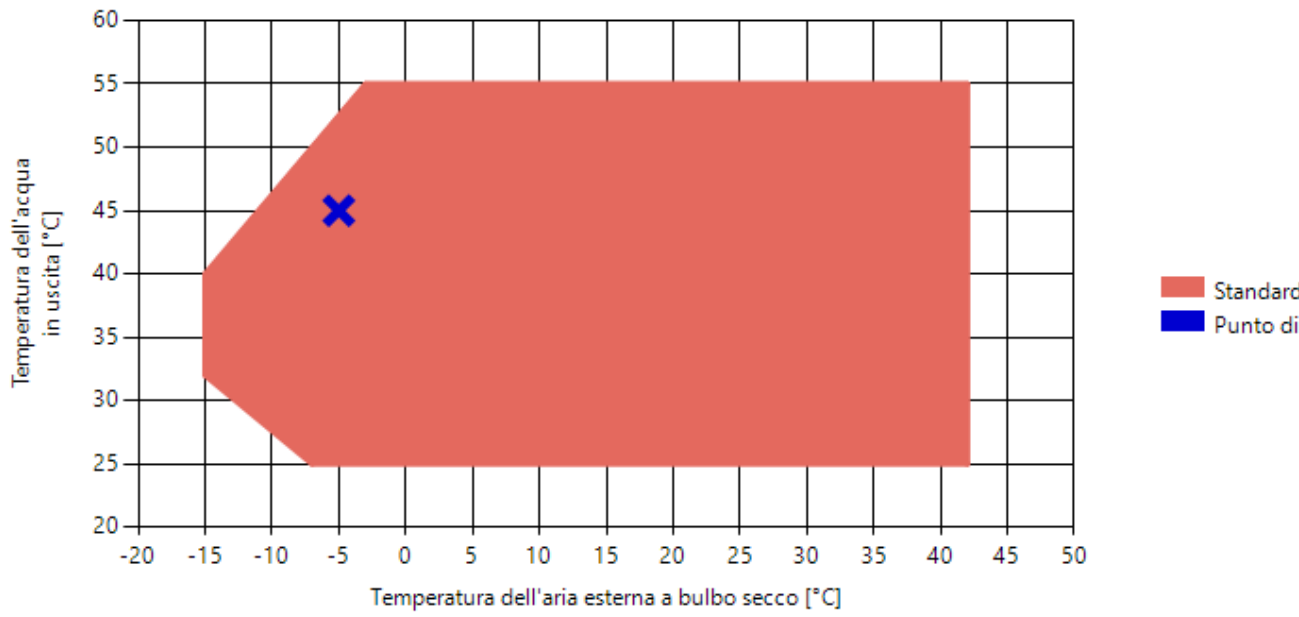

Prestazioni energetiche stagionali - Condizioni climatiche medie (average)

P _{designh}	35 °C	kW	90,20
η _s	35 °C	%	138,50
SCOP	35 °C	W/W	3,54

Dati generali

Dati del circuito frigorifero

Gas refrigerante		R410A
Sistema di regolazione		On-Off
Tipo di compressore		Scroll
Numero di compressori	n.	2
Numero di circuiti frigoriferi	n.	1
Carica di gas refrigerante	kg	15,9
Carica di olio	l	7,82

Dati del gruppo ventilante

Sistema di regolazione		On-Off
Tipo di ventilatori		Assiali
Numero di ventilatori	n.	2
Portata aria totale	m ³ /h	31.149

Dati del circuito idraulico

Tipo di scambiatore		Piastre
Numero di scambiatori	n.	1
Contenuto acqua	l	34,21
Tipo delle connessioni		Giunti scanalati
Attacchi idraulici	ingresso	2 1/2"
	uscita	2 1/2"

Dati elettrici

Corrente a pieno carico (FLA)	A	76,83
Corrente di spunto (LRA)	A	282,27
Alimentazione elettrica	400V/3N/50Hz con magnetotermici	

Dati sonori (dati nominali in raffreddamento)

Potenza sonora - L _w	dB(A)	82,2
Pressione sonora a 10 m	dB(A)	50,3

Spettro sonoro per bande d'ottava (frequenza centrale)

	125 Hz	250 Hz	500 Hz	1000 Hz	2000 Hz	4000 Hz	8000 Hz
L _w - dB	86,9	84,3	79,4	77,6	70,4	62,5	55,8
L _w - dB(A)	70,8	75,7	76,2	77,6	71,6	63,5	54,7

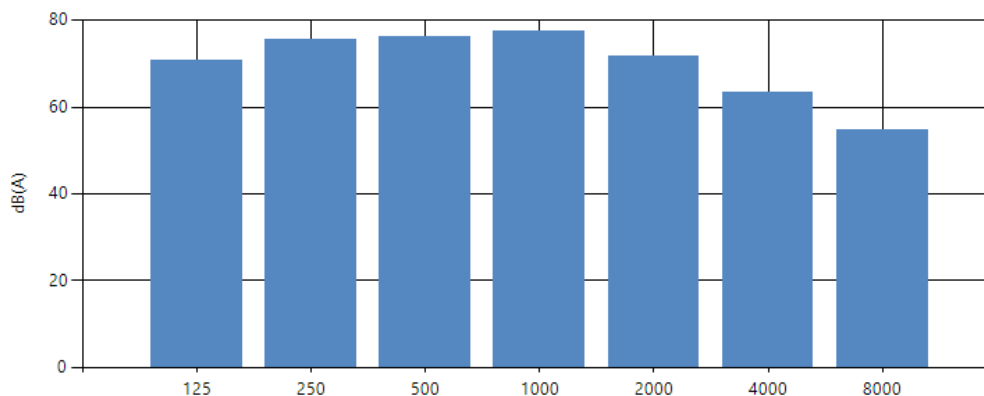

I livelli sonori sono calcolati a pieno carico, senza pompe (ove disponibili) e alle condizioni nominali (temperatura aria: 35,0 °C, temperatura acqua (entrata/uscita): 12,0/7,0 °C).

Dimensioni e pesi

A[m]	A1[m]	B[m]	B1[m]	B2[m]	C[m]	C1[m]	C2[m]
1,9	3	3,2	0,8	1,1	1,1	0,8	0,8

Le dimensioni e il peso sono riferiti all'unità senza imballo. Per tali dati consultare il manuale d'installazione.

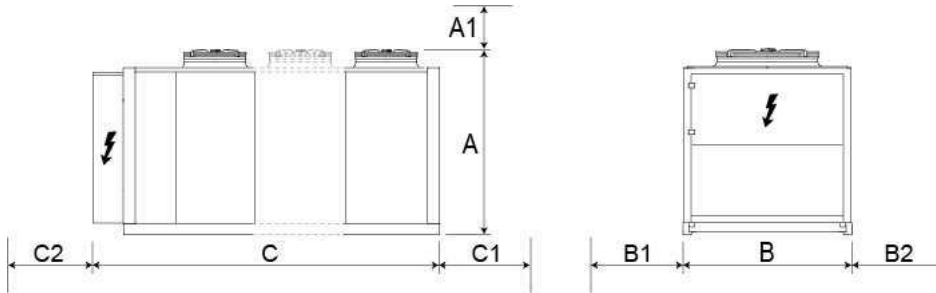

Descrizione

Serie

Unità adatta per installazioni all'esterno e dotata di compressori ad alta efficienza.

Il basamento, la struttura e la pannellatura sono in acciaio trattato con vernici poliesteri anticorrosione.

Potenze nominali

Potenza frigorifera: 94,5 kW (acqua evaporatore 12,0 °C / 7,0 °C, aria esterna 35,0 °C)

Potenza termica: 70,0 kW (acqua condensatore 40,0 °C / 45,0 °C, aria esterna -5,0 °C b.s. / -6,0 °C b.u.)

Modello

Pompa di calore

Versione

Versione ad alta efficienza silenziosa. Ottenuta con adeguato dimensionamento della superficie condensante attraverso l'impiego di un opportuno numero di moduli di condensazione. L'unità è dotata di serie del dispositivo di regolazione della velocità dei ventilatori e di silenziatore sulla linea del premente.

Refrigerante

HFC R410A, questo gas è caratterizzato da ODP (potenziale di distruzione dell'ozono) nullo ed è classificato all'interno del gruppo di sicurezza A1 secondo lo standard ASHRAE 34-1997.

Circuito frigorifero

- Circuiti frigoriferi indipendenti realizzati in tubo di rame con giunzioni saldate in lega d'argento.
- Valvola termostatica che modula l'afflusso del gas in funzione del carico frigorifero.
- Filtro deidratatore: è in grado di trattenere le impurità e le eventuali tracce di umidità presenti nel circuito frigorifero.
- Spia del liquido: serve per verificare la carica di gas frigorifero e l'eventuale presenza di umidità nel circuito frigorifero.
- Valvola solenoide: si chiude allo spegnimento del compressore, impedendo il flusso di gas frigorifero verso l'evaporatore. È prevista solamente nel caso sia presente la valvola termostatica meccanica.
- Separatore di liquido in aspirazione del compressore per evitare qualsiasi traccia di liquido in ingresso al compressore.
- Valvola inversione ciclo a 4 vie per commutazione funzionamento invernale/estivo.
- Accumulo di liquido posto sulla linea ad alta pressione e serve per contenere il refrigerante in surplus in caso di inversione del circuito frigorifero.

Numero di circuiti: 1

Numero di compressori: 2

Struttura portante

Struttura portante costituita da lamiera d'acciaio zincato a caldo, verniciata con polveri poliesteri, è realizzata in modo da garantire la massima accessibilità per le operazioni di servizio e manutenzione.

Tutte le versioni montano di serie una copertura di protezione acustica per i compressori: essa è costituita da un vano in lamiera zincata di forte spessore ed è rivestita internamente di materiale fonoassorbente. Permette di ridurre il livello di potenza sonora emesso dall'unità ed inoltre protegge i compressori dagli agenti atmosferici.

Compressore

Il compressore ermetico di tipo scroll si caratterizza per l'elevata resa e il basso assorbimento elettrico. È corredato della resistenza elettrica antigelo (scalda olio), avvolta esternamente al carter, che viene alimentata automaticamente ad ogni sosta purché l'unità venga mantenuta sotto tensione.

È montato su antivibranti in gomma posti alla base.

L'utilizzo di più compressori, messi in funzione a seconda delle esigenze di carico dell'impianto, permette un'efficace regolazione "a gradini" della potenza erogata dall'unità, ottenendo un funzionamento molto efficiente ai carichi parziali. Tutto ciò si traduce in valori notevoli di efficienza energetica stagionale.

Valvola termostatica

Valvola termostatica di tipo meccanico con equalizzatore esterno posto all'uscita dell'evaporatore e bulbo sensibile alla temperatura di aspirazione. In funzione del carico termico modula l'afflusso di gas mantenendo sempre il corretto grado di surriscaldamento del gas in aspirazione al compressore.

Scambiatore lato acqua

Scambiatore refrigerante-acqua di tipo a piastre ad espansione secca ad alta efficienza, in acciaio inox AISI 316 saldobrasato, isolato esternamente con materiale a celle chiuse per impedire la formazione della condensa e ridurre le dispersioni termiche.

È presente una resistenza elettrica antigelo comandata da una sonda dedicata posizionata nello scambiatore stesso; l'attivazione è gestita dalla scheda elettronica e avviene quando la temperatura dell'acqua è +3 °C (valore di default, modificabile).

Scambiatore lato aria

Batterie con tubi in rame e alette turbolenziate in alluminio.

Gruppo ventilante

Gruppo ventilante standard.

L'unità è dotata del dispositivo elettronico che varia il numero di giri dei ventilatori in base alla pressione di condensazione al fine di mantenerla sufficientemente alta per un funzionamento corretto dell'unità con temperature esterne basse.

Ventilatore elicoidale bilanciato staticamente e dinamicamente, azionato da un motore elettrico provvisto di protezione termica interna a riarmo automatico.

Sono installate griglie metalliche anti-intrusione secondo norme CEI EN 60335-2-40.

Con girante da 800mm.

Numero di ventilatori: 2

Alimentazione

400V/3N/50Hz con magnetotermici

Quadro elettrico

Contiene la sezione di potenza, la gestione dei controlli e delle sicurezze e il pannello di controllo a bordo macchina.

È equipaggiato di un sezionatore bloccaporta per togliere l'alimentazione elettrica agendo sulla leva stessa. È possibile bloccare tale leva con lucchetti durante gli interventi di manutenzione per impedire una indesiderata messa in tensione della macchina.

Tutti i cavi sono numerati per un immediato riconoscimento.

Sicurezze e protezioni

- Pressostato di alta pressione (uno per ogni circuito): tarato in fabbrica, installato a valle del compressore con la funzione di arrestare il funzionamento della macchina in caso di pressioni anomale.
- Valvola di sicurezza del circuito frigorifero sul lato alta pressione: intervengono scaricando la sovrappressione in caso di pressioni anomale.
- Valvola di sicurezza del circuito frigorifero sul lato bassa pressione: intervengono scaricando la

- sovrappressione in caso di pressioni anomale.
- Sistema di blocco della porta di accesso al quadro elettrico.
- Fusibili o magnetotermici a protezione dei compressori.
- Magnetotermici a protezione dei ventilatori.
- Magnetotermico di protezione del circuito ausiliario.
- Sonda di temperatura per verificare la temperatura massima dei gas di scarico nel circuito frigorifero in mandata ai compressori.
- Magnetotermico a protezione del gruppo pompaggio.

Trasduttori

L'unità viene fornita completa di sonde di temperatura dell'acqua all'ingresso e all'uscita dello scambiatore.

- Trasduttore di bassa pressione (uno per circuito): esso permette di visualizzare sul display del pannello di controllo il valore della pressione di aspirazione del compressore; è installato sul lato di bassa pressione del circuito frigorifero ed arresta il funzionamento del compressore in caso di pressioni anomale di lavoro.
- Trasduttore di alta pressione (uno per circuito): esso permette di visualizzare sul display del pannello di controllo il valore della pressione di mandata del compressore; è installato sul lato di alta pressione del circuito frigorifero ed arresta il funzionamento del compressore in caso di pressioni anomale di lavoro.

Regolazione elettronica

- Scheda di controllo a microprocessore.
- Pannello di comando.
- ON/OFF remoto con contatto esterno privo di tensione.
- Menù multilingua.
- Controllo indipendente dei singoli compressori.
- Trasformatore amperometrico.
- Segnalazione blocco cumulativo guasti.
- Funzione storico allarmi.
- Programmazione giornaliera/settimanale.
- Visualizzazione temperatura dell'acqua di ingresso e di uscita.
- Visualizzazione allarmi.
- Regolazione proporzionale integrale sulla temperatura dell'acqua uscita (precisione fino a $\pm 0,1K$).
- Funzione con doppio set-point legato ad un contatto esterno.
- Regolazione della ventilazione.
- Controllo dei gruppi di pompaggio.
- Compensazione del set-point in base alla temperatura esterna o da segnale analogico (4-20 mA) esterno.
- Demand Limit: consente di limitare l'assorbimento elettrico della macchina nel caso di picchi di carico oppure di intervento dei generatori. Si può limitare l'assorbimento della macchina ad un valore specificato agendo su un ingresso analogico da 4 a 20 mA: è utile nei momenti di insufficiente potenza elettrica disponibile dalla rete.
- Gestione rotazione compressori.

Recuperatore di calore

Senza recuperatori di calore.

Componenti idraulici

- Filtro acqua dotato di maglia filtrante in acciaio, preserva l'intasamento dello scambiatore da parte di eventuali impurità presenti nel circuito.
- Sonda di temperatura acqua (ingresso).
- Sonda di temperatura acqua (uscita).
- Vaso d'espansione a membrana con precarica di azoto.
- Valvole a saracinesca per agevolare l'eventuale manutenzione/sostituzione.
- Rubinetto per scaricare l'acqua del circuito.
- Valvola di sfiato di tipo manuale, provvede a scaricare eventuali sacche d'aria presenti nel circuito idraulico.
- Valvola di sicurezza tarata a 6 bar ha lo scarico convogliabile, ed interviene scaricando la sovrappressione in caso di pressione anomala.

Descrizione: Pompa singola, bassa prevalenza, inverter a velocità fissa

Numero di pompe: 1

Accessori

- Per la lista e la compatibilità degli accessori consultare la scheda prodotto.

Conformità

All'interno di ogni apparecchio sarà presente la dichiarazione di conformità CE con riferimento alla matricola dell'apparecchio.

L'unità è conforme alle seguenti norme armonizzate:

- CEI EN 61000-6-2 e CEI EN 61000-6-4 (Immunità ed emissione elettromagnetica per l'ambiente industriale)
- EN378 (Refrigerating system and heat pumps - Safety and environmental requirements)
- EN12735 (Copper and copper alloys - Seamless, round copper tubes for air conditioning and refrigeration)
- UNI1285-68 Calcolo di resistenza dei tubi metallici soggetti a pressione interna
- EN60204-1 (Sicurezza del macchinario - Equipaggiamento elettrico delle macchine)

L'unità è conforme alle seguenti direttive:

- Direttiva LVD: 2014/95/CE
- Direttiva compatibilità elettromagnetica 2014/30/CE
- Direttiva macchine 2006/42/CE
- Direttiva PED in materia di attrezzature a pressione 2014/68/CE

Il prodotto soddisfa la procedura di Garanzia qualità Totale (modulo H) con certificato n.06/270-QT3664 Rev.10 emesso dall'organismo notificato n.1131: CEC, via Pisacane 46, Legnano (MI) - Italia.

PDC UTA PALESTRE

Modello: AERMEC NRB0652°H°E°°°K1 O EQUIVALENTE

Sigla	NRB
Grandezza	0652
Campo d'impiego	° - Valvola termostatica meccanica (temperatura dell'acqua prodotta da +4 °C)
Modello	H - Pompa di calore
Recuperatori di calore	° - Senza recuperatori
Versione	E - Alta efficienza in esecuzione silenziata
Batterie	° - Tubi di rame e alette in alluminio
Gruppo di ventilazione	° - Standard
Alimentazione	° - 400V/3N/50Hz con magnetotermici
Gruppo idronico	K1 - Pompa singola, bassa prevalenza, inverter a velocità fissa, accumulato

Certificazioni



Raffreddamento

Potenza resa	kW	128,6
Potenza assorbita	kW	46,9
Corrente assorbita	A	78
EER	W/W	2,74
Temperatura dell'aria in ingresso a bulbo secco	°C	35,0
Temperatura dell'acqua in ingresso	°C	12,0
Temperatura dell'acqua in uscita	°C	7,0
Salto termico	°C	5,0
Glicole etilenico	%	0
Portata acqua	l/s	6,1214
Prevalenza utile	kPa	114
Fattore di sporcamento	(m ² K)/W	0

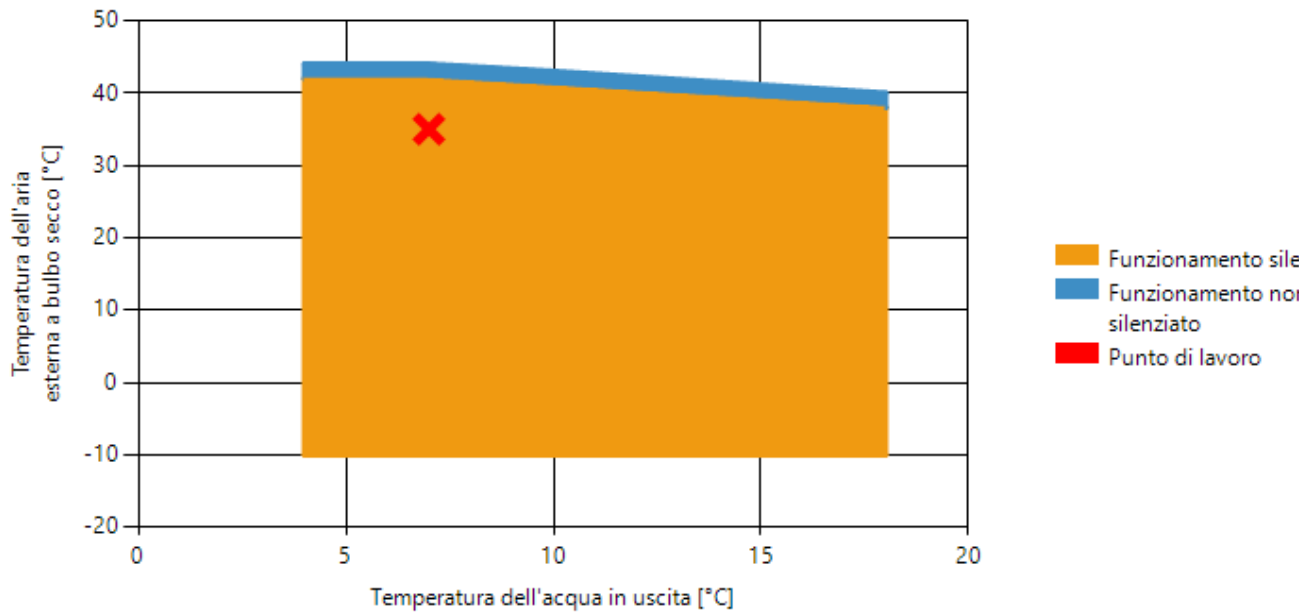

Riscaldamento

Potenza resa	kW	99,0
Potenza assorbita	kW	41,1
Corrente assorbita	A	75
COP	W/W	2,41
Temperatura dell'aria esterna a bulbo secco	°C	-5,0
Temperatura dell'aria esterna a bulbo umido	°C	-6,0
Temperatura dell'acqua in ingresso	°C	40,0
Temperatura dell'acqua in uscita	°C	45,0
Salto termico	°C	5,0
Glicole etilenico	%	0
Portata acqua	l/s	4,795
Prevalenza utile	kPa	151
Fattore di sporramento	(m ² K)/W	0

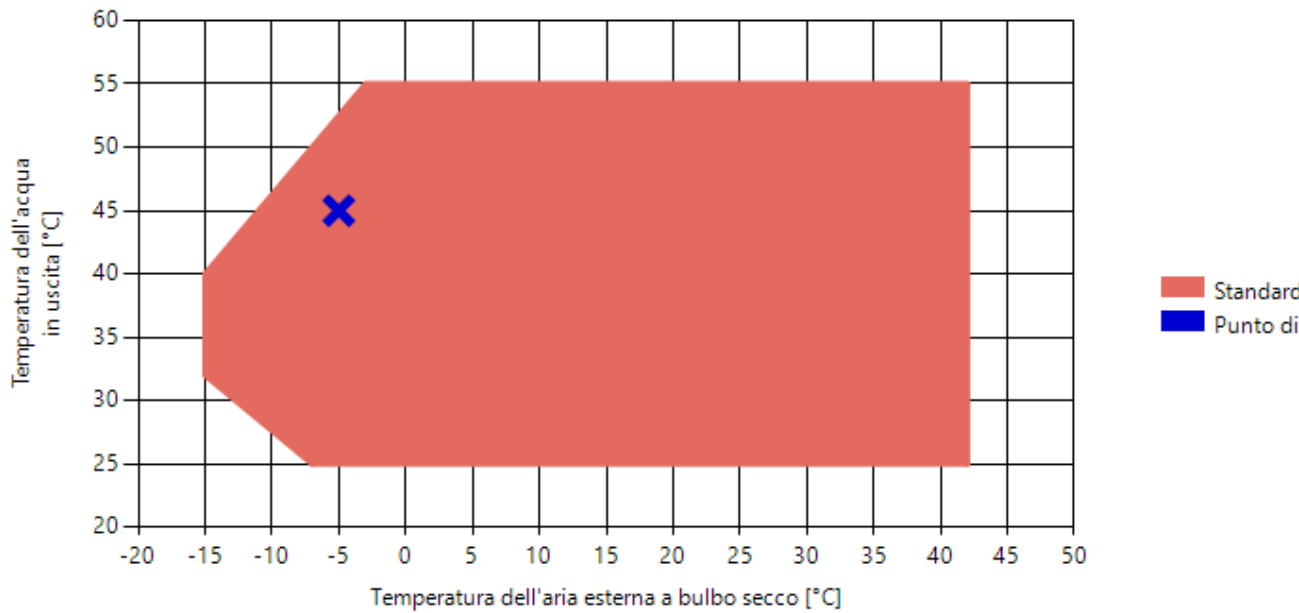

Prestazioni energetiche stagionali - Condizioni climatiche medie (average)

Pdesignh	35 °C	kW	125,80
ηs	35 °C	%	143,10
SCOP	35 °C	W/W	3,65

Dati generali

Dati del circuito frigorifero

Gas refrigerante		R410A
Sistema di regolazione		On-Off
Tipo di compressore		Scroll
Numero di compressori	n.	2
Numero di circuiti frigoriferi	n.	1
Carica di gas refrigerante	kg	18,4
Carica di olio	l	8,88

Dati del gruppo ventilante

Sistema di regolazione		On-Off
Tipo di ventilatori		Assiali
Numero di ventilatori	n.	2
Portata aria totale	m ³ /s	8,2931

Dati del circuito idraulico

Tipo di scambiatore		Piastre
Numero di scambiatori	n.	1
Contenuto acqua	l	413,43
Numero di accumuli	n.	1
Capacità dell'accumulo	l	400
Tipo delle connessioni		Giunti scanalati
Attacchi idraulici	ingresso	2 1/2"
	uscita	2 1/2"

Dati elettrici

Corrente a pieno carico (FLA)	A	100,45
-------------------------------	---	--------

Corrente di spunto (LRA)	A	343,68
Alimentazione elettrica	400V/3N/50Hz con magnetotermici	

Dati sonori (dati nominali in raffreddamento)

Potenza sonora - Lw	dB(A)	83,7
Pressione sonora a 10 m	dB(A)	51,8

Spettro sonoro per bande d'ottava (frequenza centrale)

	125 Hz	250 Hz	500 Hz	1000 Hz	2000 Hz	4000 Hz	8000 Hz
Lw - dB	86,0	85,5	80,2	80,1	71,9	62,9	56,3
Lw - dB(A)	69,9	76,9	77,0	80,1	73,1	63,9	55,2

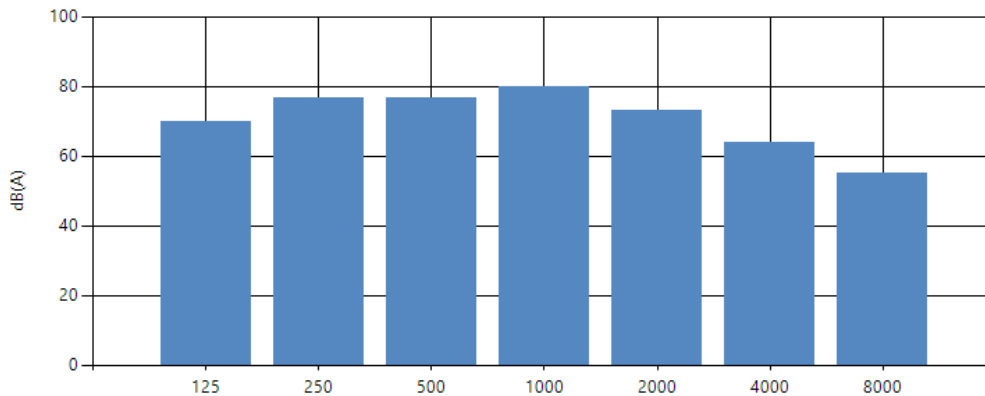

I livelli sonori sono calcolati a pieno carico, senza pompe (ove disponibili) e alle condizioni nominali (temperatura aria: 35,0 °C, temperatura acqua (entrata/uscita): 12,0/7,0 °C).

Dimensioni e pesi

A[m]	A1[m]	B[m]	B1[m]	B2[m]	C[m]	C1[m]	C2[m]
1,9	3	1,1	0,8	1,1	3,2	0,8	0,8

Le dimensioni e il peso sono riferiti all'unità senza imballo. Per tali dati consultare il manuale d'installazione.

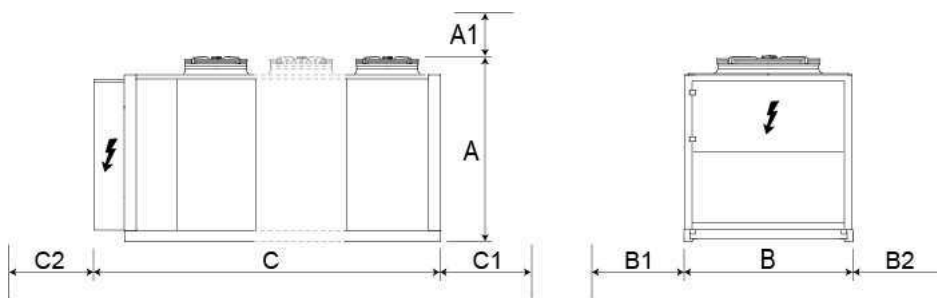

Descrizione

Serie

Unità adatta per installazioni all'esterno e dotata di compressori ad alta efficienza.

Il basamento, la struttura e la pannellatura sono in acciaio trattato con vernici poliesteri anticorrosione.

Potenze nominali

Potenza frigorifera: 128,6 kW (acqua evaporatore 12,0 °C / 7,0 °C, aria esterna 35,0 °C)

Potenza termica: 99,0 kW (acqua condensatore 40,0 °C / 45,0 °C, aria esterna -5,0 °C b.s. / -6,0 °C b.u.)

Modello

Pompa di calore

Versione

Versione ad alta efficienza silenziosa. Ottenuta con adeguato dimensionamento della superficie condensante attraverso l'impiego di un opportuno numero di moduli di condensazione. L'unità è dotata di serie del dispositivo di regolazione della velocità dei ventilatori e di silenziatore sulla linea del premente.

Refrigerante

HFC R410A, questo gas è caratterizzato da ODP (potenziale di distruzione dell'ozono) nullo ed è classificato all'interno del gruppo di sicurezza A1 secondo lo standard ASHRAE 34-1997.

Circuito frigorifero

- Circuiti frigoriferi indipendenti realizzati in tubo di rame con giunzioni saldate in lega d'argento.
- Valvola termostatica che modula l'afflusso del gas in funzione del carico frigorifero.
- Filtro deidratatore: è in grado di trattenere le impurità e le eventuali tracce di umidità presenti nel circuito frigorifero.
- Spia del liquido: serve per verificare la carica di gas frigorifero e l'eventuale presenza di umidità nel circuito frigorifero.
- Valvola solenoide: si chiude allo spegnimento del compressore, impedendo il flusso di gas frigorifero verso l'evaporatore. È prevista solamente nel caso sia presente la valvola termostatica meccanica.
- Separatore di liquido in aspirazione del compressore per evitare qualsiasi traccia di liquido in ingresso al compressore.
- Valvola inversione ciclo a 4 vie per commutazione funzionamento invernale/estivo.
- Accumulo di liquido posto sulla linea ad alta pressione e serve per contenere il refrigerante in surplus in caso di inversione del circuito frigorifero.

Numero di circuiti: 1

Numero di compressori: 2

Struttura portante

Struttura portante costituita da lamiera d'acciaio zincato a caldo, verniciata con polveri poliesteri, è realizzata in modo da garantire la massima accessibilità per le operazioni di servizio e manutenzione.

Tutte le versioni montano di serie una copertura di protezione acustica per i compressori: essa è costituita da un vano in lamiera zincata di forte spessore ed è rivestita internamente di materiale fonoassorbente. Permette di ridurre il livello di potenza sonora emesso dall'unità ed inoltre protegge i compressori dagli agenti atmosferici.

Compressore

Il compressore ermetico di tipo scroll si caratterizza per l'elevata resa e il basso assorbimento elettrico. È corredato della resistenza elettrica antigelo (scalda olio), avvolta esternamente al carter, che viene alimentata automaticamente ad ogni sosta purché l'unità venga mantenuta sotto tensione.

È montato su antivibranti in gomma posti alla base.

L'utilizzo di più compressori, messi in funzione a seconda delle esigenze di carico dell'impianto, permette un'efficace regolazione "a gradini" della potenza erogata dall'unità, ottenendo un funzionamento molto efficiente ai carichi parziali. Tutto ciò si traduce in valori notevoli di efficienza energetica stagionale.

Valvola termostatica

Valvola termostatica di tipo meccanico con equalizzatore esterno posto all'uscita dell'evaporatore e bulbo sensibile alla temperatura di aspirazione. In funzione del carico termico modula l'afflusso di gas mantenendo sempre il corretto grado di surriscaldamento del gas in aspirazione al compressore.

Scambiatore lato acqua

Scambiatore refrigerante-acqua di tipo a piastre ad espansione secca ad alta efficienza, in acciaio inox AISI 316 saldobrasato, isolato esternamente con materiale a celle chiuse per impedire la formazione della condensa e ridurre le dispersioni termiche.

È presente una resistenza elettrica antigelo comandata da una sonda dedicata posizionata nello scambiatore stesso; l'attivazione è gestita dalla scheda elettronica e avviene quando la temperatura dell'acqua è +3 °C (valore di default, modificabile).

Scambiatore lato aria

Batterie con tubi in rame e alette turbolenziate in alluminio.

Gruppo ventilante

Gruppo ventilante standard.

L'unità è dotata del dispositivo elettronico che varia il numero di giri dei ventilatori in base alla pressione di condensazione al fine di mantenerla sufficientemente alta per un funzionamento corretto dell'unità con temperature esterne basse.

Ventilatore elicoidale bilanciato staticamente e dinamicamente, azionato da un motore elettrico provvisto di protezione termica interna a riarmo automatico.

Sono installate griglie metalliche anti-intrusione secondo norme CEI EN 60335-2-40.

Con girante da 800mm.

Numero di ventilatori: 2

Alimentazione

400V/3N/50Hz con magnetotermici

Quadro elettrico

Contiene la sezione di potenza, la gestione dei controlli e delle sicurezze e il pannello di controllo a bordo macchina.

È equipaggiato di un sezionatore bloccaporta per togliere l'alimentazione elettrica agendo sulla leva stessa. È possibile bloccare tale leva con lucchetti durante gli interventi di manutenzione per impedire una indesiderata messa in tensione della macchina.

Tutti i cavi sono numerati per un immediato riconoscimento.

Sicurezze e protezioni

- Pressostato di alta pressione (uno per ogni circuito): tarato in fabbrica, installato a valle del compressore con la funzione di arrestare il funzionamento della macchina in caso di pressioni anomale.
- Valvola di sicurezza del circuito frigorifero sul lato alta pressione: intervengono scaricando la sovrappressione in caso di pressioni anomale.
- Valvola di sicurezza del circuito frigorifero sul lato bassa pressione: intervengono scaricando la sovrappressione in caso di pressioni anomale.
- Sistema di blocco della porta di accesso al quadro elettrico.
- Fusibili o magnetotermici a protezione dei compressori.
- Magnetotermici a protezione dei ventilatori.
- Magnetotermico di protezione del circuito ausiliario.
- Sonda di temperatura per verificare la temperatura massima dei gas di scarico nel circuito frigorifero in mandata ai compressori.
- Magnetotermico a protezione del gruppo pompaggio.

Trasduttori

L'unità viene fornita completa di sonde di temperatura dell'acqua all'ingresso e all'uscita dello scambiatore.

- Trasduttore di bassa pressione (uno per circuito): esso permette di visualizzare sul display del pannello di controllo il valore della pressione di aspirazione del compressore; è installato sul lato di bassa pressione del circuito frigorifero ed arresta il funzionamento del compressore in caso di pressioni anomale di lavoro.
- Trasduttore di alta pressione (uno per circuito): esso permette di visualizzare sul display del pannello di controllo il valore della pressione di mandata del compressore; è installato sul lato di alta pressione del circuito frigorifero ed arresta il funzionamento del compressore in caso di pressioni anomale di lavoro.

Regolazione elettronica

- Scheda di controllo a microprocessore.

- Pannello di comando.
- ON/OFF remoto con contatto esterno privo di tensione.
- Menù multilingua.
- Controllo indipendente dei singoli compressori.
- Trasformatore amperometrico.
- Segnalazione blocco cumulativo guasti.
- Funzione storico allarmi.
- Programmazione giornaliera/settimanale.
- Visualizzazione temperatura dell'acqua di ingresso e di uscita.
- Visualizzazione allarmi.
- Regolazione proporzionale integrale sulla temperatura dell'acqua uscita (precisione fino a $\pm 0,1K$).
- Funzione con doppio set-point legato ad un contatto esterno.
- Regolazione della ventilazione.
- Controllo dei gruppi di pompaggio.
- Compensazione del set-point in base alla temperatura esterna o da segnale analogico (4-20 mA) esterno.
- Demand Limit: consente di limitare l'assorbimento elettrico della macchina nel caso di picchi di carico oppure di intervento dei generatori. Si può limitare l'assorbimento della macchina ad un valore specificato agendo su un ingresso analogico da 4 a 20 mA: è utile nei momenti di insufficiente potenza elettrica disponibile dalla rete.
- Gestione rotazione compressori.

Recuperatore di calore

Senza recuperatori di calore.

Componenti idraulici

- Filtro acqua dotato di maglia filtrante in acciaio, preserva l'intasamento dello scambiatore da parte di eventuali impurità presenti nel circuito.
- Sonda di temperatura acqua (ingresso).
- Sonda di temperatura acqua (uscita).
- Vaso d'espansione a membrana con precarica di azoto.
- Valvole a saracinesca per agevolare l'eventuale manutenzione/sostituzione.
- Rubinetto per scaricare l'acqua del circuito.
- Valvola di sfiato di tipo manuale, provvede a scaricare eventuali sacche d'aria presenti nel circuito idraulico.
- Valvola di sicurezza tarata a 6 bar ha lo scarico convogliabile, ed interviene scaricando la sovrappressione in caso di pressione anomala.

Descrizione: Pompa singola, bassa prevalenza, inverter a velocità fissa, accumulo

Numero di pompe: 1

Numero degli accumuli: 1

Capacità dell'accumulo: 400 l

Accessori

- Per la lista e la compatibilità degli accessori consultare la scheda prodotto.

Conformità

All'interno di ogni apparecchio sarà presente la dichiarazione di conformità CE con riferimento alla matricola dell'apparecchio.

L'unità è conforme alle seguenti norme armonizzate:

- CEI EN 61000-6-2 e CEI EN 61000-6-4 (Immunità ed emissione elettromagnetica per l'ambiente industriale)
- EN378 (Refrigerating system and heat pumps - Safety and environmental requirements)
- EN12735 (Copper and copper alloys - Seamless, round copper tubes for air conditioning and refrigeration)
- UNI1285-68 Calcolo di resistenza dei tubi metallici soggetti a pressione interna
- EN60204-1 (Sicurezza del macchinario - Equipaggiamento elettrico delle macchine)

L'unità è conforme alle seguenti direttive:

- Direttiva LVD: 2014/95/CE
- Direttiva compatibilità elettromagnetica 2014/30/CE

Capitolato speciale parte tecnica - impianti meccanici

- Direttiva macchine 2006/42/CE
- Direttiva PED in materia di attrezzature a pressione 2014/68/CE

Il prodotto soddisfa la procedura di Garanzia qualità Totale (modulo H) con certificato n.06/270-QT3664 Rev.10 emesso dall'organismo notificato n.1131: CEC, via Pisacane 46, Legnano (MI) - Italia.

3 COLLAUDO DEFINITIVO DEGLI IMPIANTI

Il collaudo definitivo dovrà accertare che gli impianti ed i lavori, per quanto riguarda i materiali impiegati, l'esecuzione e la funzionalità, siano in tutto corrispondenti a quanto precisato nel capitolato speciale di appalto e negli elaborati di progetto, tenuto conto di eventuali modifiche concordate in sede di aggiudicazione dell'impianto stesso.

Ad impianto ultimato si deve provvedere alle seguenti verifiche di collaudo:

Rispondenza alle disposizioni di legge;

Rispondenza a prescrizioni particolari concordate in sede di offerta;

Rispondenza alle norme relative al tipo di impianto, come di seguito descritto.

In particolare, nel collaudo definitivo dovranno effettuarsi le seguenti verifiche:

a) che siano osservate le norme tecniche del Capitolato Speciale d'Appalto;

b) che gli impianti ed i lavori siano corrispondenti a tutte le richieste e preventive indicazioni, inerenti allo specifico appalto, precisato dall'amministrazione appaltante nella lettera di invito alla gara o nel disciplinare tecnico a base della gara, purché non siano state concordate delle modifiche in sede di aggiudicazione dell'appalto;

c) che gli impianti ed i lavori siano in tutto corrispondenti alle indicazioni contenute nel progetto;

e) che i materiali impiegati nell'esecuzione degli impianti siano rispondenti alle richieste di Capitolato e rispondenti alle normative in vigore;

f) inoltre, nel collaudo definitivo dovranno ripetersi i controlli prescritti per la verifica provvisoria e comunque tutte le verifiche previste dalle norme UNI e CEI (in particolare CEI 64-8/VI) e quelle richieste dalla Direzione dei Lavori.

Anche del collaudo definitivo verrà redatto regolare verbale.